



ACCESS CHAR-BROIL ASSEMBLY GUIDE

INTERACTIVE
STEP-BY-STEP
GUIDE



Char-Broil

PATIO BISTRO E2COAL

MODEL NUMBER

26302401

26302402

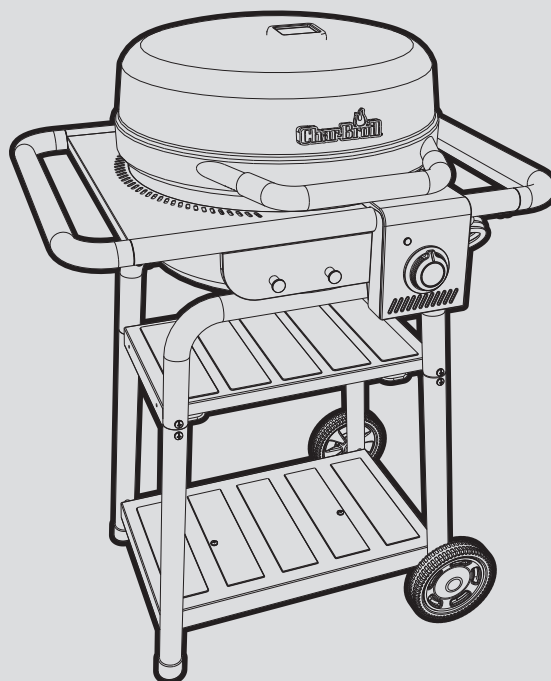

GB	Operating Instructions	3
CH, FR	Mode d'emploi	10
LU, AT, CH, DE	Betriebsanweisungen	17
CH, IT	Istruzioni per l'uso	24
LU, BE, NL	Gebruiksaanwijzingen	31
SE	Användning	38
FI	Käyttöohjeet	45
ES	Instrucciones de funcionamiento	52
PT	Instruções para Operação	59
DK	Brugsanvisning	66
NO	Instruksjoner for bruk	73
SK	Návod na používanie	80
IS	Notkunarlæðbeiningar	87
CZ	Návod k obsluze	94
IL	הלעפה תוארה	101
RO	Mnual de operatii	108
GR	Οδηγίες λειτουργίας	115
HU	Használati utasítások	122
BG	Инструкции за работа	129
SI	Navodila za uporabo	136

Assembly Instructions	146
Instructions d'assemblage	146
Montageanweisungen	146
Istruzioni per il montaggio	146
Montage-instructies	146
Montering	146
Kokoamisohjeet	146
Instrucciones de armado	146
Instruções para Montagem	146
Monteringsvejledning	146
Imontering	146
Návod na montáž	146
Smalamálskipana	146
Montážní návod	146
הבכרה תוארה	146
Instrucţiuni de asamblare	146
Οδηγίες συναρμολόγησης	146
Szerelési útmutató	146
Инст рукции за сглобяване	146
Navodila za montažo	146



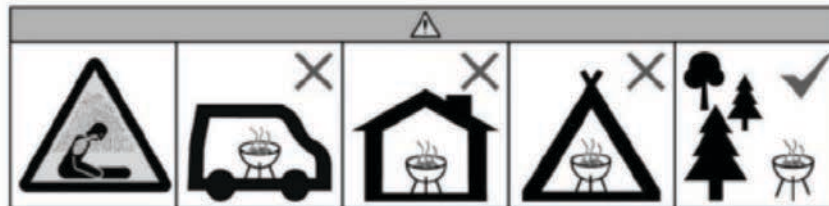

GB	Do not use the barbecue in a confined space and/or habitable space e.g. houses, tent, caravans, motor homes, boats. Danger of carbon monoxide poisoning fatality.
CH,FR	Ne pas utiliser le barbecue dans un espace confiné et/ou habitable par exemple des maisons, tentes, caravanes, camping-cars, bateaux. Risque de décès par empoisonnement au monoxyde de carbone
LU,AT,CH,DE	Den Grill nicht in geschlossenen Räumen und/oder bewohnbaren Räumlichkeiten wie z. B. Häusern, Zelten, Wohnwagen, Wohnmobilen, Booten benutzen. Es besteht Todesgefahr durch Kohlenmonoxidvergiftung
CH,IT	Non utilizzare il barbecue in ambienti chiusi e/o locali abitabili, come abitazioni, tende, roulotte, case mobili, barche. Pericolo di avvelenamento da monossido di carbonio.
LU,BE,NL	Gebruik de barbecue niet in afgesloten en/of bewoonbare ruimtes, zoals bijvoorbeeld huizen, tenten, motorcaravans, campers en boten. Dodelijk gevaar voor koolmonoxidevergiftiging.
SE	Använd inte grillen i tränga utrymmen eller i boendetrymmen, som till exempel hus, tält, husvagnar, husbilar, båtar. Risk för kolmonoxidförgiftning
FI	Älä käyttää grilliä suljetussa tilassa ja / tai asuttavassa tilassa, esim. taloissa, teltoissa, asuntovaunuissa, matkailuautoissa, veneissä. Vaarana hiilimonoksidista johtuva myrkytyskuolema.
ES	No use la parrilla en un espacio confinado y/o espacio habitable, como p. ej. en casas, tiendas de camping, remolques, casas rodantes, botes, etc. Existe el peligro de muerte por envenenamiento con monóxido de carbono
PT	Não utilize o churrasco num espaço confinado e/ou habitado, por exemplo, casas, tendas, caravanas, autocaravanas, barcos. Perigo de morte por envenenamento com monóxido de carbono
DK	Brug ikke grillen i et begrænset rum og/eller beboeligt rum f.eks. huse, telte, campingvogne, mobile huse, både. Fare for kullilteforgiftning.
NO	Ikke bruk grillen i lukkede områder eller innendørs, som for eksempel i hus, telt, campingvogn, bobil eller båt. Fare for dødelig karbonmonoksidforgiftning
SK	Gril nikdy nepoužívajte v uzavretých priestoroch a/alebo obytných priestoroch ako dom, stan, karavan, obytný prívies, loď a pod. Môže dôjsť kohrozeniu života v dôsledku otravy kysličníkom uhličitým.
IS	Ekki nota grillið í lokuðu rými og/eða íbúðarhæfu rými t.d. húsi, tjaldi, hjólhýsi, bifreiðum eða bátum. Hætta á kolmónoxíðseitrun
CZ	Nepoužívejte gril v uzavřených prostorech nebo obydlích, například v domě, ve stanu, karavanu, v obytných vozech, na lodích. Hrozí nebezpečí smrtelné otravy oxidem uhelnatým.
IL	להוא, תיב נוג, מירוגמל שמשמש ללחב ו/או רוגס מוקמב לירגב שמתשהל יא תוומל מורגל הלולעש ינצמח דח נמחפ, תלערהל הנכס תמייק. הריס, מירוגמל שמשמה בכר ילכ, נאווורק
RO	Nu utilizați grătarul în spații închise și/sau spații de locuit, precum în casă, în cort, în rulotă, autorulotă sau în barcă. Există pericolul letal de intoxicație cu monoxid de carbon
GR	Μη χρησιμοποιείτε το μπάρμπεκιου σε περιορισμένο χώρο ή/και κατοικήσιμο χώρο π.χ. στίπια, σκηνή, τροχόσπιτα, μηχανοκίνητα στίπια, βάρκες. Κίνδυνος άνθρακα θνησιμότητα από δηλητηρίαση από μονοξείδιο.
HU	Ne használja a grillsütőt zárt helyen és/vagy lakható helyen, pl. házak, sátrak, lakókocsik, lakóautók, csónakok. Szénveszély Monoxid mérgezés halálos kimenetelű.
BG	Не използвайте барбекюто в затворено пространство и/или обитаемо пространство, напр. къщи, палатки, каравани, моторни къщи, лодки. Опасност от въглерод фатално отравяне с монооксид.
SI	Žara ne uporabljajte v zaprtem prostoru in/ali bivalnem prostoru, npr. hiše, šotori, prikolice, avtodomi, čolni. Nevarnost ogljika smrt zaradi zastrupitve z monoksidom.

IMPORTANT SAFETY INFORMATION

SAFETY SYMBOLS

DANGER, WARNING, and CAUTION statements are used throughout this Owner's Manual to emphasize critical and important information. Read and follow these statements to help ensure safety and prevent property damage.

The statements are defined below.

	CAUTION
<p>CAUTION: Indicates a potentially hazardous situation or unsafe practice which, if not avoided, may result in minor or moderate injury.</p>	

	WARNING
<p>WARNING: Indicates a potentially hazardous situation which, if not avoided, could result in death or serious injury.</p>	

	DANGER
<p>DANGER: Indicates an imminently hazardous situation which, if not avoided, will result in death or serious injury.</p>	

FOR OUTDOOR USE ONLY

1. For outdoor use only.
2. Do not use indoors or for commercial cooking.
3. Use appliance only in well-ventilated space.



WARNING

1. Do not store or use petrol or other flammable liquids or vapors in the vicinity of this or any other barbecue.

INSTALLER/ASSEMBLER:

Leave this manual with consumer.

CONSUMER:

Keep this manual for future reference.

It is the responsibility of the assembler/owner to assemble, install and maintain the barbecue.

Questions:

If you have questions during assembly or use of this barbecue contact your local dealer.

FOR YOUR SAFETY - BEFORE USING YOUR BARBECUE



WARNING

- This instruction manual contains important information necessary for the safe use of the appliance.
- Read and follow all safety statements, assembly instructions, and use and care directions before attempting to assemble and cook. Failure to follow all manufacturer's instructions could result in serious personal injury and/or property damage.
- This appliance complies with technical standards and safety requirements for electrical appliances.

ELECTRIC SHOCK POSSIBLE

- This appliance is rated for: 220-240 Volts, 9.1 Amps, 50-60HZ, Power Output:2100W
- Connect only to socket-outlet having an earthing ground and protected by circuit breaker with a rated fault operating current (RCD) having a maximum rating of 30mA.
- Regularly inspect power cord sign of damage or wear. Do not use if cord is damaged.
- Supply cord must be replaced by a special cord or assembly available for the manufacturer or its service agent.
- Replace damaged part(s) only with Char-Broil supplied replacement parts. Do not attempt to repair damaged parts.
- In case of fire turn controller to OFF position, unplug barbecue from outlet and allow fire to burn out. Do not use water to put out a fire in this or another electrical appliance.
- To avoid the possibility of burns be sure barbecue is cool before removing and/or cleaning electric controller and heating element. Do not modify this product.
- Use appliance only as specified in this manual.
- Do not use in a traffic area where tripping over the cord is possible.
- This appliance can be used by children aged from 8 years and above and persons with reduced physical sensory or mental capabilities or lack of experience and knowledge if they have been given supervision or instruction concerning use of the appliance in a safe way and understand the hazards involved.
- Children shall not play with the appliance. Cleaning and user maintenance shall not be made by Children without supervision.

- This barbecue is not intended for and should never be used as a heater.
- **Apartment Dwellers:** Check with management to learn the requirements and fire codes for using barbecue in your apartment complex. If allowed, use outside on the ground floor with a 60 cm clearance from walls or rails. Do not use on or under balconies.

SAVE THESE INSTRUCTIONS

Safety Tips

- The grease tray must be inserted into appliance and emptied after each use.
- If you have an appliance problem see the "Troubleshooting Section".
- Clean barbecue often, preferably after each cookout. If a bristle brush is used to clean any of the barbecue cooking surfaces, ensure no loose bristles remain on cooking surfaces prior to barbecuing. It is not recommended to clean cooking surfaces while barbecue is hot.

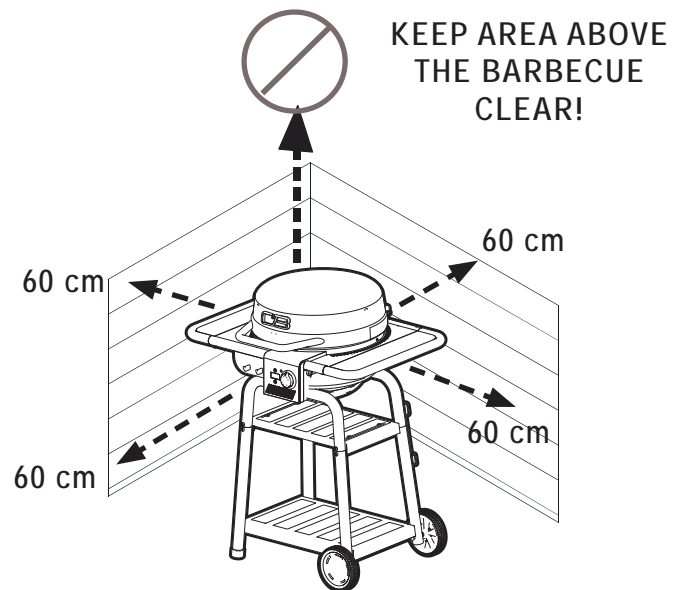

FOR YOUR SAFETY - BEFORE USING YOUR BARBECUE

IMPORTANT SAFEGUARDS

When using electrical appliances, basic safety precautions should always be followed including the following:

READ ALL INSTRUCTIONS

- Do not touch hot surfaces with unprotected hands. Use handles and knobs provided for operation.
- To protect against electrical shock, do not immerse cord, plugs, controller or heating element in water or any other liquid.
- Do not leave appliance unattended.
- Close supervision is necessary when any appliance is used by or near children. Keep children and pets away from the appliance at all times.
- This appliance is not a toy.
- Never leave barbecue unattended when **ON**.
- Unplug from outlet when not in use and before moving or cleaning.
- Allow to cool before putting on or taking off parts. Do not operate any appliance with a damaged cord or plug or after the appliance malfunctions or has been damaged in any manner.
- The use of accessory attachments not recommended by the appliance manufacturer may cause injuries. Use only accessory attachments recommended by manufacturer.
- Do not let cord hang over edge of table or counter, or touch hot surfaces.
- Do not use appliance for other than intended use. This appliance is not intended for and should never be used as a heater.
- To prevent barbecue from being splashed or falling into water, do not use barbecue within 3 meters of a pool, pond or other body of water.
- Keep barbecue and electric controller dry and out of rain at all times.
- Keep electric plugs off ground and dry.
- Do not use water or other liquid spray to clean product without first unplugging electric controller and removing heating element.

WARNING:

- Charcoal is intended to be used with this appliance, only when in charcoal mode.
- This appliance will be hot during and after use. Use insulated oven mitts or gloves and long-handled barbecue utensils for protection from hot surfaces or splatter from cooking liquids.
- Do not use or store gasoline, kerosene or other flammable liquids within 7 meters of this barbecue when in use.

Keep appliance area clear and free from materials that burn.

- Do not move the appliance when in use.
- When cooking, the appliance must be on a level, stable surface in an area clear of combustible material.
- The use of alcohol, prescription or non-prescription drugs may impair the consumer's ability to properly assemble or safely operate the appliance.
- To avoid electrical shock disconnect electric cord and remove electric controller before removing heating element and cleaning barbecue. Never immerse electric controller or heating element in any liquid.
- Don't immerse the appliance in water for cleaning
- Do not use this appliance on the same circuit as other high powered appliances.



WARNING

- Putting out grease fires by closing the lid is not possible. This appliance is well ventilated for safety reasons.
- Do not leave appliance unattended while burning off food residue. If appliance has not been regularly cleaned, a grease fire can occur that may damage the product.

Extension Cord Use and Safety

- For best barbecue performance use of extension cord is not recommended.

For your safety - If you must use an extension cord:

- Use only outdoor type cord rated for 13 amperes or higher.
- Use the shortest length extension cord required. Do not connect 2 or more extension cords together.
- Keep connections dry and off ground.
- Do not let cord hang over edge of table top or other items where it can be pulled by children or tripped over.

This product must not be disposed together with domestic waste. This product has to be disposed at an authorized place for recycling of electrical and electronic appliances. By collecting and recycling waste you help save natural resources, and make sure the product is disposed in an environmental friendly and healthy way.



USE AND CARE

Before first use of barbecue:

- Remove all packaging and sale labels from the barbecue. Do not use sharp tools to remove stickers.
- Wash cooking grate with warm soapy water, rinse and dry thoroughly.

Before each use of barbecue:

- Install and use the barbecue only on a firm and level surface to prevent tipping over.
- To prevent household circuit breakers from tripping, keep electric controller dry and do not use other electrical products on the same circuit.
- Check grease tray to make sure it is empty and is mounted under the drain hole.
- For stick-free cooking, apply a thorough coating of vegetable oil or vegetable oil based spray to the cooking grate.

Turn barbecue on:

- Ensure electrical controller is turned fully counterclockwise to the OFF position.
- Plug power supply cord into a properly grounded, GFI protected outlet. If extension cord must be used refer to "Extension Cord Use and Safety".
- Turn knob clockwise, Indicator light should come on.
- Fuel, such as charcoal briquettes, is not to be used with appliance.
- Charcoal is intended to be used with this appliance, only when in charcoal mode.

IMPORTANT NOTICE

Your Electric Barbecue requires a full 13-amp Type G (16 amp Type E/F is preferred) electric power outlet to operate properly. Running it on a lower current outlet/circuit breaker may cause the barbecue and/or circuit to trip.

To prevent power loss:

- An exterior outlet with a standard 16-amp circuit breaker is recommended.
- Unplug any other electrical devices, like patio lights, powered by the exterior outlet 16 amp circuit breaker before plugging in your barbecue.

If power is lost during use:

- Identify and unplug any other electrical devices that lost power at the same time and reset the breaker.
- Try using a different electrical outlet, if available. Check your owner's manual for recommended use of extension cords.

If your circuit breaker continues to trip during use, consult a qualified electrician.



CAUTION

Do not use sharp or pointed tools to clean barbecue.

Do not use abrasive oven cleaners, steel wool or metal brushes to clean porcelain grates or barbecue body. They will damage the finish.

Replace damaged part(s) only with Char-Broil certified replacement parts. Do not attempt to repair damaged parts.



DANGER

In case of fire unplug barbecue from outlet and allow fire to burn out. Do not use water to put out a fire in this or another electrical appliance.

To avoid electrical shock disconnect electric cord before removing heating element and cleaning barbecue. Never immerse electric controller or heating element in any liquid.

To avoid the possibility of burns be sure barbecue is cool before cleaning electric controller and heating element.

Barbecuing:

- For best results, cook with the lid closed to hold in heat and provide complete cooking.
- Temperature display on the controller indicates the cooking temperature inside the barbecue.
- Controller setting for various foods are dependant upon outdoor conditions and personal cooking preferences.

Turn barbecue off:

- To turn controller/barbecue off, press and hold the power button for 3 seconds until the display turns off.
- Unplug cord from outlet.

Cleaning electrical controller and heating element bracket:

- Clean controller case by wiping with a damp cloth using a mild detergent or hot soapy water.
- It is not necessary to clean the heating element. However, the element bracket may be cleaned with a damp cloth using a mild detergent or hot soapy water.
- Dry electrical controller and heating element before use.

Controlling grease fires:

To aid in controlling grease fires use the following precautions:

- Keep barbecue free from grease; chance of fire is greatly increased by grease buildup.
- Trim excess fat off meat and use less fatty cuts of meat to reduce chance of grease fires.
- If flare-up occurs during cooking reduce controller setting and close lid.
- If flare-up continues turn off the controller and unplug the power cord.
- Clean the reflector plate assembly under the heating element at least once a season, more often with heavy use.

USE AND CARE

Charcoal Lighting Instructions

1. With a cold grill, remove warming rack and cooking grate. See figure A.
2. Place charcoal rack in grill. See figure B.
3. Place a single layer of charcoal on charcoal rack, for lump charcoal: 0.5 kg maximum; for charcoal briquettes: 0.9 kg maximum.
4. Replace cooking grate and align the indicator to the C on the back panel for charcoal mode. See figure C.
5. Turn controller on "5" HIGH for 10 to 15 minutes with lid closed.
6. Turn controller OFF.
7. Open lid and wait 5 minutes, or until the charcoal turns white, before adding food.

NOTE: The barbecue should be heated up and the fuel kept red hot for at least 30 minutes prior to your first cook.



WARNING

- The type of fuel: Barbecue lump charcoal and barbecue charcoal briquettes that comply with local requirements, when without local requirements then follow latest EN 1860-2 standard requirements.
- Do not operate Electric for more than 15 minutes when using charcoal.
- Never use lighter fluid, kerosene, gasoline or alcohol to light charcoal.
- Never use instant light or lump charcoal in your grill.
- Other fuels such as wood, wood pellets, paper or coal must not be used.
- Start charcoal **ONLY** with charcoal rack properly placed in the firebox. See figure B.
- **Warning!** This barbecue will become very hot, do not move it during operation.
- Do not use indoors!
- **Warning!** Do not use spirit or petrol for lighting or re-lighting! Use only firelighters complying to EN 1860-3!
- **Warning!** Keep children and pets away.



WARNING

CARBON MONOXIDE HAZARD

Burning charcoal inside can kill you. It gives off carbon monoxide, which has no odor. NEVER burn charcoal inside homes, vehicles, or tents.

Cleaning Recommendations

- Clean up of the barbecue after each charcoal use is required.
- Make sure coals are completely extinguished and the unit has adequately cooled before cleaning.
- Removed charcoal rack and clean out all ashes.

Note: After use, the charcoal rack may discolor. This is normal during use.

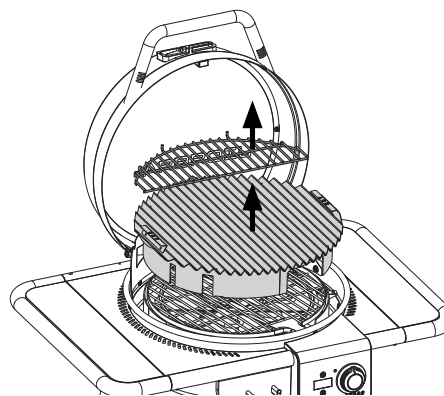

Figure A

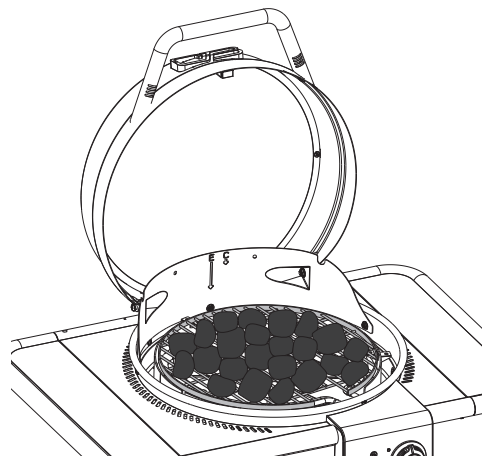

Figure B

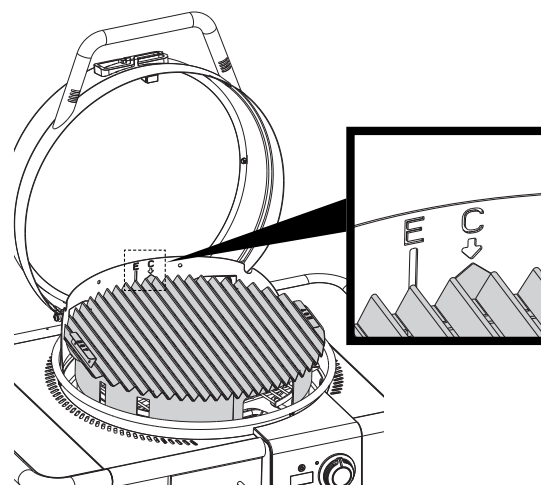

Figure C

USE AND CARE



WARNING

After a charcoal fire appears extinguished, unconsumed embers can retain heat for up to 24 hours, and if exposed to fresh air, can burst into flame unexpectedly. Any such embers outside the firebox of the grill pose a fire hazard and can ignite combustible surfaces such as wooden decks.

Cleaning your barbecue:

Excess build up of burned grease and food particles will reduce the barbecue's cooking performance. To obtain optimum performance:

- Clean the reflector plate assembly and frame at least once a season, more often with heavy use.
- Best results are obtained by brushing particle buildup downward and through drain hole in bottom of barbecue.
- Using a mild detergent or hot soapy water, moderately scrub surface of the reflector plate assembly with a plastic or brass bristle brush.
- Clean cooking grates regularly with warm soapy water or a baking soda and water solution. Use non-abrasive scouring powder for stubborn stains. If a bristle brush is used to clean any of the barbecue cooking surfaces, ensure no loose bristles remain on cooking surfaces prior to barbecuing. It is not recommended to clean cooking surfaces while barbecue is hot. Do not clean the cooking grate with a scraper, sharp tool or putty knife.
- It is not recommended to clean the cooking grates in a dishwasher.

Storing your barbecue:

- Clean cooking grate.
- Store barbecue in weather protected area or under barbecue cover when not in use.
- Always unplug your barbecue prior to storage.



WARNING

For Safe Use of Your appliance and to Avoid Serious Injury:

- The use of alcohol, prescription or non-prescription drugs may impair the consumer's ability to properly assemble or safely operate the appliance.
- When cooking, the appliance must be on a level, stable surface in an area clear of combustible material.
- Do not leave appliance unattended. Keep children and pets away from the appliance at all times.
- Do not move the appliance when in use.
- This appliance is not intended for and should never be used as a heater.
- This appliance will be hot during and after use. Use insulated oven mitts or gloves and long-handled barbecue utensils for protection from hot surfaces or splatter from cooking liquids.
- Keep appliance area clear and free from materials that burn.
- Keep appliance area clear and free from combustible materials, gasoline and other flammable vapors and liquids.
- Use appliance only in well-ventilated space.



CAUTION

- Putting out grease fires by closing the lid is not possible. This appliance is well ventilated for safety reasons.
- Do not leave appliance unattended while burning off food residue. If appliance has not been regularly cleaned, a grease fire can occur that may damage the product.

USE AND CARE

Food Safety

Food safety is a very important part of enjoying the outdoor cooking experience. To keep food safe from harmful bacteria, follow these four basic steps:

Clean: Wash hands, utensils, and surfaces with hot soapy water before and after handling raw meat and poultry.

Separate: Separate raw meats and poultry from ready-to-eat foods to avoid cross contamination. Use a clean platter and utensils when removing cooked foods.

Cook: Cook meat and poultry thoroughly to kill bacteria. Use a thermometer to ensure proper internal food temperatures.

Chill: Refrigerate prepared foods and leftovers promptly.

How To Tell If Meat Is Cooked Thoroughly

- Meat and poultry cooked in the appliance often browns very fast on the outside. Use only thawed meat and a meat thermometer to be sure food has reached a safe internal temperature, and cut into food to check for visual signs of doneness.
- We recommend food to be at least 40°F before cooking in your appliance.
- Whole poultry should reach 165° F. Juices should run clear and flesh should not be pink.
- Beef, veal and lamb steaks, roasts and pork chops can be cooked to 145° F with 3 minute rest.
- NEVER partially cook meat or poultry and finish cooking later. Cook food completely to destroy harmful bacteria.
- Use a meat thermometer to ensure proper internal food temperatures.

Recommended Internal Cooking Temperatures

Ground Meat

Beef, Pork, Veal, Lamb	71°C 160°F
Turkey, Chicken.	71°C 160°F

Fresh Beef, Veal, Lamb

Medium Rare (let stand 3 minutes before cutting)	63°C 145°F
Medium	71°C 160°F
Well Done.	77°C 170°F

Poultry

Chicken & Turkey, whole	74°C 165°F
Poultry Parts	74°C 165°F
Duck & Goose	74°C 165°F

Fresh Pork

Medium Rare (let stand 3 minutes before cutting)	63°C 145°F
Medium	71°C 160°F
Well Done	77°C 170°F

RENSEIGNEMENTS DE SÉCURITÉ IMPORTANTS

SYMBOLES DE SÉCURITÉ

Tout au long de ce mode d'emploi, des énoncés de DANGER, d'AVERTISSEMENT et de MISE EN GARDE servent à souligner des renseignements critiques et importants. Lisez et respectez ces énoncés pour assurer votre sécurité et prévenir tout dommage matériel.

Les énoncés sont définis ci-après.



MISE EN GARDE

MISE EN GARDE : Indique une situation potentiellement dangereuse ou une pratique dangereuse qui, si elle n'est pas évitée, pourrait entraîner des blessures de gravité légère ou moyenne.



AVERTISSEMENT

AVERTISSEMENT : Indique une situation potentiellement dangereuse qui, si elle n'est pas évitée, pourrait entraîner la mort ou des blessures graves.



DANGER

DANGER : Indique une situation dangereuse imminente qui, si elle n'est pas évitée, entraînera la mort ou des blessures graves.

RÉSERVÉ À L'USAGE EXTÉRIEUR

1. Réservé à l'usage extérieur.
2. Ne pas utiliser à l'intérieur ou pour la cuisson professionnelle.
3. N'utiliser l'appareil que dans un espace bien ventilé.



AVERTISSEMENT

1. Ne pas entreposer ou utiliser d'essence ou d'autres liquides ou vapeurs inflammables à proximité de ce barbecue ou de tout autre barbecue.

INSTALLATEUR/MONTEUR :

Remettez ce manuel au consommateur.

CONSOMMATEUR :

Conservez ce manuel pour pouvoir le consulter ultérieurement.

Il incombe à l'assembleur/propriétaire d'assembler, d'installer et d'entretenir le barbecue.

Questions :

Si vous avez des questions pendant le montage ou l'utilisation de ce barbecue, contactez votre revendeur local.

POUR VOTRE SÉCURITÉ – AVANT UTILISATION DE VOTRE BARBECUE



AVERTISSEMENT

- Ce manuel d'instructions contient des renseignements importants qui sont nécessaires pour utiliser l'appareil sans danger.
- Lisez et suivez toutes les consignes de sécurité, les instructions de montage et les directives d'utilisation et d'entretien ci-après avant de tenter de monter l'appareil et de cuisiner. Le non-respect de l'ensemble des consignes du fabricant peut entraîner des blessures graves ou des dommages matériels importants.
- Cet appareil est conforme aux normes techniques et aux exigences de sécurité des appareils électriques.

RISQUE DE DÉCHARGE ÉLECTRIQUE

- Cet appareil est conçu pour : 220-240 volts, 9,1 ampères, 50-60 Hz, Puissance de sortie : 2 100W
- Ne branchez le cordon que sur une prise de courant ayant une mise à la terre et protégée par un disjoncteur ayant un courant de défaut nominal (RCD) maximal de 30mA.
- Inspectez régulièrement le cordon d'alimentation pour détecter tout signe de dommage ou d'usure. Ne pas utiliser le cordon s'il est endommagé.
- Le cordon d'alimentation doit être remplacé par un cordon ou un ensemble spécial disponible auprès du fabricant ou de son agent de service.
- Remplacez les pièces endommagées uniquement par des pièces de rechange fournies par Char-Broil. Ne pas tenter de réparer les pièces endommagées.
- En cas d'incendie, tournez le contrôleur sur la position **OFF**, débranchez le barbecue de la prise et laissez le feu s'éteindre. Ne pas utiliser d'eau pour éteindre un feu dans cet appareil ou un autre appareil électrique.
- Pour éviter tout risque de brûlure, assurez-vous que le barbecue est froid avant d'enlever ou de nettoyer le contrôleur électrique et l'élément chauffant. Ne pas modifier ce produit.
- N'utilisez cet appareil que de la façon indiquée dans ce manuel.
- Ne pas l'utiliser dans une zone de circulation où il est possible de trébucher sur le cordon.
- Cet appareil peut être utilisé par des enfants de 8 ans ou plus et des personnes ayant des capacités physiques, sensorielles ou mentales réduites, ou qui manquent d'expérience et de connaissances, si quelqu'un les supervise ou leur a fourni des instructions concernant l'utilisation sécuritaire de l'appareil et s'ils comprennent les dangers associés.
- Les enfants ne doivent pas jouer avec l'appareil. Le nettoyage et l'entretien par l'utilisateur ne doivent pas être effectués par des enfants sans surveillance.
- Ce barbecue n'est pas conçu pour servir d'appareil de chauffage et ne doit jamais être utilisé ainsi.
- Résidents d'appartements : consultez le gestionnaire pour vous



AVERTISSEMENT

renseigner sur les exigences et les codes de prévention des incendies relatifs à l'utilisation d'un barbecue dans votre complexe d'appartements. Si une telle utilisation est permise, utilisez le barbecue à l'extérieur, au rez-de-chaussée, avec un dégagement de 60cm des murs ou des mains courantes. Ne pas utiliser le barbecue sur ou sous un balcon.

CONSERVEZ CES INSTRUCTIONS

Conseils de sécurité

- Le bac à graisse doit être inséré dans l'appareil et vidé après chaque utilisation.
- Si vous avez un problème avec votre appareil, consultez la section « Dépannage ».
- Nettoyez le barbecue souvent, de préférence après chaque emploi. Si vous utilisez une brosse en soies pour nettoyer les surfaces de cuisson du barbecue, assurez-vous qu'il ne reste aucune soie sur les surfaces avant d'utiliser le barbecue. Il n'est pas recommandé de nettoyer les surfaces de cuisson quand le barbecue est chaud.

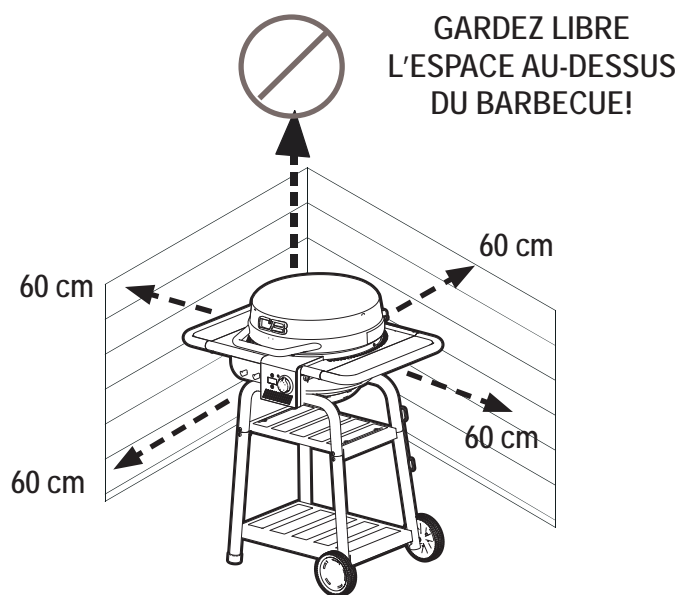

POUR VOTRE SÉCURITÉ – AVANT UTILISATION DE VOTRE BARBECUE

PRÉCAUTIONS IMPORTANTES

Lors de l'utilisation d'appareils électriques, des précautions de base doivent toujours être prises, y compris les suivantes :

LISEZ TOUTES LES INSTRUCTIONS

- Ne pas toucher les surfaces chaudes avec des mains non protégées. Utilisez les poignées et les boutons fournis pour le fonctionnement.
- Pour vous protéger contre les chocs électriques, n'immergez pas le cordon, les prises, le contrôleur ou l'élément chauffant dans l'eau ou tout autre liquide.
- Ne pas laisser l'appareil sans surveillance.
- Une surveillance étroite est nécessaire lorsqu'un appareil est utilisé par des enfants ou à proximité. Gardez les enfants et les animaux de compagnie loin de l'appareil en tout temps.
- Ce appareil n'est pas un jouet.
- Ne jamais laisser le barbecue sans surveillance lorsqu'il est **EN MARCHÉ**.
- Débranchez l'appareil de la prise lorsque vous n'utilisez pas l'appareil et avant de le déplacer ou de le nettoyer.
- Laissez l'appareil refroidir avant de mettre ou d'enlever des pièces. Ne faites jamais fonctionner un appareil dont le cordon ou la fiche sont endommagés, après avoir constaté une défectuosité ou si l'appareil a subi des dommages quelconques.
- L'utilisation d'accessoires non recommandés par le fabricant de l'appareil peut entraîner des blessures. N'utilisez que les accessoires recommandés par le fabricant.
- Ne pas laisser le cordon pendre au-dessus du bord de la table ou du comptoir ni toucher des surfaces chaudes.
- Ne pas utiliser l'appareil à des fins autres que celles pour lesquelles il a été conçu. Cet appareil n'est pas conçu pour servir d'appareil de chauffage et ne doit jamais être utilisé ainsi.
- Pour éviter que l'appareil soit éclaboussé ou tombe dans l'eau, ne pas l'utiliser à moins de 3 m d'une piscine, d'un étang ou d'une autre étendue d'eau.
- Gardez le barbecue et le contrôleur électrique au sec et à l'abri de la pluie en tout temps.
- Gardez les prises électriques au-dessus du sol et au sec.
- Ne pas utiliser d'eau ou un autre liquide à pulvériser pour nettoyer le produit sans d'abord avoir débranché le contrôleur électrique et avoir enlevé l'élément chauffant.
- **NE PAS UTILISER DE CHARBON DE BOIS.** Un feu de charbon de bois en résulterait et le barbecue n'est pas conçu pour le charbon de bois. Le feu créera une situation dangereuse et endommagera le barbecue.
- **AVERTISSEMENT :** Il ne faut pas utiliser de charbon de bois ou d'autres combustibles semblables avec cet appareil;
- Cet appareil sera chaud pendant et après l'utilisation. Utilisez des gants de cuisine isolants et des ustensiles de barbecue à long manche pour vous protéger des surfaces chaudes ou des éclaboussures de liquides de cuisson.

- Ne pas utiliser ou conserver d'essence, de kérosène ou d'autres liquides inflammables à moins de 7 mètres de ce barbecue lorsqu'il est en marche. Gardez les alentours de l'appareil dégagés et exempts de matériaux combustibles.
- Ne pas déplacer l'appareil pendant l'utilisation.
- Lors de la cuisson, l'appareil doit être placé sur une surface de niveau et stable, dans une zone exempte de tout matériau combustible.
- La consommation d'alcool, de médicaments avec ou sans ordonnance peut nuire à la capacité de l'utilisateur d'assembler correctement et d'utiliser l'appareil en toute sécurité.
- Pour éviter les chocs électriques, débranchez le cordon d'alimentation et enlevez le contrôleur électrique avant d'enlever l'élément chauffant et de nettoyer le barbecue. Ne jamais immerger le contrôleur électrique ou l'élément chauffant dans un liquide.
- Ne pas immerger l'appareil dans l'eau pour le nettoyer.
- Ne pas utiliser cet appareil sur le même circuit que d'autres appareils électriques à haute puissance.



MISE EN GARDE

- Il n'est pas possible d'éteindre un feu de graisse en fermant le couvercle. Cet appareil est bien ventilé pour des raisons de sécurité.
- Ne pas laisser l'appareil sans surveillance pendant la combustion de résidus alimentaires. Si l'appareil n'a pas été nettoyé régulièrement, un feu de graisse qui pourrait endommager le produit est possible.

Utilisation de rallonges et sécurité

- Pour obtenir un fonctionnement optimal du barbecue, il n'est pas recommandé d'utiliser une rallonge.

Pour votre sécurité – si vous devez utiliser une rallonge :

- N'utilisez qu'un cordon pour l'extérieur d'une capacité nominale de 13 ampères ou plus.
- Utilisez la rallonge la plus courte possible. Ne pas brancher 2 rallonges ou plus ensemble.
- Gardez les raccords secs et au-dessus du sol.
- Ne pas laisser le cordon pendre du bord d'une table ou d'autres articles, où des enfants pourraient tirer dessus ou il pourrait causer des chutes.

Ce produit ne doit pas être éliminé avec les déchets domestiques. Ce produit doit être éliminé dans un lieu autorisé pour le recyclage des appareils électriques et électroniques. En recueillant et en recyclant les déchets, vous contribuez à préserver les ressources naturelles et vous vous assurez que le produit est éliminé d'une manière saine et respectueuse de l'environnement.



UTILISATION ET ENTRETIEN

Avant d'utiliser le barbecue pour la première fois :

- Enlevez la totalité de l'emballage et des étiquettes de vente présents sur le barbecue. Ne pas utiliser d'outils pointus pour enlever les étiquettes.
- Lavez la grille de cuisson à l'aide d'eau chaude savonneuse, rincez-la et séchez-la à fond.

Avant chaque utilisation du barbecue :

- N'utilisez le barbecue que sur une surface ferme et de niveau pour éviter qu'il bascule.
- Pour éviter que les disjoncteurs domestiques se déclenchent, gardez le contrôleur électrique au sec et n'utilisez pas d'autres produits électriques sur le même circuit.
- Vérifiez le bac à graisse afin de vous assurer qu'il est vide et fixé sous le trou de vidange.
- Pour que la cuisson ne colle pas, appliquez une bonne couche d'huile végétale ou d'aérosol à base d'huile végétale sur la grille de cuisson.

Allumez le barbecue :

- Appuyez sur le bouton d'alimentation pour mettre le contrôleur en marche. L'anneau lumineux devient bleu, indiquant que le contrôleur est prêt à être utilisé.
- Branchez le cordon d'alimentation sur une prise de courant correctement mise à la terre et protégée par un disjoncteur de fuite de terre. Si vous devez utiliser une rallonge, consultez la section « Utilisation et sécurité des rallonges ».
- Tourner le bouton dans le sens horaire; le voyant devrait s'allumer.
- Ne pas utiliser de combustibles tels que les briquettes de charbon de bois avec l'appareil.
- Le charbon de bois est destiné à être utilisé avec cet appareil uniquement lorsque celui-ci est en mode charbon de bois.

AVIS IMPORTANT

Pour fonctionner correctement, votre barbecue électrique SMART E a besoin d'une prise de courant de 13 ampères de type G (de préférence 16 ampères de type E/F). Si vous le faites fonctionner sur une prise/un disjoncteur à faible courant, le barbecue ou le circuit pourrait se déclencher.

Pour éviter toute panne de courant :

- Une prise extérieure avec un disjoncteur standard de 16 ampères est recommandée.
- Débranchez de la prise extérieure tout autre appareil électrique, comme les lampes de patio, alimenté par le disjoncteur de 16 ampères avant de brancher votre barbecue.

En cas de panne de courant pendant l'utilisation :

- Trouvez et débranchez tout autre appareil électrique ayant subi une panne de courant au même moment et réinitialisez le disjoncteur.
- Essayez d'utiliser une autre prise électrique, si possible. Consultez votre manuel du propriétaire pour connaître l'utilisation recommandée des rallonges.

Si votre disjoncteur continue à se déclencher pendant l'utilisation, consultez un électricien qualifié.



MISE EN GARDE

Ne pas utiliser d'outils pointus ou tranchants pour nettoyer le barbecue.

Ne pas utiliser de nettoyants abrasifs pour four, de laine d'acier ou de brosses métalliques pour nettoyer les grilles en porcelaine ou le corps du barbecue. Ils endommageront la finition.

Remplacez les pièces endommagées uniquement par des pièces de rechange certifiées Char-Broil. Ne pas tenter de réparer les pièces endommagées.



DANGER

En cas d'incendie, débranchez le barbecue de la prise et laissez le feu s'éteindre. Ne pas utiliser d'eau pour éteindre un feu dans cet appareil ou un autre appareil électrique.

Pour éviter les chocs électriques, débranchez le cordon d'alimentation avant d'enlever l'élément chauffant et de nettoyer le barbecue. Ne jamais immerger le contrôleur électrique ou l'élément chauffant dans un liquide.

Pour éviter tout risque de brûlure, assurez-vous que le barbecue est froid avant de nettoyer le contrôleur électrique et l'élément chauffant.

Cuisson au barbecue :

- Pour de meilleurs résultats, cuisez avec le couvercle fermé pour retenir la chaleur et assurer une cuisson complète.
- L'affichage de la température sur le contrôleur indique la température de cuisson à l'intérieur du barbecue.
- Le réglage du contrôleur pour les différents aliments dépend des conditions extérieures et des préférences personnelles de cuisson.

Éteignez le barbecue :

- Pour éteindre le contrôleur/barbecue, appuyez sur le bouton d'alimentation pendant 3 secondes jusqu'à ce que l'afficheur s'éteigne.
- Débranchez le cordon de la prise.

Nettoyage du contrôleur électrique et du support de l'élément chauffant :

- Nettoyez le boîtier du contrôleur en l'essuyant avec un chiffon humide, en utilisant un détergent doux ou de l'eau chaude savonneuse.
- Il n'est pas nécessaire de nettoyer l'élément chauffant. Toutefois, le support de l'élément peut être nettoyé avec un chiffon humide, en utilisant un détergent doux ou de l'eau chaude savonneuse.
- Séchez le contrôleur électrique et l'élément chauffant avant l'utilisation.

Pour contrôler les feux de graisse :

Pour aider à contrôler les feux de graisse, prenez les précautions suivantes :

- Veillez à ce que le barbecue soit libre de graisse; les risques d'incendie sont considérablement accrus par l'accumulation de graisse.
- Parez l'excès de graisse de la viande et utilisez des morceaux de viande moins gras pour réduire les risques de feu de graisse.
- Si une flambée se produit pendant la cuisson, réduisez le réglage du contrôleur et fermez le couvercle.
- Si la flambée continue, éteignez le contrôleur et débranchez le cordon d'alimentation.
- Nettoyez la plaque réfléchissante située sous l'élément chauffant au moins une fois par saison, plus souvent en cas d'utilisation intensive.

UTILISATION ET ENTRETIEN

Instructions d'allumage du charbon

1. Lorsque le barbecue est froid, retirez la grille-réchaud et la grille de cuisson. Voir la figure A.
2. Mettez le support à charbon de bois dans le barbecue. Voir la figure B.
3. Mettez une seule couche de charbon de bois sur le support à charbon de bois : 0,5 kg maximum de charbon de bois ou 0,9 kg maximum de briquettes de charbon de bois.
4. Remettez la grille de cuisson en place et alignez l'indicateur sur le C du panneau arrière pour le mode charbon de bois. Voir la figure C.
5. Mettez le contrôleur sur la position « 5 » HIGH pendant 10 à 15 minutes avec le couvercle fermé.
6. Éteignez le contrôleur.
7. Ouvrez le couvercle et attendez 5 minutes, ou jusqu'à ce que le charbon devienne blanc, avant d'y ajouter des aliments.

REMARQUE: Avant de commencer la cuisson, attendre qu'une couche de cendres recouvre le combustible.

Recommandations de nettoyage

- Il est nécessaire de nettoyer régulièrement le barbecue après chaque utilisation.
- Assurez-vous que les braises sont complètement éteintes et que l'appareil a suffisamment refroidi avant de le nettoyer.
- Retirez le support à charbon de bois et nettoyez toutes les cendres.

Remarque : Après utilisation, le support à charbon de bois peut se décolorer. C'est normal pendant l'utilisation.

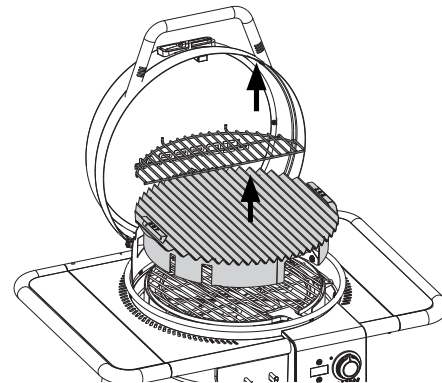

Figure A

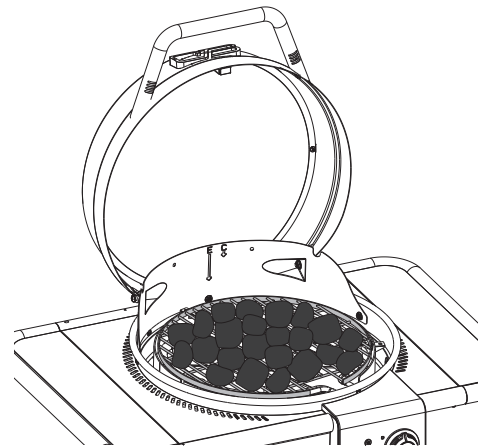

Figure B

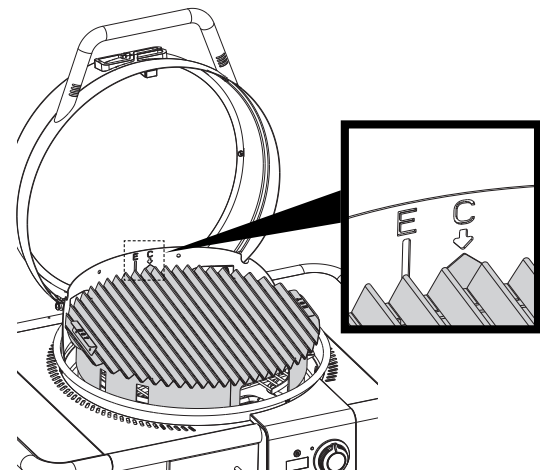

Figure C



AVERTISSEMENT

- Le type de combustible : charbon de bois en morceaux pour barbecue et briquettes de charbon de bois pour barbecue conformes aux exigences locales. En l'absence d'exigences locales, respecter les exigences de la norme EN 1860-2 la plus récente.
- Ne pas faire fonctionner en mode électrique pendant plus de 15 minutes lors de l'utilisation de charbon de bois.
- N'utilisez jamais d'essence à briquet, de kérosène, d'essence ou d'alcool pour allumer du charbon.
- Ne jamais utiliser de charbon de bois à allumage instantané ou en morceaux dans votre barbecue.
- Il ne faut pas utiliser d'autres combustibles tels que le bois, les granules de bois, le papier ou le charbon.
- Allumer le charbon de bois **UNIQUEMENT** avec le support à charbon de bois correctement placé dans le foyer. Voir la figure B.
- **ATTENTION!** Ce barbecue va devenir très chaud. Ne pas le déplacer pendant son utilisation.
- **ATTENTION!** Ne pas utiliser dans des locaux fermés!
- **ATTENTION!** Ne pas utiliser d'alcool, d'essence ou tout autre liquide analogue pour allumer ou réactiver le barbecue.
- **ATTENTION!** Ne pas laisser le barbecue à la portée des enfants et des animaux domestiques.



AVERTISSEMENT

RISQUE D'INTOXICATION PAR MONOXYDE DE CARBONE

Faire brûler du charbon à l'intérieur peut être mortel. Il dégage du monoxyde de carbone qui n'a aucune odeur. Ne brûlez **JAMAIS** du charbon à l'intérieur d'un domicile, de véhicules ou de tentes.

UTILISATION ET ENTRETIEN



AVERTISSEMENT

Lorsqu'un feu de charbon semble éteint, les braises ardentes peuvent conserver la chaleur pendant 24 heures et, si de l'air frais circule, elles peuvent soudainement s'enflammer. Toute braise ardente à l'extérieur de la chambre de combustion du barbecue pose un risque d'incendie et, si exposée, peut enflammer des surfaces inflammables telles que des terrasses en bois.

Nettoyage du barbecue :

L'accumulation excessive de graisse brûlée et de particules d'aliments réduira la performance de cuisson du barbecue. Pour obtenir un rendement optimal :

- Nettoyez l'assemblage et le châssis de la plaque réfléchissante au moins une fois par saison, plus souvent en cas d'utilisation intensive.
- Les meilleurs résultats sont obtenus en brossant l'accumulation de particules vers le bas et à travers le trou de vidange au fond du barbecue.
- À l'aide d'un détergent doux ou d'eau chaude savonneuse, récurvez modérément la surface de la plaque réfléchissante avec une brosse en plastique ou en laiton.
- Nettoyez régulièrement les grilles de cuisson avec de l'eau chaude savonneuse ou une solution de bicarbonate de soude et d'eau. Utilisez une poudre à récurer non abrasive pour les taches tenaces. Si vous utilisez une brosse en soies pour nettoyer les surfaces de cuisson du barbecue, assurez-vous qu'il ne reste aucune soie sur les surfaces avant d'utiliser le barbecue. Il n'est pas recommandé de nettoyer les surfaces de cuisson quand le barbecue est chaud. Ne pas nettoyer la grille de cuisson avec un grattoir, un outil pointu ou un couteau à mastic.
- Il est déconseillé de nettoyer les grilles de cuisson au lave-vaisselle.

Entreposage de votre barbecue :

- Nettoyez la grille de cuisson.
- Rangez le barbecue dans un endroit à l'abri des intempéries ou sous une housse de barbecue lorsque vous ne l'utilisez pas.
- Débranchez toujours votre barbecue avant de le ranger.

Conseils de sécurité

- Le bac à graisse **doit** être inséré dans l'appareil et vidé après chaque utilisation.
- Si vous avez un problème avec votre appareil, consultez la section « Dépannage ».
- Nettoyez le barbecue souvent, de préférence après chaque emploi. Si vous utilisez une brosse en soies pour nettoyer les surfaces de cuisson du barbecue, assurez-vous qu'il ne reste aucune soie sur les surfaces avant d'utiliser le barbecue. Il n'est pas recommandé de nettoyer les surfaces de cuisson quand le barbecue est chaud.



AVERTISSEMENT

Pour utiliser votre appareil de façon sécuritaire et éviter les blessures graves :

- La consommation d'alcool, de médicaments avec ou sans ordonnance peut nuire à la capacité de l'utilisateur d'assembler correctement et d'utiliser l'appareil en toute sécurité.
- Lors de la cuisson, l'appareil doit être placé sur une surface de niveau et stable, dans une zone exempte de tout matériau combustible.
- Ne pas laisser l'appareil sans surveillance. Gardez les enfants et les animaux de compagnie loin de l'appareil en tout temps.
- Ne pas déplacer l'appareil pendant l'utilisation.
- Cet appareil n'est pas conçu pour servir d'appareil de chauffage et ne doit jamais être utilisé ainsi.
- Cet appareil sera chaud pendant et après l'utilisation. Utilisez des gants de cuisine isolants et des ustensiles de barbecue à long manche pour vous protéger des surfaces chaudes ou des éclaboussures de liquides de cuisson.
- Gardez les alentours de l'appareil dégagés et exempts de matériaux combustibles.
- Gardez les alentours de l'appareil dégagés et exempts de matériaux combustibles, d'essence et d'autres vapeurs et liquides inflammables.
- N'utiliser l'appareil que dans un espace bien ventilé.



MISE EN GARDE

- Il n'est pas possible d'éteindre un feu de graisse en fermant le couvercle. Cet appareil est bien ventilé pour des raisons de sécurité.
- Ne pas laisser l'appareil sans surveillance pendant la combustion de résidus alimentaires. Si l'appareil n'a pas été nettoyé régulièrement, un feu de graisse qui pourrait endommager le produit est possible.

UTILISATION ET ENTRETIEN

Salubrité alimentaire

La salubrité alimentaire est une partie très importante de l'expérience de cuisson en plein air. Pour protéger les aliments contre les bactéries nocives, suivez ces quatre étapes fondamentales :

Nettoyez : Lavez vos mains, les ustensiles et les surfaces à l'eau chaude savonneuse avant et après avoir manipulé de la viande et de la volaille crues.

Séparez : Séparez les viandes et volailles crues des aliments prêts à consommer pour éviter toute contamination croisée. Utilisez un plateau et des ustensiles propres lorsque vous retirez les aliments cuits.

Cuisez : Cuisez la viande et la volaille à fond afin de tuer les bactéries. Utilisez un thermomètre pour vous assurer que la température interne des aliments est correcte.

Réfrigérez : réfrigérez rapidement les aliments préparés et les restes.

Comment savoir si la viande est bien cuite?

- La viande et la volaille cuites dans l'appareil brunissent souvent très vite à l'extérieur. Utilisez uniquement de la viande décongelée et un thermomètre à viande pour vous assurer que les aliments ont atteint une température interne sécuritaire, et coupez les aliments pour vérifier les signes visuels de cuisson.
- Nous recommandons que les aliments soient à une température d'au moins 40 °F avant de les cuire dans votre appareil.
- La volaille entière doit atteindre 165 °F. Les jus doivent être clairs et la chair ne doit pas être rose.
- Les steaks, les rôtis et les côtelettes de porc de bœuf, de veau et d'agneau peuvent être cuits à 145 °F avec un repos de 3 minutes.
- Ne JAMAIS cuire partiellement la viande ou la volaille pour terminer la cuisson plus tard. Faites cuire complètement les aliments pour détruire les bactéries nocives.
- Utilisez un thermomètre à viande pour vous assurer que la température interne des aliments est correcte.

Températures de cuisson internes recommandées

Viande hachée

Bœuf, porc, veau, agneau 71 °C (160 °F)

Dinde, poulet. 71 °C (160 °F)

Bœuf, veau, agneau frais

À point 63 °C (145 °F)
(laisser reposer 3 minutes avant de trancher)

Moyen 71 °C (160 °F)

Bien cuit 77 °C (170 °F)

Volaille

Dinde et poulet, entiers 74 °C (165 °F)

Morceaux de volaille 74 °C (165 °F)

Canard et oie. 74 °C (165 °F)

Porc frais

À point 63 °C (145 °F)
(laisser reposer 3 minutes avant de trancher)

Moyen 71 °C (160 °F)

Bien cuit 77 °C (170 °F)

WICHTIGE SICHERHEITSHINWEISE

SICHERHEITSSYMBOLLE

In dieser Bedienungsanleitung werden die Begriffe GEFÄHR, WARNHINWEIS und VORSICHT verwendet, um kritische und wichtige Informationen hervorzuheben. Lesen und beachten Sie diese Hinweise, um die Sicherheit zu gewährleisten und Sachschäden zu vermeiden.

Die Erklärungen sind nachstehend aufgeführt.



VORSICHT

VORSICHT: Weist auf eine potenziell gefährliche Situation oder unsichere Handlungsweise hin, die, wenn sie nicht vermieden wird, zu leichten oder mittelschweren Verletzungen führen kann.



WARNHINWEIS

WARNHINWEIS: Weist auf eine potenziell gefährliche Situation hin, die, wenn sie nicht vermieden wird, zum Tod oder zu schweren Verletzungen führen kann.



GEFÄHR

GEFÄHR: Weist auf eine unmittelbare Gefahrensituation hin, die, wenn sie nicht vermieden wird, zum Tod oder zu schweren Verletzungen führen wird.

NUR FÜR DIE VERWENDUNG IM FREIEN

1. Nur für die Verwendung im Freien.
2. Nicht in Innenbereichen oder zum gewerblichen Grillen verwenden.
3. Gerät nur in gut belüfteten Räumen verwenden.



WARNHINWEIS

1. Lagern oder verwenden Sie kein Benzin oder andere brennbare Flüssigkeiten oder Dämpfe in der Nähe dieses oder eines anderen Grills.

INSTALLATEUR/MONTEUR:

Lassen Sie diese Anleitung beim Verbraucher.

AN DEN VERBRAUCHER:

Bewahren Sie dieses Handbuch zum späteren Nachschlagen auf.

Es liegt in der Verantwortung des Monteurs/Besitzers, den Grill zusammenzubauen, zu installieren und zu warten.

Fragen:

Falls Sie bei der Montage oder Verwendung dieses Grills Fragen haben, wenden Sie sich bitte an Ihren Händler vor Ort.

ZU IHRER SICHERHEIT - VOR DER BENUTZUNG DES GRILLS



WARNHINWEIS

- Diese Bedienungsanleitung enthält wichtige Informationen für den sicheren Gebrauch des Geräts.
- Lesen und befolgen Sie alle Sicherheitshinweise, Montageanweisungen sowie Gebrauchs- und Pflegeanweisungen, bevor Sie mit dem Zusammenbau und dem Grillen beginnen. Die Nichtbeachtung aller Anweisungen des Herstellers kann zu schweren Verletzungen und/oder Sachschäden führen.
- Dieses Gerät entspricht den technischen Normen und Sicherheitsanforderungen für Elektrogeräte.

ELEKTROSCHOCK MÖGLICH

- Dieses Gerät ist für Folgendes ausgelegt: 220-240 Volt, 9,1 Ampere, 50-60HZ, Leistungsabgabe: 2100W
- Schließen Sie das Gerät nur an eine geerdete Steckdose an, die durch einen Schutzschalter mit einem Nennfehlerstrom (RCD) von maximal 30 mA geschützt ist.
- Überprüfen Sie das Netzkabel regelmäßig auf Anzeichen von Schäden oder Verschleiß. Nicht benutzen, wenn das Kabel beschädigt ist.
- Das Netzkabel muss durch ein spezielles Kabel oder eine spezielle Baugruppe ersetzt werden, die beim Hersteller oder seinem Kundendienst erhältlich ist.
- Ersetzen Sie beschädigte Teile nur durch Char-Broil-Ersatzteile. Versuchen Sie nicht, beschädigte Teile zu reparieren.
- Im Falle eines Brandes das Steuergerät auf OFF schalten, den Stecker aus der Steckdose ziehen und das Feuer ausbrennen lassen. Verwenden Sie kein Wasser, um ein Feuer in diesem oder einem anderen elektrischen Gerät zu löschen.
- Um eventuelle Verbrennungen zu vermeiden sollten Sie sich vergewissern, dass der Grill abgekühlt ist, bevor Sie das elektrische Steuergerät und das Heizelement entfernen und/oder reinigen. Verändern Sie dieses Produkt nicht.
- Verwenden Sie das Gerät nur wie in dieser Anleitung beschrieben.
- Verwenden Sie das Gerät nicht in einem belebten Bereich, in dem man über das Kabel stolpern kann.
- Dieses Gerät kann von Kindern ab 8 Jahren und von Personen mit eingeschränkten physischen, sensorischen oder geistigen Fähigkeiten oder mangelnder Erfahrung und Kenntnis benutzt werden, wenn sie beaufsichtigt werden oder in die sichere Benutzung des Geräts eingewiesen wurden und die damit verbundenen Gefahren verstehen.
- Kinder dürfen nicht mit dem Gerät spielen. Die Reinigung und Wartung durch den Benutzer darf nicht von Kindern ohne Aufsicht durchgeführt werden.
- Dieser Grill ist nicht als Heizgerät gedacht und sollte niemals als solches



WARNHINWEIS

verwendet werden.

- **Wohnungsbewohner:** Erkundigen Sie sich bei der Hausverwaltung nach den Anforderungen und Brandschutzbestimmungen für die Verwendung eines Gasgrills in Ihrer Wohnanlage. Falls erlaubt, benutzen Sie ihn im Freien im Erdgeschoss mit einem Abstand von 60 cm zu Wänden oder Geländen. Nicht auf oder unter Balkonen verwenden.

DIESE ANWEISUNGEN SPEICHERN

Sicherheitstipps

- Die Fettauffangschale muss nach jedem Gebrauch in das Gerät eingesetzt und entleert werden.
- Falls Sie ein Problem mit dem Gerät haben, lesen Sie den Abschnitt "Fehlersuche".
- Reinigen Sie den Grill häufig, am besten nach jedem Grillen. Falls eine Borstenbürste zum Reinigen der Grillflächen verwendet wird, stellen Sie sicher, dass vor dem Grillen keine losen Borsten auf den Grillflächen verbleiben. Es wird nicht empfohlen, die Grillflächen zu reinigen, solange der Grill heiß ist.

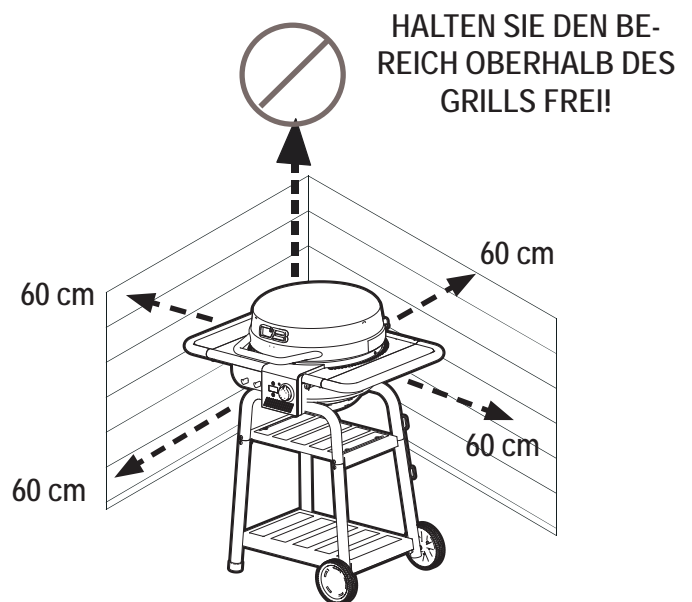

ZU IHRER SICHERHEIT - VOR DER BENUTZUNG DES GRILLS

WICHTIGE SICHERUNGSMASSNAHMEN

Bei der Verwendung elektrischer Geräte sollten stets grundlegende Sicherheitsvorkehrungen getroffen werden, darunter die folgenden:

ALLE ANWEISUNGEN LESEN

- Heiße Oberflächen nicht mit ungeschützten Händen berühren. Zur Bedienung die mitgelieferten Griffe und Knöpfe verwenden.
- Zum Schutz vor Elektroschock dürfen Kabel, Stecker, Steuergerät oder Heizelement nicht in Wasser oder andere Flüssigkeiten getaucht werden.
- Das Gerät nicht unbeaufsichtigt lassen.
- Wenn ein Gerät von Kindern oder in der Nähe von Kindern benutzt wird, ist eine strenge Überwachung erforderlich. Halten Sie Kinder und Haustiere stets vom Gerät fern.
- Dieses Gerät ist kein Spielzeug.
- Den Grill niemals unbeaufsichtigt lassen, wenn er auf **ON** geschaltet ist.
- Ziehen Sie den Stecker aus der Steckdose, wenn Sie das Gerät nicht benutzen und bevor Sie es bewegen oder reinigen.
- Das Gerät nicht in Betrieb nehmen, wenn das Kabel oder der Stecker beschädigt ist oder wenn das Gerät eine Fehlfunktion aufweist oder in irgendeiner Weise beschädigt wurde.
- Die Verwendung von Zubehörteilen, die nicht vom Hersteller des Geräts empfohlen werden, kann zu Verletzungen führen. Verwenden Sie nur die vom Hersteller empfohlenen Anbaugeräte.
- Lassen Sie das Kabel nicht über die Tischkante oder den Tresen hängen, oder heiße Oberflächen berühren.
- Verwenden Sie das Gerät nicht für einen anderen als den vorgesehenen Zweck. Dieses Gerät ist nicht als Heizgerät gedacht und sollte niemals als solches verwendet werden.
- Um zu verhindern, dass der Grill mit Wasser bespritzt wird oder ins Wasser fällt, sollte er nicht in einem Abstand von weniger als 3 Metern zu einem Pool, Teich oder anderen Gewässern benutzt werden.
- Den Grill und das elektrische Steuergerät stets trocken und vor Regen geschützt halten.
- Elektrische Stecker vom Boden fern und trocken halten.
- Verwenden Sie zur Reinigung des Geräts kein Wasser oder andere Flüssigkeiten, ohne vorher den Stecker des elektrischen Steuergeräts zu ziehen und das Heizelement zu entfernen.
- **KEINE HOLZKOHLE VERWENDEN.** Dies führt zu einem Holzkohlebrand und der Grill ist nicht für Holzkohle ausgelegt. Das Feuer schafft einen unsicheren Zustand und beschädigt den Grill.
- **WARNHINWEIS:** Holzkohle oder ähnliche brennbare Brennstoffe dürfen mit diesem Gerät nicht verwendet werden;
- Das Gerät ist während und nach dem Gebrauch heiß. Verwenden Sie isolierte Topflappen oder Handschuhe und langstieliges Grillbesteck zum Schutz vor heißen Oberflächen oder Spritzern von Kochflüssigkeiten.
- Verwenden oder lagern Sie kein Benzin, Kerosin oder andere entflammbare Flüssigkeiten in einem Umkreis von 7 Metern um diesen Grill, wenn er in Betrieb ist. Halten Sie den Bereich des Geräts frei von

brennbaren Materialien.

- Bewegen Sie das Gerät nicht, wenn es in Betrieb ist.
- Beim Kochen muss das Gerät auf einer ebenen, stabilen Fläche stehen, die frei von brennbaren Materialien ist.
- Der Konsum von Alkohol und von verschreibungspflichtigen oder nicht verschreibungspflichtigen Medikamenten kann die Fähigkeit des Verbrauchers beeinträchtigen, das Gerät ordnungsgemäß zusammenzubauen oder sicher zu bedienen.
- Um einen elektrischen Schlag zu vermeiden, ziehen Sie das Stromkabel ab und entfernen Sie das elektrische Steuergerät, bevor Sie das Heizelement entfernen und den Grill reinigen. Das elektrische Steuergerät oder das Heizelement niemals in Flüssigkeit tauchen.
- Das Gerät zur Reinigung nicht in Wasser eintauchen.
- Dieses Gerät nicht im selben Stromkreis wie andere Hochleistungsgeräte verwenden.



VORSICHT

- Das Löschen von Fettbränden durch Schließen des Deckels ist nicht möglich. Dieses Gerät ist aus Sicherheitsgründen gut belüftet.
- Lassen Sie das Gerät während des Abbrennens von Speiseresten nicht unbeaufsichtigt. Wenn das Gerät nicht regelmäßig gereinigt wird, kann ein Fettbrand entstehen, der das Gerät beschädigen kann.

Verwendung und Sicherheit von Verlängerungskabeln

- Für eine optimale Grillleistung wird die Verwendung eines Verlängerungskabels nicht empfohlen.

Zu Ihrer Sicherheit - Falls Sie ein Verlängerungskabel verwenden müssen:

- Verwenden Sie nur Kabel für den Außenbereich, die für 13 Ampere oder mehr ausgelegt sind.
- Verwenden Sie das kürzeste erforderliche Verlängerungskabel. Schließen Sie nicht 2 oder mehr Verlängerungskabel zusammen.
- Halten Sie die Anschlüsse trocken und vom Boden fern.
- Lassen Sie das Kabel nicht über Tischkanten oder andere Gegenstände hängen, wo Kinder an dem Kabel ziehen oder über es stolpern könnten.

Dieses Produkt darf nicht mit dem Hausmüll entsorgt werden. Dieses Produkt muss bei einer autorisierten Stelle für das Recycling von elektrischen und elektronischen Geräten entsorgt werden. Durch das Sammeln und Recyceln von Abfällen tragen Sie dazu bei, natürliche Ressourcen zu schonen, und stellen sicher, dass das Produkt auf umweltfreundliche und gesunde Weise entsorgt wird.



ANWENDUNG UND PFLEGE

Vor dem ersten Gebrauch des Grills:

- Alle Verpackungen und Verkaufsetiketten vom Grill entfernen. Zum Entfernen von Aufklebern keine scharfen Werkzeuge verwenden.
- Grillrost mit warmem Seifenwasser waschen, abspülen und gründlich trocknen.

Vor jedem Gebrauch des Grills zu beachten:

- Verwenden Sie den Grill nur auf einem festen und ebenen Untergrund, um ein Umkippen zu vermeiden.
- Um das Auslösen von Schutzschaltern im Haushalt zu verhindern, halten Sie das elektrische Steuergerät trocken und verwenden Sie keine anderen elektrischen Geräte im selben Stromkreis.
- Überprüfen Sie, ob die Fettauffangwanne leer ist und unter der Ablassöffnung angebracht ist.
- Für ein klebfreies Garen den Grillrost gründlich mit Pflanzenöl oder Pflanzenölspray beschichten.

Grill einschalten:

- Stellen Sie sicher, dass die elektrische Steuerung vollständig gegen den Uhrzeigersinn in die AUS-Position gedreht ist.
- Das Netzkabel in eine ordnungsgemäß geerdete, GFI-geschützte Steckdose stecken. Wenn ein Verlängerungskabel verwendet werden muss, lesen Sie den Abschnitt „Verwendung und Sicherheit von Verlängerungskabeln“.
- Drehen Sie den Knopf im Uhrzeigersinn, die Kontrollleuchte sollte aufleuchten.
- Kraftstoff, wie Holzkohlebriketts, darf nicht mit dem Gerät verwendet werden.
- Holzkohle ist für die Verwendung mit diesem Gerät nur im Holzkohlemodus vorgesehen.

ⓘ WICHTIGER HINWEIS

Ihr SMART E Elektrogrill benötigt für den ordnungsgemäßen Betrieb eine 13-Ampere-Steckdose vom Typ G (vorzugsweise 16 Ampere vom Typ E/F). Der Betrieb an einer Steckdose/einem Stromkreisunterbrecher mit geringerer Stromstärke kann dazu führen, dass der Grill und/oder der Stromkreis ausgelöst wird.

Zur Vermeidung von Stromverlusten:

- Es wird eine Außensteckdose mit einem Standard-16-Ampere-Schutzschalter empfohlen.
- Bevor Sie den Grill anschließen, stecken Sie alle anderen elektrischen Geräte aus, wie z. B. Terrassenlampen, die über den 16-Ampere-Schutzschalter der Außensteckdose versorgt werden.

Bei Stromausfall während der Benutzung:

- Stellen Sie fest, ob andere elektrische Geräte zur gleichen Zeit ausgefallen sind. Wenn dies der Fall ist, ziehen Sie den Stecker und setzen Sie den Unterbrecher zurück.
- Versuchen Sie, eine andere Steckdose zu verwenden, falls vorhanden. Schauen Sie in der Bedienungsanleitung nach, ob die Verwendung von Verlängerungskabeln empfohlen wird.

Wenn Ihr Schutzschalter während des Betriebs weiterhin auslöst, wenden Sie sich an einen qualifizierten Elektriker.



VORSICHT

Zum Reinigen des Grills keine scharfen Werkzeuge verwenden.

Verwenden Sie keine scheuernden Ofenreiniger, Stahlwolle oder Metallbürsten, um Porzellanroste oder das Grillgehäuse zu reinigen. Diese beschädigen die Oberfläche.

Ersetzen Sie beschädigte Teile nur durch von Char-Broil zertifizierte Ersatzteile. Versuchen Sie nicht, beschädigte Teile zu reparieren.



GEFAHR

Im Falle eines Brandes den Grill aus der Steckdose ziehen und das Feuer ausbrennen lassen. Verwenden Sie kein Wasser, um ein Feuer in diesem oder einem anderen elektrischen Gerät zu löschen.

Zur Vermeidung von Elektroschock ziehen Sie das Stromkabel ab, bevor Sie das Heizelement entfernen und den Grill reinigen. Das elektrische Steuergerät oder das Heizelement niemals in Flüssigkeit tauchen.

Um eventuelle Verbrennungen zu vermeiden, sollten Sie sich vergewissern, dass der Grill abgekühlt ist, bevor Sie das elektrische Steuergerät und das Heizelement reinigen.

Grillen:

- Die besten Ergebnisse erzielen Sie, wenn Sie den Deckel geschlossen halten, um die Hitze zu speichern und ein vollständiges Garen zu gewährleisten.
- Die Temperaturanzeige auf dem Steuergerät zeigt die Gartemperatur im Inneren des Grills an.
- Die Einstellung des Steuergeräts für verschiedene Lebensmittel hängt von den Außenbedingungen und den persönlichen Grillvorlieben ab.

Grill ausschalten:

- Um das Steuergerät/den Grill auszuschalten, halten Sie die Einschalttaste 3 Sekunden lang gedrückt, bis sich das Display ausschaltet.
- Den Stecker aus der Steckdose ziehen.

Reinigung des elektrischen Steuergeräts und der Heizelementhalterung:

- Reinigen Sie das Gehäuse des Steuergeräts, indem Sie es mit einem feuchten Tuch und einem milden Reinigungsmittel oder heißem Seifenwasser abwischen.
- Das Heizelement muss nicht gereinigt werden. Die Elementhalterung kann jedoch mit einem feuchten Tuch unter Verwendung eines milden Reinigungsmittels oder heißer Seifenlauge gereinigt werden.
- Das elektrische Steuergerät und das Heizelement vor dem Gebrauch trocknen.

Eindämmung von Fettbränden:

Zur Eindämmung von Fettbränden sollten die folgenden Vorsichtsmaßnahmen getroffen werden:

- Den Grill frei von Fett halten; die Gefahr eines Brandes wird durch Fettansammlungen stark erhöht.
- Schneiden Sie überschüssiges Fett vom Fleisch ab und verwenden Sie weniger fette Fleischstücke, um die Gefahr von Fettbränden zu verringern.
- Falls während des Garens ein Aufflammen auftritt, die Einstellung am Steuergerät reduzieren und den Deckel schließen.
- Wenn das Aufflackern anhält, das Steuergerät ausschalten und den Netzstecker ziehen.
- Die Reflektorplattenmontage unter dem Heizelement mindestens einmal pro Saison reinigen, bei starker Beanspruchung auch öfter.

ANWENDUNG UND PFLEGE

Anweisungen zum Anzünden der Holzkohle

1. Bei einem kalten Grill entfernen Sie den Warmhalterost und den Grillrost. Siehe Abbildung A.
2. Legen Sie den Holzkohlerost in den Grill. Siehe Abbildung B.
3. Legen Sie eine einzelne Schicht Holzkohle auf den Holzkohlerost, für Stückkohle: maximal 0,5 kg; für Holzkohlebriketts: maximal 0,9 kg.
4. Tauschen Sie den Grillrost aus und richten Sie die Anzeige auf C auf der Rückseite aus, um den Holzkohlemodus zu aktivieren. Siehe Abbildung C.
5. Schalten Sie den Regler bei geschlossenem Deckel für 10 bis 15 Minuten auf „5“ HOCH.
6. Schalten Sie den Regler auf „AUS“.
7. Öffnen Sie die Haube und warten Sie 5 Minuten, oder bis die Holzkohle weiß wird, bevor Sie Grillgut auflegen.

HINWEIS: Der Grill sollte erwärmt werden und der Kraftstoff mindestens 30 Minuten vor dem ersten Kochvorgang heiß gehalten werden.



WARNHINWEIS

- Die Art des Kraftstoffs: Grillkohle und Grillbriketts, die den örtlichen Anforderungen entsprechen; wenn keine örtlichen Anforderungen bestehen, gelten die Anforderungen der aktuellen Norm EN 1860-2.
- Verwenden Sie Electric nicht länger als 15 Minuten, wenn Sie Holzkohle verwenden.
- **Benutzen Sie niemals flüssigen Grillanzünder, Petroleum, Benzin oder Alkohol, um die Holzkohle anzuzünden.**
- Verwenden Sie niemals Instant-Kohle oder Stückkohle in Ihrem Grill.
- Andere Brennstoffe wie Holz, Holzpellets, Papier oder Kohle dürfen nicht verwendet werden.
- Zünden Sie die Holzkohle **NUR** an, wenn der Holzkohlerost ordnungsgemäß im Brennraum platziert ist. Siehe Abbildung B.
- **WARNHINWEIS:** Dieser Grill wird sehr heiß, bewegen Sie ihn während des Betriebs nicht.
- **WARNHINWEIS:** Verwenden Sie das Produkt nicht in Innenräumen!
- **WARNHINWEIS:** Verwenden Sie zum Anzünden oder Wiederanzünden keinen Spiritus oder Benzin! Verwenden Sie nur Anzünder, die der Norm EN 1860-3 entsprechen!
- **WARNHINWEIS:** Halten Sie Kinder und Haustiere fern.



WARNHINWEIS

KOHLNMONOXID-VERGIFTUNGSGEFAHR

Bei Abbrennen von Holzkohle in geschlossenen Räumen besteht Lebensgefahr. Es wird Kohlenmonoxid abgegeben, das geruchlos ist. Brennen Sie Holzkohle **NIEMALS** in Wohnungen, Fahrzeugen oder Zelten ab.

Reinigungsempfehlungen

- Die Reinigung des Grills nach jeder Nutzung mit Holzkohle ist erforderlich.
- Vergewissern Sie sich, dass die Kohle vollständig gelöscht wurde und dass das Gerät ordnungsgemäß abgekühlt ist, bevor Sie es reinigen.
- Holzkohlerost und Asche vollständig entfernen.

Hinweis: Nach dem Gebrauch kann sich der Holzkohlerost verfärben. Dies ist während des Gebrauchs normal.



Abbildung A



Abbildung B

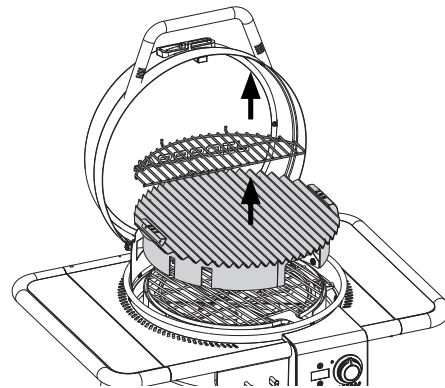

Abbildung C

ANWENDUNG UND PFLEGE

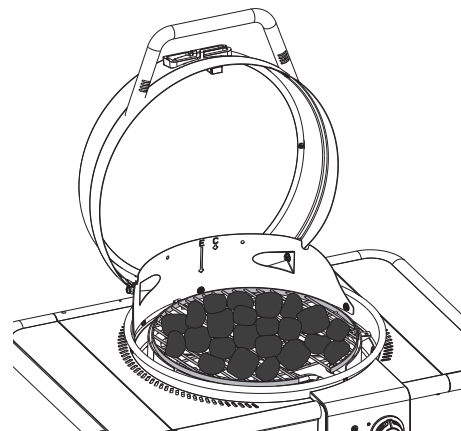

WARNHINWEIS

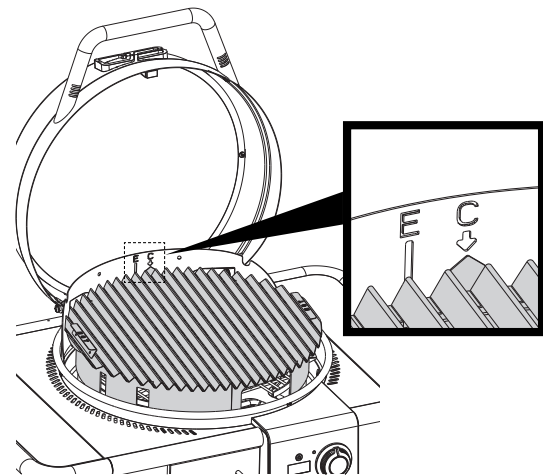
Nachdem ein Holzkohlen-Feuer aus zu sein scheint, kann unverbrauchte Glut die Hitze bis zu 24 Stunden lang speichern, und bei einem Luftzug kann das Feuer wieder unerwartet ausbrechen. Glut außerhalb des Grillbrennraums stellt ein Brandrisiko dar und kann entzündliche Oberflächen wie eine Holzterrasse bei Kontakt entzünden.

Reinigung des Grills:

Übermäßige Ablagerungen von verbranntem Fett und Speiseresten vermindern die Garleistung des Grills. Um eine optimale Leistung zu erzielen:

- Die Montage und den Rahmen der Reflektorplatte unter dem Heizelement mindestens einmal pro Saison reinigen, bei starker Beanspruchung auch öfter.
- Die besten Ergebnisse werden erzielt, wenn die Partikel nach unten und durch das Abflussloch im Boden des Grills gebürstet werden.
- Verwenden Sie ein mildes Reinigungsmittel oder heißes Seifenwasser und schrubben Sie die Oberfläche der Reflektorplattenmontage mit einer Bürste mit Kunststoff- oder Messingborsten unter mittelmäßigem Druck ab.
- Reinigen Sie die Grillroste regelmäßig mit warmer Seifenlauge oder einer Lösung aus Backpulver und Wasser. Bei hartnäckigen Flecken nicht abrasives Scheuerpulver verwenden. Falls eine Borstenbürste zum Reinigen der Grillflächen verwendet wird, stellen Sie sicher, dass vor dem Grillen keine losen Borsten auf den Grillflächen verbleiben. Es wird nicht empfohlen, die Grillflächen zu reinigen, solange der Grill heiß ist. Reinigen Sie den Grillrost nicht mit einem Schaber, einem scharfen Werkzeug oder einer Spachtel.
- Es wird nicht empfohlen, die Grillroste in der Spülmaschine zu reinigen.

Lagerung des Grills:

- Grillrost reinigen.
- Wenn der Grill nicht in Gebrauch ist, lagern Sie ihn an einem wettergeschützten Ort oder unter einer Grillabdeckung.
- Vor der Lagerung des Grills stets den Netzstecker ziehen.

Sicherheitstipps

- Die Fettauffangschale muss nach jedem Gebrauch in das Gerät eingesetzt und entleert werden.
- Falls Sie ein Problem mit dem Gerät haben, lesen Sie den Abschnitt „Fehlersuche“.
- Reinigen Sie den Grill häufig, am besten nach jedem Grillen. Falls eine Borstenbürste zum Reinigen der Grillflächen verwendet wird, stellen Sie sicher, dass vor dem Grillen keine losen Borsten auf den Grillflächen verbleiben. Es wird nicht empfohlen, die Grillflächen zu reinigen, solange der Grill heiß ist.



WARNHINWEIS

Für den sicheren Gebrauch Ihres Geräts und zur Vermeidung von schweren Verletzungen:

- Der Konsum von Alkohol und von verschreibungspflichtigen oder nicht verschreibungspflichtigen Medikamenten kann die Fähigkeit des Verbrauchers beeinträchtigen, das Gerät ordnungsgemäß zusammenzubauen oder sicher zu bedienen.
- Beim Kochen muss das Gerät auf einer ebenen, stabilen Fläche stehen, die frei von brennbaren Materialien ist.
- Das Gerät nicht unbeaufsichtigt lassen. Halten Sie Kinder und Haustiere stets vom Gerät fern.
- Bewegen Sie das Gerät nicht, wenn es in Betrieb ist.
- Dieses Gerät ist nicht als Heizgerät gedacht und sollte niemals als solches verwendet werden.
- Das Gerät ist während und nach dem Gebrauch heiß. Verwenden Sie isolierte Topflappen oder Handschuhe und langstieliges Grillbesteck zum Schutz vor heißen Oberflächen oder Spritzern von Kochflüssigkeiten.
- Halten Sie den Bereich des Geräts frei von brennbaren Materialien.
- Halten Sie den Bereich um das Gerät frei von brennbaren Materialien, Benzin und anderen entzündlichen Dämpfen und Flüssigkeiten.
- Gerät nur in gut belüfteten Räumen verwenden.



VORSICHT

- Das Löschen von Fettbränden durch Schließen des Deckels ist nicht möglich. Dieses Gerät ist aus Sicherheitsgründen gut belüftet.
- Lassen Sie das Gerät während des Abbrennens von Speiseresten nicht unbeaufsichtigt. Wenn das Gerät nicht regelmäßig gereinigt wird, kann ein Fettbrand entstehen, der das Gerät beschädigen kann.

ANWENDUNG UND PFLEGE

Lebensmittelsicherheit

Die Lebensmittelsicherheit ist ein sehr wichtiger Bestandteil des Grillerlebnisses im Freien. Um Lebensmittel vor schädlichen Bakterien zu schützen, sollten Sie diese vier grundlegenden Schritte befolgen:

Reinigung: Waschen Sie Hände, Utensilien und Oberflächen vor und nach dem Umgang mit rohem Fleisch und Geflügel mit heißem Seifenwasser.

Trennung: Trennen Sie rohes Fleisch und Geflügel von verzehrfertigen Lebensmitteln, um eine Kreuzkontamination zu vermeiden. Verwenden Sie einen sauberen Teller und saubere Utensilien, wenn Sie gegrillte Speisen entnehmen.

Garen: Garen Sie Fleisch und Geflügel gründlich, um Bakterien abzutöten. Verwenden Sie ein Thermometer, um die richtige Innentemperatur der Lebensmittel sicherzustellen.

Kühlstellen: Stellen Sie zubereitete Speisen und Essensreste umgehend in den Kühlschrank.

So erkennen Sie, ob das Fleisch gründlich gegart ist

- Fleisch und Geflügel, das im Gerät gegart wird, bräunt oft sehr schnell von außen. Verwenden Sie nur aufgetautes Fleisch und ein Fleischthermometer, um sicherzustellen, dass die Lebensmittel eine sichere Innentemperatur erreicht haben, und schneiden Sie die Lebensmittel an, um sie auf sichtbare Anzeichen für den Garzustand zu prüfen.
- Wir empfehlen, dass die Speisen eine Mindesttemperatur von 40 °F haben sollten, bevor sie in Ihrem Gerät gegart werden.
- Ganzes Geflügel sollte eine Temperatur von 165 °F erreichen. Der Saft sollte klar sein und das Fleisch sollte nicht rosa sein.
- Rinder-, Kalbs- und Lammsteaks, Braten und Schweinekoteletts können bei einer Ruhezeit von 3 Minuten auf 145 °F gegart werden.
- Garen Sie Fleisch oder Geflügel NIEMALS nur teilweise zum späteren Fertigstellen. Kochen Sie Lebensmittel vollständig durch, um schädliche Bakterien abzutöten.
- Verwenden Sie ein Fleischthermometer, um die richtige Innentemperatur der Lebensmittel sicherzustellen.

Empfohlene Innentemperaturen beim Garen

Hackfleisch

Rind, Schwein, Kalb, Lamm71 °C 160°F
Truthahn, Hähnchen71 °C 160°F

Frisches Rindfleisch, Kalbfleisch, Lamm

Halbgar (vor dem Schneiden 3 Minuten stehen lassen)	.63 °C 145°F
Mittel71 °C 160°F
Durchgebraten77 °C 170°F

Geflügel

Hähnchen und Truthahn, ganz74 °C 165°F
Geflügelteile74 °C 165°F
Ente und Gans74 °C 165°F

Frisches Schweinefleisch

Halbgar (vor dem Schneiden 3 Minuten stehen lassen)	.63 °C 145°F
Mittel71 °C 160°F
Durchgebraten77 °C 170°F

INFORMAZIONI IMPORTANTI SULLA SICUREZZA

SIMBOLI DI SICUREZZA

I messaggi di PERICOLO, AVVERTIMENTO e ATTENZIONE in tutto il Manuale utente servono per evidenziare informazioni importanti e critiche. Leggere e rispettare tali indicazioni per garantire la sicurezza ed evitare danni alle cose.

Le indicazioni sono definite qui di seguito.



ATTENZIONE

ATTENZIONE: si riferisce a una situazione di rischio potenziale o a una procedura non sicura che, se non evitata, potrebbe causare danno minore o moderato alla salute.



AVVERTIMENTO

AVVERTIMENTO: si riferisce a una situazione di rischio potenziale che, se non evitata, può causare morte o danno grave alla salute.



PERICOLO

PERICOLO: si riferisce a una situazione di rischio imminente che, se non evitata, causa morte o danno grave o permanente alla salute.

SOLO PER USO ALL'APERTO

1. Solo per uso all'aperto.
2. Non utilizzare all'interno o per la ristorazione commerciale.
3. Utilizzare il barbecue solo in spazi ben ventilati.



AVVERTIMENTO

1. Non riporre o utilizzare benzina o altri liquidi o vapori infiammabili nelle vicinanze di questo o di qualsiasi barbecue.

INSTALLATORE/MONTATORE:

Lasciare questo manuale all'utilizzatore.

UTILIZZATORE:

Conservare il manuale per riferimento futuro.

È responsabilità del montatore/proprietario montare, installare e curare la manutenzione del barbecue.

Domande:

In caso di domande durante il montaggio o l'uso di questo barbecue, contattare il rivenditore locale.

PER LA VOSTRA SICUREZZA - PRIMA DI UTILIZZARE IL BARBECUE



AVVERTIMENTO

- Questo manuale d'uso contiene importanti informazioni, necessarie per l'uso in sicurezza del barbecue.
- Leggere e rispettare tutte le avvertenze di sicurezza, le istruzioni di montaggio e le indicazioni d'uso e manutenzione prima di assemblare e mettere in funzione l'apparecchio. Il mancato rispetto delle istruzioni del produttore potrebbe causare gravi lesioni alle persone e/o danni alle cose.
- Questo barbecue è conforme alle norme tecniche e ai requisiti di sicurezza per gli apparecchi elettrici.

POSSIBILI SCOSSE ELETTRICHE

- Questo apparecchio è previsto per: 220-240 Volt, 9,1 A, 50-60 HZ, Potenza in uscita: 2100W
- Collegare solo a una presa dotata di messa a terra e protetta da interruttore differenziale con una corrente di guasto nominale (RCD) di massimo 30mA.
- Ispezionare regolarmente il cavo di alimentazione per identificare segni di danni o usura. Non utilizzare il cavo se danneggiato.
- Sostituire il cavo di alimentazione esclusivamente con un cavo o un insieme speciale disponibile presso il produttore o il suo agente di servizio.
- Sostituire le parti danneggiate esclusivamente con parti di ricambio certificate Char-Broil. Non tentare di riparare le parti danneggiate.
- In caso di incendio girare il regolatore su OFF, scollegare il barbecue dalla presa di corrente e lasciare che il fuoco si spenga. Non utilizzare acqua per spegnere un incendio in questo o in altri apparecchi elettrici.
- Assicurarsi che il barbecue si sia raffreddato prima di rimuovere e/o pulire il regolatore elettrico e l'elemento riscaldante per evitare il rischio di ustioni. Non modificare il prodotto.
- Utilizzare il barbecue solo nel modo specificato in questo manuale.
- Non utilizzare in aree di passaggio, in cui è possibile inciampare sul cavo.
- Spiegare il funzionamento in sicurezza dell'apparecchio e i pericoli correlati a bambini di età pari o superiore a 8 anni e persone con ridotte capacità fisiche, sensoriali o mentali o con nessuna esperienza e conoscenza del prodotto prima che utilizzino il barbecue.
- Non consentire ai bambini di giocare con il barbecue. Non consentire ai bambini di eseguire interventi di pulizia e



AVVERTIMENTO

- manutenzione senza supervisione.
- Questo barbecue non è e non deve essere utilizzato come riscaldatore.
- **Abitazioni in condominio:** Verificare con l'amministratore i requisiti e le regole antincendio per utilizzare un barbecue a gas nel condominio. Se consentito, utilizzare il barbecue all'esterno, tenendolo a una distanza di almeno 60cm da pareti o ringhiere. Non utilizzarlo sopra o sotto le terrazze.

CONSERVARE QUESTE ISTRUZIONI

Suggerimenti di sicurezza

- Inserire sempre la vaschetta raccogli grasso nel barbecue e svuotarla dopo ogni utilizzo.
- In caso di problemi con il barbecue, consultare la sezione "Problemi e soluzioni".
- Pulire spesso il barbecue, preferibilmente dopo ogni cottura. Se si usa una spazzola di setole per la pulizia dei piani di cottura del barbecue, prima del successivo utilizzo accertarsi che non siano rimaste setole sui piani di cottura. Non è consigliato pulire i piani di cottura mentre il barbecue è ancora caldo.

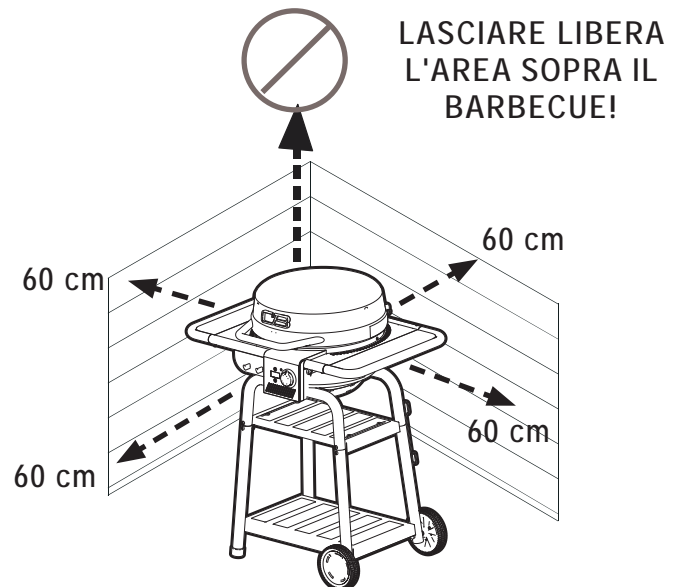

PER LA VOSTRA SICUREZZA - PRIMA DI UTILIZZARE IL BARBECUE

ISTRUZIONI DI SICUREZZA

Quando si utilizzano apparecchi elettrici, seguire sempre le precauzioni di sicurezza di base, comprese le seguenti:

LEGGERE TUTTE LE ISTRUZIONI

- Non toccare le superfici calde senza proteggere le mani. Utilizzare le apposite maniglie e manopole.
- Non immergere cavo di alimentazione, spine elettriche, regolatore o elemento riscaldante in acqua o altri liquidi per evitare scosse elettriche.
- Non lasciare il barbecue incustodito.
- È necessaria una stretta supervisione quando un elettrodomestico viene utilizzato da o vicino a bambini. Tenere bambini e animali domestici lontani dal barbecue.
- Questo elettrodomestico non è un giocattolo.
- Non lasciare mai il barbecue incustodito quando è acceso.
- Scollegare dalla presa di corrente quando non è in uso e prima di spostarlo o pulirlo.
- Lasciare raffreddare l'apparecchio prima di montare o smontare parti. Non utilizzare il barbecue con spine elettriche o cavi di alimentazione danneggiati, o dopo un malfunzionamento o danneggiamento.
- L'uso di accessori non consigliati dal produttore del barbecue può causare lesioni. Utilizzare solo accessori consigliati dal produttore.
- Non lasciare che il cavo di alimentazione penzoli dal bordo del piano o tavolo, o che tocchi superfici calde.
- Non utilizzare l'apparecchio per un uso diverso da quello previsto. Questo barbecue non è e non deve essere utilizzato come riscaldatore.
- Non utilizzare il barbecue a meno di 3 metri da piscine, laghetti o altri specchi d'acqua per evitare che cada in acqua o che sia colpito da schizzi d'acqua.
- Tenere sempre il barbecue e il regolatore elettrico asciutti e al riparo dalla pioggia.
- Tenere le spine elettriche asciutte e non a contatto con il pavimento.
- Non utilizzare acqua o altri spray liquidi per pulire il barbecue prima di aver scollegato il regolatore elettrico e aver rimosso l'elemento riscaldante.
- **NON USARE CARBONE.** Il barbecue non è progettato per il carbone. Potrebbero crearsi fiamme e una situazione pericolosa, con possibile danneggiamento del barbecue.
- **AVVERTIMENTO:** Non utilizzare carbone o combustibili simili con questo elettrodomestico;
- Questo barbecue è caldo durante e dopo l'uso. Usare guanti da barbecue e appositi utensili per barbecue a manico lungo per proteggersi dalle superfici calde o dagli schizzi di liquidi di cottura bollenti.

- Non utilizzare o immagazzinare benzina, cherosene o altri liquidi infiammabili a meno di 7 metri da questo barbecue quando è in uso. Lasciare l'area del barbecue pulita e libera da materiali infiammabili.
- Non muovere il barbecue durante l'uso.
- Durante la cottura, il barbecue deve trovarsi su una superficie piana e stabile in un'area libera da materiale combustibile.
- L'uso di alcolici o farmaci, da prescrizione o meno, può compromettere la capacità di montare o utilizzare il barbecue correttamente o in sicurezza.
- Scollegare il cavo elettrico e rimuovere il regolatore elettrico prima di rimuovere l'elemento riscaldante e pulire il barbecue per evitare il rischio di scosse elettriche. Non immergere mai in liquidi il regolatore elettrico o l'elemento riscaldante.
- Non immergere l'apparecchio in acqua per pulirlo
- Non utilizzare questo elettrodomestico sullo stesso circuito di altri apparecchi ad alta potenza.



ATTENZIONE

- Non spegnere gli incendi provocati da grassi chiudendo il coperchio. Questo barbecue è ben ventilato per motivi di sicurezza.
- Non lasciare il barbecue incustodito mentre brucia residui di cibo. Se non si pulisce regolarmente il barbecue, può verificarsi un incendio provocato da grassi che potrebbe danneggiare il prodotto.

Uso e sicurezza di cavi di prolunga

- Per ottenere le migliori prestazioni dal barbecue si sconsiglia l'uso di cavi di prolunga.

Per la vostra sicurezza - Se è necessario usare un cavo di prolunga:

- Utilizzare esclusivamente un cavo di prolunga per uso all'aperto da 13 ampere o più.
- Utilizzare un cavo di prolunga della minor lunghezza possibile. Non collegare 2 o più cavi di prolunga tra loro.
- Mantenere i punti di collegamento asciutti e non a contatto con il pavimento.
- Non lasciare che il cavo di prolunga penzoli dal bordo del piano d'appoggio per evitare che i bambini possano tirarlo o che esista un pericolo di inciampo.

Non smaltire il prodotto insieme ai rifiuti domestici. Smaltire il prodotto in un centro autorizzato al riciclo di apparecchiature elettriche ed elettroniche. Raccogliendo e riciclando i rifiuti, aiutate a risparmiare risorse naturali e siete certi che il prodotto sarà smaltito in modo ecologico.



USO E MANUTENZIONE

Prima del primo utilizzo del barbecue:

- Rimuovere tutti gli imballaggi e le etichette di vendita dal barbecue. Non utilizzare arnesi affilati per rimuovere gli adesivi.
- Lavare la griglia di cottura con acqua tiepida e detergente, sciacquare e asciugare accuratamente.

Prima di ogni utilizzo del barbecue:

- Collocare il barbecue su una superficie stabile e piana per evitare che si ribalti.
- Mantenere asciutto il regolatore elettrico e non utilizzare altri apparecchi elettrici sullo stesso circuito per evitare l'intervento degli interruttori generali.
- Verificare che la vaschetta raccogli grasso sia vuota e posizionata sotto il foro di scolo.
- Applicare uno strato di olio vegetale o spray a base di olio vegetale su tutta la griglia di cottura per evitare che gli alimenti si attacchino durante la cottura.

Accendere il barbecue:

- Accertarsi che il regolatore elettrico sia completamente ruotato in senso antiorario sulla posizione OFF.
- Collegare il cavo di alimentazione a una presa di corrente protetta da un salvavita con messa a terra. Se è necessario utilizzare un cavo di prolunga, consultare "Uso e sicurezza di cavi di prolunga".
- Ruotare la manopola in senso orario; la spia luminosa dovrebbe accendersi.
- Non utilizzare combustibile, come bricchetti di carbone, con questo apparecchio.
- Il carbone può essere utilizzato solo quando l'apparecchio è impostato sulla modalità carbone.

AVVISO IMPORTANTE

Il barbecue elettrico SMART E richiede una presa di corrente elettrica di tipo G da 13 A (preferibilmente tipo E/F da 16 A) per funzionare correttamente. L'utilizzo di una presa di corrente/salvavita inferiore potrebbe far scattare il barbecue e/o il salvavita.

Per evitare perdite di potenza:

- Si consiglia una presa esterna con salvavita standard da 16 A.
- Scollegare tutti gli altri dispositivi elettrici, come luci esterne, collegati al salvavita della presa esterna da 16 A prima di collegare il barbecue.

Se la corrente salta durante l'uso:

- Identificare e scollegare tutti gli altri dispositivi elettrici che si sono trovati senza alimentazione nello stesso momento e resettare il salvavita.
- Provare a utilizzare una presa elettrica diversa, se disponibile. Controllare il Manuale utente per l'utilizzo consigliato di cavi di prolunga.

Se il salvavita continua a intervenire durante l'uso, consultare un elettricista qualificato.



ATTENZIONE

Non utilizzare arnesi affilati o appuntiti per pulire il barbecue.

Non utilizzare detergenti abrasivi per forno, pagliette abrasive o spazzole metalliche per pulire le griglie in porcellana o la struttura del barbecue. Potrebbero danneggiare la finitura.

Sostituire le parti danneggiate solo con parti di ricambio certificate Char-Broil. Non tentare di riparare le parti danneggiate.



PERICOLO

In caso di incendio scollegare il barbecue dalla presa di corrente e lasciare che il fuoco si spenga. Non utilizzare acqua per spegnere un incendio in questo o in altri apparecchi elettrici.

Scollegare il cavo elettrico prima di rimuovere l'elemento riscaldante e pulire il barbecue per evitare il rischio di scosse elettriche. Non immergere mai in liquidi il regolatore elettrico o l'elemento riscaldante.

Assicurarsi che il barbecue si sia raffreddato prima di pulire il regolatore elettrico e l'elemento riscaldante per evitare il rischio di ustioni.

Cuocere alla griglia:

- Si otterranno i migliori risultati e una cottura completa cuocendo con il coperchio chiuso per mantenere il calore.
- Il display della temperatura sul regolatore indica la temperatura di cottura all'interno del barbecue.
- L'impostazione del regolatore per i vari alimenti dipende dalle condizioni esterne e dalle preferenze personali.

Spegnere il barbecue:

- Per spegnere il regolatore/barbecue, tenere premuto il pulsante di accensione per 3 secondi fino allo spegnimento del display.
- Scollegare il cavo di alimentazione dalla presa di corrente.

Pulizia del regolatore elettrico e della staffa dell'elemento riscaldante:

- Per pulire la custodia del regolatore, strofinarla con un panno umido e un detergente delicato o acqua calda e detergente.
- Non è necessario pulire l'elemento riscaldante. È comunque possibile pulire la staffa dell'elemento riscaldante strofinandola con un panno umido e un detergente delicato o acqua calda e detergente.
- Asciugare il regolatore elettrico e l'elemento riscaldante prima dell'uso.

Controllo degli incendi provocati da grassi:

Per evitare per quanto possibile gli incendi provocati da grassi:

- Eliminare i residui di grasso dal barbecue; gli accumuli di grasso aumentano notevolmente il rischio di incendi.
- Eliminare il grasso in eccesso dalla carne e utilizzare tagli di carne meno grassi per ridurre il rischio di incendi provocati da grassi.
- In caso di fiammate durante la cottura, ridurre l'impostazione del regolatore e chiudere il coperchio.
- Se le fiammate continuano, spegnere il regolatore e scollegare dalla presa il cavo di alimentazione.
- Pulire gli elementi della piastra riflettente sotto l'elemento riscaldante almeno una volta a stagione, più spesso in caso di uso intensivo.

USO E MANUTENZIONE

Istruzioni per l'accensione con carbonella

1. A barbecue freddo, togliere la griglia scaldavivande e la griglia di cottura. Vedi figura A.
2. Posizionare la griglia per il carbone nel barbecue. Vedi figura B.
3. Disporre un solo strato di carbone sulla griglia per il carbone. Per carbonella: 0,5 kg massimo. Per bricchetti: 0,9 kg massimo.
4. Riposizionare la griglia di cottura e allineare su C l'indicatore sul pannello posteriore per la modalità carbone. Vedi figura C.
5. Ruotare il regolatore su "5" HIGH e lasciare per 10-15 minuti con coperchio chiuso.
6. Spegner il regolatore.
7. Aprire il coperchio e attendere 5 minuti o fino a quando la carbonella diventa bianca, prima di aggiungere il cibo.

NOTA: Il barbecue deve essere riscaldato e il carburante conservato rosso caldo per almeno 30 minuti prima il vostro primo cuoco.



AVVERTIMENTO

- Tipo di combustibile: carbonella da barbecue e bricchetti di carbone da barbecue conformi alle normative locali; in assenza di tali normative, attenersi ai requisiti della norma EN 1860-2 più recente.
- Non utilizzare la funzione elettrica per più di 15 minuti quando si cucina con il carbone.
- **Non utilizzare mai liquido infiammabile, cherosene, benzina o alcool per accendere la carbonella.**
- Non utilizzare mai carbonella o carbone ad accensione rapida nel grill.
- Non utilizzare altri combustibili come legna, pellet, carta o carbon fossile.
- Accendere il carbone SOLO con la griglia per il carbone correttamente posizionata nel focolare. Vedi figura B.
- **AVVERTIMENTO:** Questo barbecue raggiunge temperature molto elevate. Non spostarlo mentre è in funzione.
- **AVVERTIMENTO:** Non utilizzarlo in ambienti chiusi!
- **AVVERTIMENTO:** Non utilizzare alcool o benzina per accendere il fuoco o ravvivare la fiamma! Utilizzare esclusivamente accendifuoco conformi alla norma EN 1860-3!
- **AVVERTIMENTO:** Tenere bambini e animali domestici lontani dall'apparecchio.



AVVERTIMENTO

RISCHIO ASSOCIATO AL MONOSSIDO DI CARBONIO

La combustione della carbonella in un luogo chiuso può essere letale. Sviluppa monossido di carbonio, che è inodore. **NON** bruciare MAI la carbonella all'interno di abitazioni, veicoli o tende.

Raccomandazioni per la pulizia

- Pulire il barbecue dopo ogni utilizzo della carbonella.
- Verificare che i carboni siano completamente spenti e che l'unità si sia adeguatamente raffreddata prima della pulizia.
- Rimuovere la griglia per il carbone ed eliminare la cenere.

Nota: dopo l'uso, la griglia per il carbone potrebbe scolorirsi. È normale durante l'uso.



Figura A



Figura B

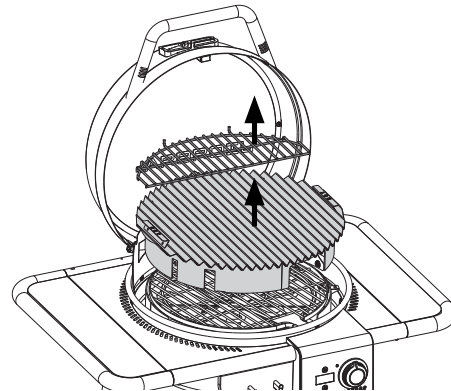

Figura C

USO E MANUTENZIONE

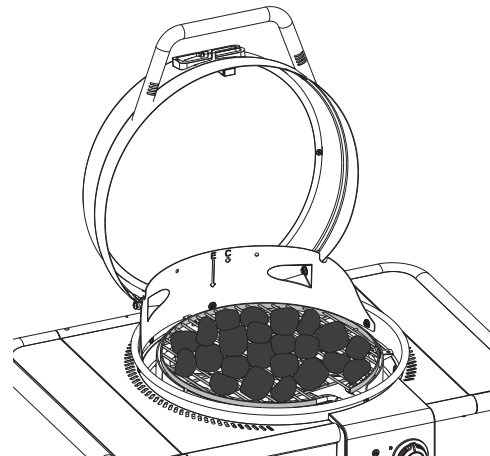

AVVERTIMENTO

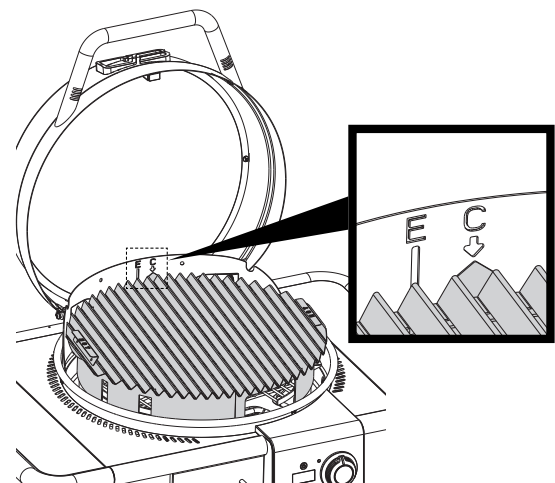
Una volta che il fuoco della carbonella appare spento, le braci non consumate possono trattenere il calore per un massimo di 24 ore e in presenza di aria pulita potrebbe generare fiamme in modo imprevisto. Le braci fuori dal focolare del barbecue costituiscono un pericolo di incendio e se esposte a superfici infiammabili, come il pavimento di legno di una veranda, potrebbero causarne l'incendio.

Pulizia del barbecue:

L'accumulo eccessivo di grasso bruciato e di residui di cibo ridurrà le prestazioni del barbecue. Per ottenere prestazioni ottimali:

- Pulire gli elementi della piastra riflettente e della struttura almeno una volta a stagione, più spesso in caso di uso intensivo.
- Si ottengono i migliori risultati spingendo con una spazzola i residui verso il basso e attraverso il foro di scolo sul fondo del barbecue.
- Strofinare leggermente la superficie degli elementi della piastra riflettente con una spazzola di setole in plastica o ottone, usando un detergente delicato o acqua calda e detergente.
- Pulire regolarmente le griglie di cottura con acqua tiepida e detergente o con una soluzione di bicarbonato di sodio e acqua. Utilizzare una polvere non abrasiva per le macchie ostinate. Se si usa una spazzola di setole per la pulizia dei piani di cottura del barbecue, prima del successivo utilizzo accertarsi che non siano rimaste setole sui piani di cottura. Non è consigliato pulire i piani di cottura mentre il barbecue è ancora caldo. Non pulire la griglia di cottura con raschietti, arnesi affilati o spatole.
- Non è consigliato lavare le griglie di cottura in lavastoviglie.

Come riporre il barbecue:

- Pulire la griglia di cottura.
- Riporre il barbecue in un'area protetta dalle intemperie o sotto il copri barbecue quando non in uso.
- Scollegare sempre il barbecue dalla presa di corrente prima di riporlo.

Consigli per la sicurezza

- Inserire sempre la vaschetta raccogli grasso nel barbecue e svuotarla dopo ogni utilizzo.
- In caso di problemi con il barbecue, consultare la sezione "Problemi e soluzioni".
- Pulire spesso il barbecue, preferibilmente dopo ogni cottura. Se si usa una spazzola di setole per la pulizia dei piani di cottura del barbecue, prima del successivo utilizzo accertarsi che non siano rimaste setole sui piani di cottura. Non è consigliato pulire i piani di cottura mentre il barbecue è ancora caldo.



AVVERTIMENTO

Per un utilizzo in sicurezza del barbecue e per evitare il rischio di gravi lesioni:

- L'uso di alcolici o farmaci, da prescrizione o meno, può compromettere la capacità di montare o utilizzare il barbecue correttamente o in sicurezza.
- Durante la cottura, il barbecue deve trovarsi su una superficie piana e stabile in un'area libera da materiale combustibile.
- Non lasciare il barbecue incustodito. Tenere bambini e animali domestici lontani dal barbecue.
- Non muovere il barbecue durante l'uso.
- Questo barbecue non è e non deve essere utilizzato come riscaldatore.
- Questo barbecue è caldo durante e dopo l'uso. Usare guanti da barbecue e appositi utensili per barbecue a manico lungo per proteggersi dalle superfici calde o dagli schizzi di liquidi di cottura bollenti.
- Lasciare l'area del barbecue pulita e libera da materiali infiammabili.
- Tenere l'area del barbecue pulita e libera da materiali combustibili, benzina e altri vapori e liquidi infiammabili.
- Utilizzare il barbecue solo in spazi ben ventilati.



ATTENZIONE

- Non è possibile spegnere gli incendi provocati da grassi chiudendo il coperchio. Questo barbecue è ben ventilato per motivi di sicurezza.
- Non lasciare il barbecue incustodito mentre brucia residui di cibo. Se non si pulisce regolarmente il barbecue, può verificarsi un incendio provocato da grassi che potrebbe danneggiare il prodotto.

USO E MANUTENZIONE

Sicurezza alimentare

La sicurezza alimentare è una parte molto importante dell'esperienza di cottura all'aperto. Per mantenere il cibo al sicuro da batteri nocivi, rispettare questi quattro passaggi fondamentali:

Pulire: Lavare le mani, gli utensili e le superfici con acqua calda e detergente prima e dopo aver maneggiato carne cruda e pollame.

Separare: Separare le carni crude e il pollame dagli alimenti pronti per essere portati in tavola, per evitare il rischio di contaminazione crociata. Usare vassoi e utensili puliti quando si rimuovono i cibi cotti.

Cuocere: Cuocere accuratamente carne e pollame per uccidere i batteri. Utilizzare un termometro per verificare la corretta temperatura interna degli alimenti.

Raffreddare: Mettere subito in frigo i cibi pronti e gli avanzi.

Come capire se la carne è ben cotta

- La carne e il pollame cotti nel barbecue spesso si rosolano molto velocemente all'esterno. Usare solo carne scongelata e un termometro per carne per assicurarsi che abbia raggiunto una temperatura interna sicura e tagliarla per verificare se è cotta dentro.
- Raccomandiamo di far raggiungere agli alimenti una temperatura di almeno 40 °F (4,5 °C) prima di cuocerli nel barbecue.
- Il pollame intero dovrebbe raggiungere i 165 °F (74 °C), i succhi dovrebbero essere limpidi e la polpa non dovrebbe essere rosata.
- Bistecche di manzo, vitello e agnello, arrostiti e costole di maiale possono essere cotti a 145 °F (62 °C) con 3 minuti di riposo.
- NON cuocere MAI parzialmente carne o pollame per terminare la cottura in un secondo tempo. Cuocere completamente gli alimenti per distruggere i batteri nocivi.
- Utilizzare un termometro per carne per verificare la corretta temperatura interna degli alimenti.

Temperature interne consigliate

Carne macinata

Manzo, maiale, vitello, agnello	71 °C 160 °F
Tacchino, pollo	71 °C 160 °F

Manzo, vitello, agnello freschi

Al sangue (lasciare riposare 3 minuti prima di tagliare)	63 °C 145 °F
Medio	71 °C 160 °F
Ben cotto	77 °C 170 °F

Pollame

Pollo e tacchino, interi	74 °C 165 °F
Pollame porzionato	74 °C 165 °F
Anatra e oca	74 °C 165 °F

Carne di maiale fresca

Al sangue (lasciare riposare 3 minuti prima di tagliare)	63 °C 145 °F
Medio	71 °C 160 °F
Ben cotto	77 °C 170 °F

BELANGRIJKE VEILIGHEIDSINFORMATIE

VEILIGHEIDSSYMBOLEN

De aanduidingen GEVAAR, WAARSCHUWING en OPGELET worden doorheen deze handleiding gebruikt bij kritieke en belangrijke informatie. Lees deze vermeldingen en volg ze op voor de veiligheid en om zaakschade te voorkomen.

De definities van deze aanduidingen zijn als volgt:



OPGELET

OPGELET: wijst op een mogelijk gevaarlijke situatie of een onveilige praktijk en het niet vermijden ervan kan leiden tot licht of matig letsel.



WAARSCHUWING

WAARSCHUWING: wijst op een mogelijk gevaarlijke situatie en het niet vermijden ervan kan leiden tot overlijden of ernstig letsel.



GEVAAR

GEVAAR: wijst op een naderend gevaar en het niet vermijden ervan kan leiden tot overlijden of ernstig letsel.

UITSLUITEND VOOR GEBRUIK BUITENSHUIS

1. Uitsluitend voor gebruik buitenshuis.
2. Niet voor gebruik binnen en niet voor commercieel koken.
3. Apparaat uitsluitend in een goed verluchte ruimte gebruiken.



WAARSCHUWING

1. Bewaar en gebruik geen benzine of andere brandbare vloeistoffen of dampen in de nabijheid van deze of een andere barbecue.

INSTALLATEUR/MONTEUR:

Deze handleiding bij de gebruiker laten.

GEBRUIKER:

Bewaar deze handleiding voor later gebruik.

De monteur of eigenaar is verantwoordelijk voor de montage, de installatie en het onderhoud van de barbecue.

Vragen:

Neem contact met uw lokale verkoper voor vragen over de montage of het gebruik van deze barbecue.

VOOR UW VEILIGHEID - VOORDAT U UW BARBECUE GEBRUIKT



WAARSCHUWING

- Deze handleiding bevat belangrijke informatie die u nodig hebt voor het veilig gebruik van het apparaat.
- Lees en volg alle veiligheidsinformatie, montage-instructies en aanwijzingen voor gebruik en onderhoud, voordat u begint te monteren of te koken. Het niet opvolgen van alle instructies die door de fabrikant worden gegeven, kan resulteren in ernstig letsel en/of zaakschade.
- Dit apparaat is conform de technische normen en veiligheidsvereisten voor elektrische apparaten.

EEN ELEKTRISCHE SCHOK IS MOGELIJK

- De specificaties van dit apparaat zijn: 220-240 volt, 9,1 ampère, 50-60 Hz, stroomuitgang: 2100 W.
- Uitsluitend aansluiten op een geaard stopcontact, beschermd door een aardlekschakelaar met maximaal vermogen van 30 mA.
- Controleer het netsnoer regelmatig op schade en slijtage. Gebruik het snoer niet indien beschadigd.
- Het netsnoer moet worden vervangen door een speciaal snoer of een speciale component beschikbaar voor de fabrikant of de onderhoudsvertegenwoordiger van de fabrikant.
- Vervang (een) beschadigd(e) onderdeel (onderdelen) uitsluitend met vervangingsonderdelen die door Char-Broil worden geleverd. Probeer niet om zelf beschadigde onderdelen te repareren.
- Bij brand, de regelknop in stand UIT zetten, de barbecue uit het stopcontact halen en de brand laten doven. Geen water gebruiken om een brand in dit of een ander elektrisch apparaat te blussen.
- Om mogelijke brandwonden te voorkomen, moet u de barbecue laten afkoelen, voordat u de elektrische regeling en het verwarmingselement verwijdert en/of schoonmaakt. Dit product niet aanpassen.
- Het apparaat uitsluitend gebruiken zoals beschreven in deze handleiding.
- Niet gebruiken waar er veel geloop is en men over het snoer kan struikelen.
- Dit apparaat kan worden gebruikt door kinderen vanaf 8 jaar, door personen met beperkte zintuigen of verstandelijke beperkingen, en door personen met weinig ervaring en kennis, indien er toezicht is, of zij instructies hebben ontvangen over het veilig gebruik van het apparaat en zij de betrokken gevaren begrijpen.
- Kinderen mogen niet met het apparaat spelen. Kinderen mogen het apparaat niet schoonmaken of onderhouden zonder toezicht.
- Deze barbecue is niet bedoeld als verwarming en mag nooit als verwarming worden gebruikt
- Als u in een appartement woont: Vraag het management wat de vereisten en brandcodes zijn voor



WAARSCHUWING

gebruik van een barbecue in uw appartementsgebouw. Indien toegestaan, gebruikt u de barbecue buiten, op de grond, met een vrije ruimte van 60 cm vanaf een muur of railing. Niet op of onder een balkon gebruiken.

BEWAAR DEZE INSTRUCTIES.

Veiligheidstips

- De vetlade moet in het apparaat worden geplaatst en na elk gebruik worden leeggemaakt.
- Zie de rubriek 'Problemen oplossen' als u een probleem hebt met het apparaat.
- Maak de barbecue vaak schoon, bij voorkeur na elke kooksessie. Als u een borstel met haar gebruikt om de kookoppervlakken te reinigen, controleer dan of er geen borstelhaar achterblijft op de kookoppervlakken, voordat u begint te barbecueën. Het is niet aanbevolen om het kookoppervlak te reinigen, terwijl de barbecue warm is.

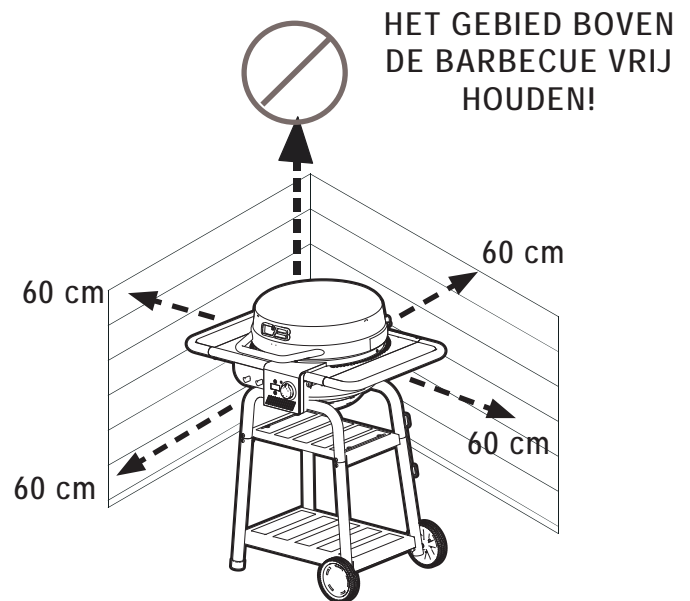

VOOR UW VEILIGHEID - VOORDAT U UW BARBECUE GEBRUIKT

BELANGRIJKE VOORZORGSMATREGELEN

Bij gebruik van elektrische apparaten moet men altijd de basisvoorzorgsmaatregelen nemen, waaronder:

LEES ALLE INSTRUCTIES.

- Warme oppervlakken niet aanraken met onbeschermden handen. Gebruik de voorziene handgrepen en knoppen voor de werking.
- Ter bescherming tegen een elektrische schok het snoer, de stekkers, de regeling en het verwarmingselement niet onderdompelen in water of een andere vloeistof.
- Laat het apparaat niet onbewaakt achter.
- Toezicht van nabij is nodig wanneer het apparaat wordt gebruikt door of in de nabijheid van kinderen. Kinderen en huisdieren altijd uit de nabijheid van het apparaat houden.
- Dit apparaat is geen speelgoed.
- Indien AAN, de barbecue nooit onbewaakt achterlaten.
- Uit het stopcontact halen wanneer niet in gebruik en voordat u het apparaat verplaatst of schoonmaakt.
- Laten afkoelen, voordat u onderdelen plaatst of verwijdert. Nooit met een apparaat werken met een beschadigd snoer of beschadigde stekker, na een defect van het apparaat of als het op enige manier beschadigd was.
- Het gebruik van toebehoren die niet zijn aanbevolen door de fabrikant van het apparaat, kan letsel veroorzaken. Uitsluitend door de fabrikant aanbevolen toebehoren gebruiken.
- Het snoer niet laten hangen over de rand van een tafel of aanrecht en warme oppervlakken niet aanraken.
- Het apparaat niet gebruiken voor iets anders dan het beoogd gebruik. Dit apparaat is niet bedoeld als verwarming en mag nooit als verwarming worden gebruikt.
- Om te verhinderen dat de barbecue wordt bespat of in het water valt, niet gebruiken binnen 3 meter van een zwembad, vijver of ander water.
- De barbecue en elektrische regeling altijd droog en uit de regen houden.
- Elektrische stekkers niet op de grond laten liggen en droog houden.
- Geen water gebruiken en geen andere vloeistof spuiten om het product te reinigen, zonder dat u eerst de elektrische regeling uitschakelt en het verwarmingselement verwijdert
- **GEEN HOUTSKOOL GEBRUIKEN.** Er zal een houtskoolbrand ontstaan. De barbecue is niet gemaakt voor houtskool. De brand zal leiden tot een onveilige situatie en zal de barbecue beschadigen.
- **WAARSCHUWING:** Geen houtskool of een vergelijkbare brandstof gebruiken met dit apparaat;
- Dit apparaat zal warm worden tijdens en na het gebruik. Gebruik geïsoleerde ovenwanten of handschoenen en barbecuegereedschap met een lange steel als bescherming tegen warme oppervlakken of spatten van kookvloeistoffen.
- Geen benzine, kerosine of andere ontvlambare vloeistoffen gebruiken of bewaren binnen 7 meter van deze barbecue

wanneer in gebruik. Het gebied rond het apparaat vrij houden van brandend materiaal.

- Het apparaat niet verplaatsen tijdens het gebruik.
- Tijdens het koken moet het apparaat op een plat oppervlak staan, uit de nabijheid van brandbaar materiaal.
- Alcohol en geneesmiddelen, op recept of vrij verkrijgbaar, kunnen het vermogen van de gebruiker beperken om het apparaat correct te monteren of veilig te gebruiken.
- Om een elektrische schok te voorkomen, de elektriciteitsdraad losmaken en de elektrische regeling verwijderen, voordat u het verwarmingselement verwijdert en de barbecue schoonmaakt. De elektrische regeling of het verwarmingselement nooit onderdompelen in een vloeistof.
- Het apparaat niet in water onderdompelen om het schoon te maken.
- Dit apparaat niet gebruiken op dezelfde stroomkring als andere apparaten die veel stroom verbruiken.



OPGELET

- Het is niet mogelijk om een vetbrand te doven door het deksel dicht te doen. Dit apparaat is goed verlucht met het oog op de veiligheid.
- Het apparaat niet onbewaakt achterlaten als u voedselresten afbrandt. Als het apparaat niet regelmatig wordt gereinigd, kan een vetbrand ontstaan die het product kan beschadigen

Gebruik en veiligheid van een verlengsnoer

- Voor optimale werking van de barbecue is het gebruik van een verlengsnoer niet aanbevolen.

Voor uw veiligheid - als u een verlengsnoer moet gebruiken:

- Gebruik uitsluitend een snoer voor gebruik buitenshuis goedgekeurd voor 13 ampère of meer.
- Gebruik het kortst mogelijke verlengsnoer. Verbind geen 2 of meer verlengsnoeren met elkaar.
- Houd de verbindingen droog en van de grond.
- Laat het snoer niet hangen over de rand van een tafelblad of andere zaken waar kinderen eraan kunnen trekken, of waar men erover kan struikelen.

Dit product niet weggooien met huishoudelijk vuil. Dit product moet worden weggegooid waar toegestaan voor het recyclen van elektrische en elektronische apparaten. Afval verzamelen en recyclen zal helpen om de natuurlijke hulpbronnen te bewaren. Zorg ervoor dat het product wordt weggegooid op een milieuvriendelijke en gezonde wijze.



GEBRUIK EN ONDERHOUD

Voordat u de barbecue de eerste keer gebruikt:

- Verwijder alle verpakking en plaatjes van de verkoop van de barbecue. Stickers niet verwijderen met een scherp voorwerp.
- Maak de kookrooster schoon met lauw water en zeep, spoel en laat helemaal drogen.

Vóór elk gebruik van de barbecue:

- Gebruik de barbecue alleen op een stevig en plat oppervlak, zodat het apparaat niet kan omvallen.
- Om te voorkomen dat huishoudelijke stroomonderbrekers worden geactiveerd, moet u de elektrische regeling droog houden en mag u geen andere elektrische producten gebruiken op dezelfde stroomkring.
- Controleer of de vetlade leeg is, en of de lade gemonteerd is onder de afvoeropening.
- Om aanbakken te vermijden, brengt u een dikke laag plantaardige olie aan op de kookrooster of gebruikt u een antibakspuit op basis van plantaardige olie.

De barbecue aanzetten:

- Controleer of de elektrische regelcomponent helemaal naar links is gedraaid in de stand UIT.
- Verbind het netsnoer met een goed geaard stopcontact met aardlekschakelaar. Als u een verlengsnoer nodig hebt, lees dan 'Gebruik en veiligheid van een verlengsnoer'.
- Draai de knop naar links. Het indicatielampje moet dan branden.
- Brandstoffen, zoals houtskoolbriketten, mogen niet worden gebruikt met het apparaat.
- Alleen in houtskoolmodus is houtskool bedoeld voor gebruik met dit apparaat.

BELANGRIJKE KENNISGEVING

Uw elektrische barbecue SMART E heeft een heel elektrisch stopcontact van type G, 13 ampère (type E/F, 16 ampère heeft de voorkeur) nodig om goed te werken. Door gebruik met een stopcontact/stroomonderbreker met lagere stroomsterkte kan de barbecue en/of de stroomkring uitvallen.

Om stroomuitval te voorkomen.

- Een extern stopcontact met een standaardstroomonderbreker van 16 ampère is aanbevolen.
- Koppel alle andere elektrische apparaten, zoals terrasverlichting, die worden gevoed door de externe stroomonderbreker van 16 ampère, los, voordat u de barbecue aansluit.

Als de stroom uitvalt tijdens het gebruik:

- Ontkoppel alle andere elektrische apparaten die op hetzelfde moment stroomverlies hebben, en stel de stroomonderbreker opnieuw in.
- Probeer om, indien mogelijk, een ander stopcontact te gebruiken. Lees de handleiding voor het aanbevolen gebruik van een verlengsnoer.

Als de stroomonderbreker tijdens gebruik blijft doorslaan, raadpleeg dan een gekwalificeerde elektricien.



OPGELET

Gebruik geen scherp of puntig gereedschap om de barbecue schoon te maken.

Gebruik geen bijtende ovenreinigers, staalwol of metalen borstels om de porseleinen roosters of de barbecue zelf schoon te maken. Ze zullen de afwerking beschadigen.

Vervang (een) beschadigd(e) onderdeel (onderdelen) uitsluitend met vervangingsonderdelen die door Char-Broil zijn gecertificeerd. Probeer niet om zelf beschadigde onderdelen te repareren.



GEVAAR

Bij brand, de barbecue uit het stopcontact halen en de brand laten doven. Geen water gebruiken om een brand in dit of een ander elektrisch apparaat te blussen.

Om een elektrische schok te voorkomen, de elektriciteitsdraad losmaken, voordat u het verwarmingselement verwijdert en de barbecue schoonmaakt. De elektrische regeling of het verwarmingselement nooit onderdompelen in een vloeistof.

Om mogelijke brandwonden te voorkomen, moet de barbecue afgekoeld zijn, voordat u de elektrische regeling en het verwarmingselement schoonmaakt.

Barbecueën:

- Voor de beste resultaten kookt u met het deksel gesloten, zodat de warmte niet ontsnapt en het voedsel helemaal gaar wordt.
- De temperatuurweergave op de regeling toont de kooktemperatuur in de barbecue.
- De instelling van de regeling voor bepaald voedsel hangt af van de buitentemperatuur en persoonlijke culinaire voorkeuren.

Barbecue uitzetten:

- Om de regeling/barbecue uit te zetten, houdt u de aan-/uitknop gedurende 3 seconden ingedrukt, totdat de weergave uitgaat.
- Stekker uit het stopcontact halen.

Elektrische regeling en verwarmingselementsteun schoonmaken:

- Houder van de regeling schoonmaken met een natte doek en een zacht detergent of warm water met zeep.
- Het verwarmingselement hoeft niet te worden schoongemaakt. De elementsteun kan wel met een natte doek en een zacht detergent of warm water met zeep worden schoongemaakt.
- Droog de elektrische regeling en het verwarmingselement vóór gebruik.

Vetbrand beheersen:

Neem de onderstaande voorzorgsmaatregelen om een vetbrand te helpen te beheersen:

- Verwijder vetresten van de barbecue. Brandrisico wordt aanzienlijk groter door opgehoopt vet.
- Verwijder overtollig vet van het vlees en gebruik minder vet vlees om het risico van een vetbrand te verkleinen.
- Als er tijdens het koken vlammen ontstaan, dan verlaagt u de instelling van de regeling. Sluit het deksel.
- Als de vlammen blijven komen, de regeling uitzetten en de stekker uit het stopcontact halen.
- De reflectorplaat onder het verwarmingselement ten minste eens per seizoen schoonmaken, en vaker als de barbecue vaak wordt gebruikt.

GEBRUIK EN ONDERHOUD

Aansteken van Houtskool Instructies

1. Verwijder opwarmrek en kookrooster van een koude barbecue. Zie afbeelding A.
2. Plaats het houtskoolrek in de barbecue. Zie afbeelding B.
3. Plaats één laag houtskool op het houtskoolrek. Voor brokken houtskool: maximaal 0,5 kg; voor houtskoolbriketten: maximaal 0,9 kg.
4. Plaats de kookrooster terug en breng de indicator in lijn met de C op het achterpaneel voor houtskoolmodus. Zie afbeelding C.
5. Plaats de regeling op 5 HOOG gedurende 10 tot 15 minuten met gesloten deksel.
6. Draai de regeling UIT.
7. Open deksel en wacht 5 minuten, of totdat de houtskool wit wordt, voordat eten toegevoegd wordt.

OPMERKING: De barbecue moet worden opgewarmd en de brandstof gehouden roodgloeiende gedurende ten minste 30 minuten vóór de eerste kok.



WAARSCHUWING

- Type brandstof: houtskool in brokken en in briketten voor de barbecue conform de plaatselijke vereisten; indien geen plaatselijke vereisten: brandstof conform de laatste standaardvereisten van EN 1860-2.
- Werk niet langer dan 15 minuten elektrisch als u houtskool gebruikt.
- Gebruik nooit aanstekervloeistof, kerosine, benzine of alcohol om houtskool aan te steken.
- Gebruik nooit onmiddellijke aansteking of brokken houtskool in de grill.
- Gebruik geen andere brandstof, zoals hout, houtpellets, papier of kolen.
- Begin **UITSLUITEND** met houtskool als het houtskoolrek correct in de vuurkorf geplaatst is. Zie afbeelding B.
- **WAARSCHUWING:** Deze barbecue zal zeer warm worden. Nooit verplaatsen tijdens het gebruik ervan.
- **WAARSCHUWING:** Niet voor gebruik binnenshuis!
- **WAARSCHUWING:** Gebruik geen spiritus of benzine bij het aansteken of opnieuw aansteken! Uitsluitend aanmaakblokjes gebruiken die conform EN 1860-3 zijn!
- **WAARSCHUWING:** Kinderen en huisdieren op afstand houden.



WAARSCHUWING

KOOLMONOXIDE GEVAAR

Houtskool binnen verbranden kan dodelijk zijn. Het veroorzaakt koolmonoxide, dat geen geur heeft. Daarom houtskool **NOOIT** binnenhuis of binnen voertuigen of tenten verbranden.

Aanbevelingen voor Reinigen

- De barbecue dient na ieder houtskoolgebruik gereinigd te worden.
- Zorg ervoor dat alle kooltjes volledig gedoofd zijn en de eenheid voldoende is afgekoeld alvorens te reinigen.
- Verwijder het houtskoolrek en ruim alle as op.

NB: Het houtskoolrek kan verkleuren na gebruik. Dat is gewoon tijdens het gebruik.

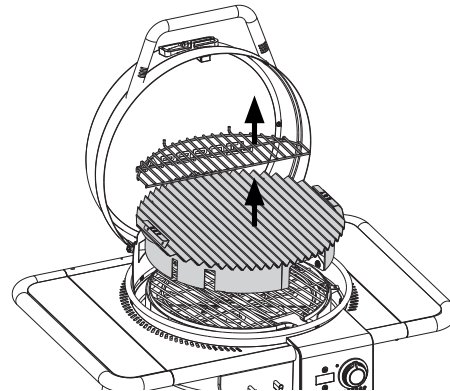

Afbeeldin A

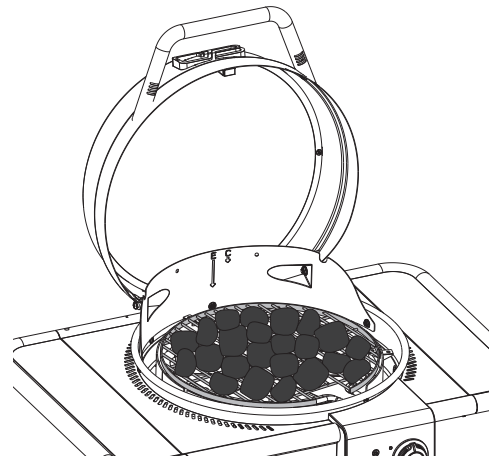

Afbeeldin B

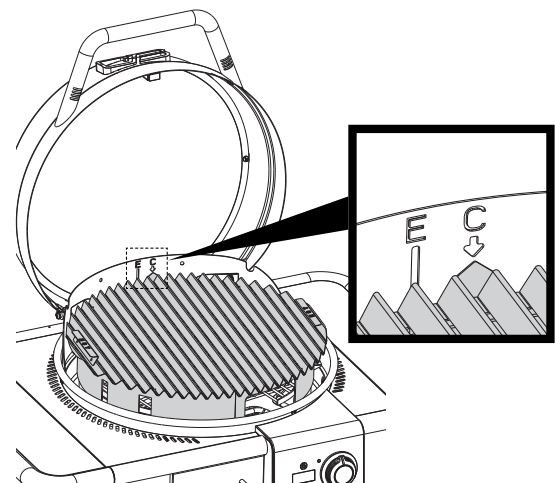

Afbeeldin C

GEBRUIK EN ONDERHOUD



WAARSCHUWING

Nadat een houtskoolvuur uit schijnt te zijn, kunnen niet verbrande sintels nog 24 uur warmte vasthouden, en kunnen, indien blootgesteld aan buitenlucht, plotseling vlam vatten. Ieder van deze sintels buiten de vuurbox van de grill vormen een brandgevaar en kunnen brandbare oppervlakken zoals houten dekken vlam laten vatten.

Uw barbecue schoonmaken:

Overtollig, opgehoopt verbrand vet en voedselresten verminderen de prestaties van de barbecue. Voor optimale resultaten:

- Reflectorplaat en kader ten minste eens per seizoen schoonmaken, en vaker als de barbecue vaak wordt gebruikt.
- Voor het beste resultaat, alle opgehoopte resten naar beneden borstelen door het afvoergat aan de onderkant van de barbecue.
- Gebruik een zacht detergent of warm water en zeep en schrob de reflectorplaat schoon met een borstel van kunststof of koper.
- Kookroosters regelmatig schoonmaken met lauw water en zeep of een oplossing van water en natriumbicarbonaat. Gebruik een niet-agressief schuurpoeder voor hardnekkige vlekken. Als u een borstel met haar gebruikt om de kookoppervlakken te reinigen, controleer dan of er geen borstelhaar achterblijft op de kookoppervlakken, voordat u begint te barbecueën. Het is niet aanbevolen om het kookoppervlak te reinigen, terwijl de barbecue warm is. Kookrooster niet schoonmaken met een schraper, een scherp voorwerp of een plamuurmes.
- Kookroosters afwassen in de vaatwasmachine is niet aanbevolen.

Barbecue opbergen:

- Kookrooster schoonmaken.
- Indien niet gebruikt, barbecue plaatsen in een weerbestendige plek of met de hoes afdekken.
- Barbecue altijd uit het stopcontact halen vóór het opbergen ervan.

Veiligheidstips

- De vetlade moet in het apparaat worden geplaatst en na elk gebruik worden leeggemaakt.
- Zie de rubriek 'Problemen oplossen' als u een probleem hebt met het apparaat.
- Maak de barbecue vaak schoon, bij voorkeur na elke kooksessie. Als u een borstel met haar gebruikt om de kookoppervlakken te reinigen, controleer dan of er geen borstelhaar achterblijft op de kookoppervlakken, voordat u begint te barbecueën. Het is niet aanbevolen om het kookoppervlak te reinigen, terwijl de barbecue warm is.



WAARSCHUWING

Veilig gebruik van uw apparaat en ernstig letsel voorkomen:

- Alcohol en geneesmiddelen, op recept of vrij verkrijgbaar, kunnen het vermogen van de gebruiker beperken om het apparaat correct te monteren of veilig te gebruiken.
- Tijdens het koken moet het apparaat op een plat oppervlak staan, uit de nabijheid van brandbaar materiaal.
- Laat het apparaat niet onbewaakt achter. Kinderen en huisdieren altijd uit de nabijheid van het apparaat houden.
- Het apparaat niet verplaatsen tijdens het gebruik.
- Dit apparaat is niet bedoeld als verwarming en mag nooit als verwarming worden gebruikt.
- Dit apparaat zal warm worden tijdens en na het gebruik. Gebruik geïsoleerde ovenwanten of handschoenen en barbecuegereedschap met een lange steel als bescherming tegen warme oppervlakken of spatten van kookvloeistoffen.
- Het gebied rond het apparaat vrij houden van brandend materiaal.
- Het apparaat rondom vrijhouden van brandbaar materiaal, benzine en andere brandbare dampen en vloeistoffen.
- Apparaat uitsluitend in een goed verluchte ruimte gebruiken.



OPGELET

- Het is niet mogelijk om een vetbrand te doven door het deksel dicht te doen. Dit apparaat is goed verlucht met het oog op de veiligheid.
- Het apparaat niet onbewaakt achterlaten als u voedselresten afbrandt. Als het apparaat niet regelmatig wordt gereinigd, kan een vetbrand ontstaan die het product kan beschadigen.

GEBRUIK EN ONDERHOUD

Voedselveiligheid

Voedselveiligheid is belangrijk om te genieten als u buiten kookt. Om het voedsel veilig te houden en tegen schadelijke bacteriën te beschermen, volgt u deze vier basisstappen:

Wassen en reinigen: Was de handen en was gereedschap en oppervlakken af met zeer warm water en zeep vóór en na behandeling van rauw vlees en gevogelte.

Gescheiden houden: Houd rauw vlees en gevogelte gescheiden van voedsel dat klaar is om te eten. Zo voorkomt u kruisbesmetting. Gebruik een schone schotel en schoon gerei om gebakken voedsel te verwijderen.

Koken: Vlees en gevogelte doorbakken om bacteriën te doden. Gebruik een thermometer om de juiste interne temperatuur van het voedsel te controleren.

Koelen: Plaats klaargemaakt voedsel en restjes onmiddellijk in de koelkast.

Hoe weten of het vlees doorbakken is?

- Vlees en gevogelte bereid in het apparaat worden vaak snel bruin aan de buitenkant. Gebruik enkel ontdooid vlees en een vleesthermometer om zekerheid te hebben dat de interne temperatuur van het voedsel veilig is. Snijd in het vlees om visueel te controleren of het vlees gaar is.
- Wij raden aan dat het voedsel ten minste 4 °C is, voordat u het in uw apparaat bereidt.
- Een hele kip moet 74 °C bereiken. Het vleesnat moet helder zijn en het vlees mag niet roze zijn.
- Steaks van rund-, kalfs- en lamsvlees, gebrad en varkenslappen kunnen tot 62 °C worden bereid en moeten dan 3 minuten rusten.
- NOOIT vlees of gevogelte gedeeltelijk bereiden en later gaar bakken. Voedsel helemaal bereiden om schadelijke bacteriën te vernietigen.
- Gebruik een vleesthermometer om de juiste interne temperatuur van het voedsel te controleren.

Aanbevolen interne kooktemperatuur

Gehakt

Rund, varken, kalf, lam	71°C 160°F
Kalkoen, kip.	71°C 160°F

Vers rund, kalf, lam

Kort gebakken (3 minuten laten staan vóór het snijden)	63°C 145°F
Medium	71°C 160°F
Doorbakken.	77°C 170°F

Pluimvee

Hele kip en kalkoen.	74°C 165°F
Stukken gevogelte	74°C 165°F
Eend en gans	74°C 165°F

Vers varkensvlees

Kort gebakken (3 minuten laten staan vóór het snijden)	63°C 145°F
Medium	71°C 160°F
Doorbakken	77°C 170°F

VIKTIG SÄKERHETSINFORMATION

SÄKERHETSSYMBOLER

FARO-, VARNING- OCH VARNINGSSANGIVELSER används i hela denna bruksanvisning för att betona kritisk och viktig information. Läs och följ dessa påståenden för att säkerställa säkerheten och förhindra skador på egendom.

Beskrivningarna definieras nedan.



FÖRSIKTIGHET

WARNING: Indikerar en potentiellt farlig situation eller osäker praxis som, om den inte undviks, kan leda till mindre eller måttlig skada.



VARNING

WARNING: Indikerar en potentiellt farlig situation som, om den inte undviks, kan leda till dödsfall eller allvarlig personskada.



FARA

FARA: Indikerar en överhängande farlig situation som, om den inte undviks, kommer att leda till dödsfall eller allvarlig personskada.

ENDAST FÖR UTOMHUSBRUK

1. Endast för utomhusbruk.
2. Använd inte inomhus eller för kommersiell matlagning.
3. Använd endast grillen i väl ventilerat utrymme.



VARNING

1. Förvara eller använd inte bensin eller andra brandfarliga vätskor eller ångor i närheten av denna eller någon annan grill.

INSTALLATÖR/MONTÖR:

Lämna denna bruksanvisning till konsumenten.

KONSUMENT:

Spara denna bruksanvisning för framtida referens.

Det är monteringsföretagets/ägarens ansvar att montera, installera och underhålla grillen.

Frågor:

Om du har frågor under montering eller användning av denna grill, kontakta din lokala återförsäljare.

FÖR DIN SÄKERHET - INNAN DU ANVÄNDER DIN GRILL



VARNING

- Denna bruksanvisning innehåller viktig information som är nödvändig för säker användning av grillen.
- Läs och följ alla säkerhetsföreskrifter, monteringsanvisningar och anvisningar för användning och skötsel innan du försöker montera och laga mat. Underlåtenhet att följa alla tillverkarens instruktioner kan leda till allvarlig personskada och/eller skada på egendom.
- Denna grill uppfyller tekniska standarder och säkerhetskrav för elektriska apparater.

ELEKTRISK STÖT MÖJLIG

- Denna grill är klassad för: 220-240volt, 9,1 ampere, 50-60HZ, effekt:2100W
- Anslut endast till uttag med jordningsjord och skyddad av brytare med märkström (RCD) med en märkström på maximalt 30mA.
- Kontrollera regelbundet nätsladdens tecken på skador eller slitage. Använd inte om sladden är skadad.
- Nätsladden måste bytas ut mot en speciell sladd eller enhet som är tillgänglig för tillverkaren eller dennes serviceagent.
- Byt endast ut skadade delar med Char-Broil medföljande reservdelar. Försök inte reparera skadade delar.
- I händelse av brand vrid regulatortill OFF-läge, dra ur grillen från uttaget och låt elden brinna ut. Använd inte vatten för att släcka en brand i denna eller någon annan elektrisk grill.
- För att undvika risken för brännskador, se till att grillen är sval innan du tar bort och/eller rengör den elektriska styrenheten och värmeelementet. Modifiera inte denna produkt.
- Använd endast grillen enligt anvisningarna i denna bruksanvisning.
- Använd inte i inom ett område där man rör sig och där det är möjligt att snubbla över sladden.
- Denna grill kan användas av barn från 8 år och uppåt och personer med nedsatt fysisk, sensorisk eller mental förmåga eller brist på erfarenhet och kunskap om de har fått handledning eller instruktioner om användning av grillen på ett säkert sätt och förstår de risker som är involverade.
- Barn får inte leka med grillen. Rengöring och användarunderhåll får inte utföras av barn utan tillsyn.
- Denna grill är inte avsedd för och bör aldrig användas som värmare.
- **Boende i lägenhet:** Kontrollera med styrelsen i huset och ta reda på kraven och brandkoderna för att använda en gasgrill



VARNING

i ditt lägenhetskomplex. Om det är tillåtet, använd grillen utomhus på bottenvåningen med 60 cm fritt utrymme från vägg eller skenor. Använd inte på eller under balkonger.

SPARA DESSA INSTRUKTIONER

Säkerhetstips

- Smörjfacket måste sättas in i grillen och tömmas efter varje användning.
- Om du har problem med en grillen, se avsnittet "Felsökning".
- Rengör grillen ofta, helst efter varje matlagning. Om en borste används för att rengöra någon av grillens matlagningssytor, se till att inga lösa borststrå finns kvar på matlagningssytorna före grillning. Det rekommenderas inte att rengöra matlagningssytor medan grillen är varm.

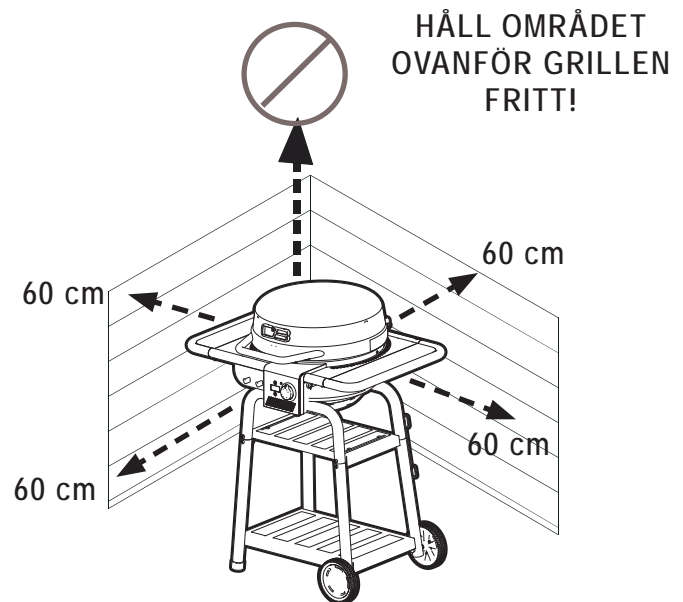

FÖR DIN SÄKERHET - INNAN DU ANVÄNDER DIN GRILL

VIKTIGA SKYDDSÅTGÄRDER

Vid användning av elektriska apparater bör grundläggande säkerhetsåtgärder alltid följas, inklusive följande:

LÄS ALLA INSTRUKTIONER

- Vidrör inte heta ytor med oskyddade händer. Använd handtag och rattar som medföljer för användning.
- För att skydda mot elektriska stötar, sänk inte ner sladden, pluggarna, regulatorn eller värmeelementet i vatten eller annan vätska.
- Lämna inte grillen utan uppsikt.
- Noggrann övervakning är nödvändig när någon grill används av eller i närheten av barn. Håll barn och husdjur borta från grillen hela tiden.
- Denna grill är inte en leksak.
- Lämna aldrig grillen oövervakad när den är **PÅ**.
- Dra stickkontakten ur vägguttaget när den inte används och före förflyttning eller rengöring.
- Låt svalna innan du sätter på eller tar av delar. Använd inte någon apparat med en skadad sladd eller kontakt eller efter att grillen inte fungerar eller har skadats på något sätt.
- Användning av tillbehör som inte rekommenderas av tillverkaren kan orsaka skador. Använd endast tillbehör som rekommenderas av tillverkaren.
- Låt inte sladden hänga över bordskanten eller disken eller vidröra heta ytor.
- Använd inte grillen för annat än avsett bruk. Denna grill är inte avsedd för och bör aldrig användas som värmare.
- För att förhindra att grillen stänker eller faller i vatten, använd inte grillen inom 3 meter från en pool, damm eller annan vattenförekomst.
- Håll alltid grillen och elkontrollen torr och fri från regn.
- Håll elpluggarna från marken och torra.
- Använd inte vatten eller annan flytande spray för att rengöra produkten utan att först dra stickkontakten ur vägguttaget och ta bort värmeelementet.
- **ANVÄND INTE TRÄKOL.** En koleld kommer att uppstå och grillen är inte avsedd för kol. Branden är farlig och skadar grillen.
- **WARNING:** Träkol eller liknande brännbara bränslen får inte användas tillsammans med denna grill.
- Denna grill kommer att vara varm under och efter användning. Använd isolerade ugnsvantar eller handskar och långskaftade grillredskap för att skydda mot heta ytor eller stänk från matlagingsvätskor.

- Använd inte eller förvara bensen, fotogen eller andra brandfarliga vätskor inom 7 meter från denna grill när den används. Håll grillområdet rent och fritt från material som brinner.
- Flytta inte grillen när den används.
- Vid matlagning måste grillen stå på en jämn och stabil yta i ett område fritt från brännbart material.
- Användning av alkohol, receptbelagda eller receptfria läkemedel kan försämra konsumentens förmåga att korrekt montera eller använda grillen på ett säkert sätt.
- För att undvika elektriska stötar, koppla bort elkabeln och ta bort elkontrollen innan du tar bort värmeelementet och rengör grillen. Sänk aldrig ner den elektriska styrenheten eller värmeelementet i någon vätska.
- Sänk inte ner grillen i vatten för rengöring
- Använd inte denna grill på samma krets som andra högspänningsapparater.



FÖRSIKTIGHET

- Det är inte möjligt att släcka fettbränder genom att stänga locket. Denna grill är väl ventilerad av säkerhetsskäl.
- Lämna inte grillen utan uppsikt när du bränner bort matrester. Om grillen inte har rengjorts regelbundet kan det uppstå en fettbrand som kan skada produkten.

Förlängningssladd och säkerhet

- För bästa grillprestanda rekommenderas inte användning av förlängningssladd.

För din säkerhet - Om du måste använda en förlängningssladd:

- Använd endast utomhus sladd klassad för 13 ampere eller högre.
- Använd den kortaste förlängningssladden som behövs. Anslut inte 2 eller fler förlängningssladdar tillsammans.
- Håll anslutningarna torra och från marken.
- Låt inte sladden hänga över kanten på bordsskivan eller andra föremål där den kan dras av barn eller snubblas över.

Denna produkt får inte kastas tillsammans med hushållsavfall. Denna produkt måste kasseras på en auktoriserad plats för återvinning av elektriska och elektroniska apparater. Genom att samla in och återvinna avfall hjälper du till att spara naturresurser och se till att produkten bortskaffas på ett miljövänligt och hälsosamt sätt.



ANVÄNDNING OCH SKÖTSEL

Före första användning av grillen:

- Ta bort alla förpacknings- och försäljningsetiketter från grillen. Använd inte vassa verktyg för att ta bort klistermärken.
- Tvätta matlagingsgallret med varmt tvålatten, skölj och torka noggrant.

Före varje användning av grillen:

- Använd grillen endast på en fast och jämn yta för att förhindra att den välter.
- För att förhindra att hushållets säkringar går, håll den elektriska styrenheten torr och använd inte andra elektriska produkter på samma krets.
- Kontrollera att fettbrickan är tom och monterad under dräneringshålet.
- För problemfri matlagning, applicera en grundlig beläggning av vegetabilisk olja eller vegetabilisk oljebaserad spray på matlagingsgallret.

Slå på grillen:

- Se till att den elektriska styrenheten vrids helt moturs för OFF.
- Anslut nätsladden till ett korrekt jordat, GFI-skyddat eluttag. Om förlängningssladd måste användas, se "Användning och säkerhet av förlängningssladd".
- Vrid ratten medurs, indikatorlampan ska tändas.
- Bränsle, såsom kolbriketter, får inte användas med apparaten.
- Träkol är avsett att användas med denna apparat, endast i kolläge.

ⓘ VIKTIGT MEDDELANDE

Din SMARTA elektriska E-grill kräver ett komplett eluttag med 13 ampere typ G (16 ampere typ E/F är att föredra) för att fungera korrekt. Om du kör den på ett lägre eluttag/en lägre strömbrytare kan grillen och/eller kretsen utlösas.

För att förhindra strömavbrott:

- Ett utvändigt eluttag med en standard 16-amps brytare rekommenderas.
- Koppla ur alla andra elektriska enheter, som utomhusbelysning, som drivs av det yttre eluttaget 16 amp strömbrytare innan du ansluter din grill.

Om strömmen går av under användning:

- Identifiera och dra stickkontakten ur vägguttaget för andra elektriska enheter där strömmen har gått samtidigt och återställ brytaren.
- Prova med ett annat eluttag om sådant finns. Titta i bruksanvisningen för rekommenderad användning av förlängningssladdar.

Om strömmen att gå under användning, kontakta en kvalificerad elektriker.



FÖRSIKTIGHET

Använd inte vassa eller spetsiga verktyg för att rengöra grillen.

Använd inte slipande ugnrensmedel, stålull eller metallborstar för att rengöra porslinsgaller eller grillkropp. De kommer att skada finishen.

Ersätt endast skadade delar med Char-Broil-certifierade reservdelar. Försök inte reparera skadade delar.



FARA

Vid brand dra stickkontakten ur eluttaget och låt elden brinna ut. Använd inte vatten för att släcka en brand i denna eller någon annan elektrisk apparat.

För att undvika elektriska stötar, koppla bort elkabeln innan du tar bort värmeelementet och rengör grillen. Sänk aldrig ner den elektriska styrenheten eller värmeelementet i någon vätska.

För att undvika risken för brännskador, se till att grillen är sval innan du rengör den elektriska regulatoren och värmeelementet.

Grillning:

- För bästa resultat, laga mat med locket stängt för att hålla kvar värme och ge fullständig matlagning.
- Temperaturindikatorn på regulatoren indikerar matlagningstemperaturen inuti grillen.
- Inställning av styrenhet för olika livsmedel är beroende av utomhusförhållanden och personliga matlagningspreferenser.

Stänga av grillen:

- För att stänga av styrenheten/grillen, tryck och håll in strömbrytaren i 3 sekunder tills indikatorn stängs av.
- Dra stickkontakten.

Rengöring av elregulator och värmeelementkonsol:

- Rengör kontrollhuset genom att torka av med en fuktig trasa med ett mildt rengöringsmedel eller varmt tvålatten.
- Det är inte nödvändigt att rengöra värmeelementet. Elementfästet kan dock rengöras med en fuktig trasa med ett mildt rengöringsmedel eller varmt tvålatten.
- Torr elektrisk styrenhet och värmeelement före användning.

Kontroll av fettbränder:

För att underlätta kontrollen av fettbränder, använd följande försiktighetsåtgärder:

- Håll grillen fri från fett; risken för brand ökar kraftigt genom fettuppsamling.
- Klipp bort överflödigt fett från köttet och använd mindre feta styckningsdelar av köttet för att minska risken för fettbränder.
- Om uppblåsning inträffar under matlagning, minska regulatorinställningen och stäng locket.
- Om uppblåsningen fortsätter, stäng av regulatoren och dra stickkontakten ur vägguttaget.
- Rengör reflektorplattan under värmeelementet minst en gång per säsong, oftare vid tung användning.

ANVÄNDNING OCH SKÖTSEL

Instruktioner för tändning med träkol

1. Ta bort uppvärmningsstället och grillgallret hos en kall grill. Se bild A.
2. Placera kolstället i grillen. Se bild B.
3. Lägg ett enda lager kol på kolstället, för klumpkol: Högst 0,5 kg; för kolbriketter: 0,9 kg maximalt.
4. Byt ut grillgallret och rikta in indikatorn mot C på bakpanelen för kolläge. Se bild C.
5. Slå på "5" HIGH i 10 till 15 minuter med locket stängt.
6. Stäng av handkontrollen.
7. Öppna locket och vänta 5 minuter eller tills kolen blir vit innan du lägger på maten.

OBS: Grillen ska värmas upp och bränslet höll glödhet i minst 30 minuter före första kock.



VARNING

- Typ av bränsle: Grillklumpträkol och grillkolbriketter som uppfyller lokala krav, utan lokala krav då följer de senaste standarderna EN 1860-2.
- Använd inte elektrisk i mer än 15 minuter när du använder kol.
- Använd aldrig tändvätska, fotogen, bensin eller alkohol för att tända kolen.
- Använd aldrig direktljus eller klumpkol i grillen.
- Andra bränslen som trä, träpellets, papper eller kol får inte användas.
- Starta endast kol med kolstället ordentligt placerat i eldstaden. Se bild B.
- **VARNING:** Grillen blir väldigt varm, flytta inte på den när den används.
- **VARNING:** Använd inte inomhus!
- **VARNING:** Använd inte sprit eller bensin för att tända grillen! Använd endast braständare som överensstämmer med EN 1860-3!
- **VARNING:** Håll barn och husdjur på behörigt avstånd.



VARNING

FARA FÖR KOLMONOXID

Brinnande träkol i grillen kan vara dödlig. Det avger kolmonoxid, vilket är luktfritt. Använd **ALDRIG** träkol inomhus, i bilen eller i tält.

Rengöringsrekommendationer

- Du måste rengöra grillen efter varje gång du har använt träkol.
- Se till att kolen har slocknat helt och att grillen har svalnat tillräckligt före rengöringen.
- Ta bort kolstället och rengör all aska.

Observera: Efter användning kan kolstället missfärgas. Detta är normalt under användning.



Bild A



Bild B

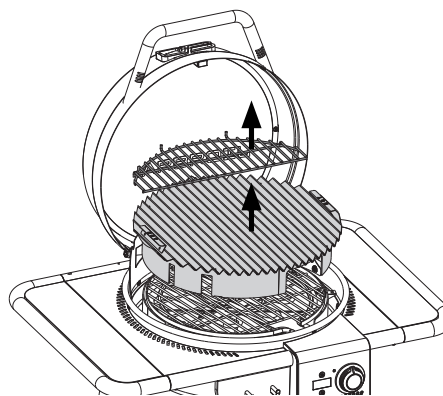

Bild C

ANVÄNDNING OCH SKÖTSEL

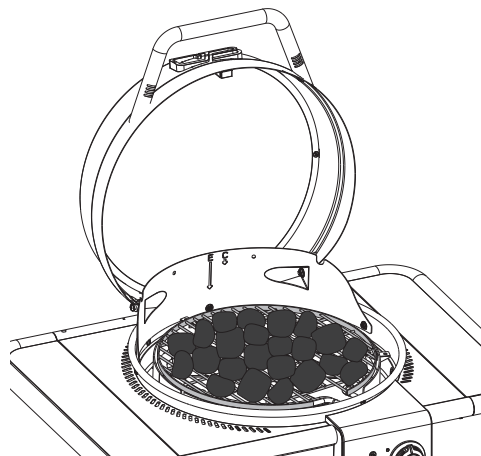

VARNING

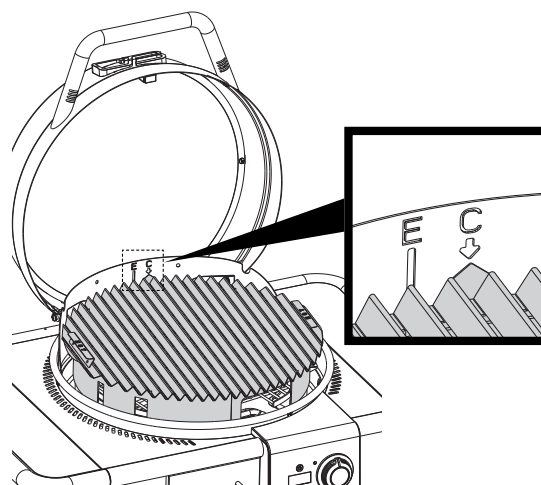
När en koleld verkar ha slocknat kan oförbrukade bitar hålla värmen i upp till 24 timmar, och om de utsätts för frisk luft kan de plötsligt fatta eld. Alla sådana bitar som hamnar utanför brännarhuset utgör en brandfara, då de kan antända brännbara ytor som till exempel trädeck.

Rengöring av grillen:

Överdriven ansamling av bränt fett och matpartiklar kommer att minska grillens matlagingsprestanda. För att uppnå optimal prestanda:

- Rengör reflektorplattan och ramen minst en gång per säsong, oftare vid tung användning.
- Bästa resultat uppnås genom att borsta partikeluppbyggnaden nedåt och genom dräneringshålet i botten av grillen.
- Använd ett mildt rengöringsmedel eller varmt tvålatten, skrubba ytan på reflektorplattan med en plast- eller mässingsborste.
- Rengör matlagingsgaller regelbundet med varmt tvålatten eller en bakpulver och vattenlösning. Använd icke-slipande rengöringspulver för envisa fläckar. Om en borste används för att rengöra någon av grillens matlagingsytor, se till att inga lösa borststrå finns kvar på matlagingsytorna före grillning. Det rekommenderas inte att rengöra matlagingsytor medan grillen är varm. Rengör inte matlagingsgallret med en skrapa, ett vasst verktyg eller en spackelkniv.
- Det rekommenderas inte att rengöra matlagingsgallren i en diskmaskin.

Förvaring av grillen:

- Rengör matlagingsgallret.
- Förvara grillen i ett väderskyddat område eller under grillskydd när den inte används.
- Dra alltid stickkontakten ur vägguttaget före förvaring.

Säkerhetstips

- Smörjfacket **måste** sättas in i grillen och tömmas efter varje användning.
- Om du har problem med en grill, se avsnittet "Felsökning".
- Rengör grillen ofta, helst efter varje matlagning. Om en borste används för att rengöra någon av grillens matlagingsytor, se till att inga lösa borststrå finns kvar på matlagingsytorna före grillning. Det rekommenderas inte att rengöra matlagingsytor medan grillen är varm.



VARNING

För säker användning av grillen och för att undvika allvarliga personskador:

- Användning av alkohol, receptbelagda eller receptfria läkemedel kan försämra konsumentens förmåga att korrekt montera eller använda grillen på ett säkert sätt.
- Vid matlagning måste grillen stå på en jämn och stabil yta i ett område fritt från brännbart material.
- Lämna inte grillen utan uppsikt. Håll barn och husdjur borta från grillen hela tiden.
- Flytta inte grillen när den används.
- Denna grill är inte avsedd för och bör aldrig användas som värmare.
- Denna grill kommer att vara varm under och efter användning. Använd isolerade ugnsvantar eller handskar och långskaftade grillredskap för att skydda mot heta ytor eller stänk från matlagingsvätskor.
- Håll grillområdet rent och fritt från material som brinner.
- Håll grillens område klart och fritt från brännbara material, bensin och andra brandfarliga ångor och vätskor.
- Använd endast grillen i väl ventilerat utrymme.



FÖRSIKTIGHET

- Det är inte möjligt att släcka fettbränder genom att stänga locket. Denna grill är väl ventilerad av säkerhetsskäl.
- Lämna inte grillen utan uppsikt när du bränner bort matrester. Om grillen inte har rengjorts regelbundet kan det uppstå en fettbrand som kan skada produkten.

ANVÄNDNING OCH SKÖTSEL

Livsmedelssäkerhet

Livsmedelssäkerhet är en mycket viktig del av att njuta av matlagningssupplevelsen utomhus. För att hålla maten säker från skadliga bakterier, följ dessa fyra grundläggande steg:

Rengör: Tvätta händer, redskap och ytor med varmt tvålsvatten före och efter hantering av rått kött och fjäderfä.

Separera: Separera obehandlat kött och fjäderfä från ätfärdiga livsmedel för att undvika korskontaminering. Använd ett rent fat och redskap när du tar bort tillagad mat.

Kock: Koka kött och fjäderfä noggrant för att döda bakterier. Använd en termometer för att säkerställa korrekta inre livsmedelstemperaturer.

Kyl ner: Kyl tillagad mat och matrester omedelbart.

Hur man ser om köttet är tillräckligt stekt

- Kött och fjäderfä som tillagas i grillen bryns ofta mycket snabbt på utsidan. Använd endast tinat kött och en köttermometer för att vara säker på att maten har nått en säker inre temperatur, och skär i mat för att kontrollera synliga tecken på att det är färdiglagat.
- Vi rekommenderar att maten är minst 40° F innan den tillagas i din grill.
- Hela fjäderfä bör nå 165° F. Saften bör vara klar och köttet bör inte vara rosa.
- Nötkötts- och lammstek, stek och fläskkotletter kan tillagas till 145° F med 3 minuters vila.
- Tillaga ALDRIG kött eller fjäderfä delvis och avsluta tillagningen senare. Laga mat helt för att förstöra skadliga bakterier.
- Använd en köttermometer för att säkerställa korrekta inre livsmedelstemperaturer.

Rekommenderade interna tillagningstemperaturer

Malet kött

Nötkött, fläskkött, kalvkött, lamm	71° C 160° F
Kalkon, kyckling	71° C 160° F

Färskt nötkött, kalvkött, lammkött

Medium till hälften (låt stå 3 minuter innan skärning)	63° C 145° F
Medium	71° C 160° F
Välstekt	77° C 170° F

Fjäderfä

Kyckling och kalkon, hela	74° C 165° F
Fjäderfä delar	74° C 165° F
Anka och gås	74° C 165° F

Färskt fläskkött

Medium till hälften (låt stå 3 minuter innan skärning)	63° C 145° F
Medium	71° C 160° F
Välstekt	77° C 170° F

TÄRKEÄT SUOJATOIMET

TURVASYMBOLIT

VAARA-, VAROITUS- ja HUOMAUTUS -lausekkeita käytetään tässä käyttöoppaassa kriittisten ja tärkeiden tietojen korostamiseen. Lue nämä ilmoitukset ja noudata niitä turvallisuuden varmistamiseksi ja omaisuusvahinkojen ehkäisemiseksi.

Lausunnot on kuvattu jäljempänä.



HUOMAUTUS

HUOMAUTUS: Osoittaa mahdollisesti vaarallisen tilanteen tai vaarallisen käytännön, joka voi johtaa lievään tai kohtalaiseen loukkaantumiseen, jos sitä ei vältetä.



VAROITUS

VAROITUS: Osoittaa mahdollisesti vaarallisen tilanteen, joka voi johtaa kuolemaan tai vakavaan loukkaantumiseen, jos sitä ei vältetä.



VAARA

VAARA: Osoittaa välittömän vaaratilanteen, joka johtaa kuolemaan tai vakavaan loukkaantumiseen, jos sitä ei vältetä.

VAIN ULKOKÄYTTÖÖN

1. Vain ulkokäyttöön.
2. Älä käytä sisätiloissa tai kaupalliseen ruoanlaittoon.
3. Käytä laitetta vain hyvin ilmastoidussa tilassa.



VAROITUS

1. Älä säilytä tai käytä bensiniä tai muita helposti syttyviä nesteitä tai höyryjä tämän tai minkään muun grillin läheisyydessä.

ASENTAJA/KOKOONPANIJA:

Jätä tämä käyttöohje kuluttajalle.

KULUTTAJA:

Säilytä tämä käyttöohje myöhempää käyttöä varten.

Asentajan/omistajan vastuulla on grillin kokoaminen, asentaminen ja huoltaminen.

Kysymykset:

Jos sinulla on kysyttävää tämän grillin kokoamisen tai käytön aikana, ota yhteyttä paikalliseen jälleenmyyjääsi.

TURVALLISUUTESI VUOKSI - ENNEN GRILLIN KÄYTTÖÄ



VAROITUS

- Tämä käyttöohje sisältää tärkeitä tietoja laitteen turvallisen käytön varmistamiseksi.
- Lue ja noudata kaikkia turvallisuusohjeita, kokoamisohjeita sekä käyttö- ja hoito-ohjeita ennen laitteen kokoamista tai grillausta. Minkä tahansa valmistajan ohjeiden noudattamatta jättäminen voi johtaa vakaviin henkilö- ja/tai omaisuusvahinkoihin.
- Tämä laite on sähkölaitteiden teknisten standardien ja turvallisuusvaatimusten mukainen.

SÄHKÖISKU MAHDOLLINEN

- Laitteen mitoitus: 220-240 V, 9,1 A, 50-60 HZ, lähtöteho: 2100W
- Kytke vain maadoitettuun ja katkaisijalta suojattuun pistorasiaan. Katkaisijan vikavirta (RCD) saa olla enintään 30mA.
- Tarkasta virtajohto säännöllisesti vaurioiden tai kulumisen varalta. Älä käytä, jos johto on vaurioitunut.
- Virtajohto on vaihdettava valmistajalta tai sen huoltoedustajalta saatavilla olevalla erityisjohdolla tai -kokoonpanolla.
- Vaihda vaurioituneet osat vain Char-Broilin toimittamiin varaosiin. Älä yritä korjata vaurioituneita osia.
- Tulipalon sattuessa käännä ohjain **OFF-asentoon**, irrota grilli pistorasiasta ja anna tulen palaa loppuun. Älä käytä vettä tulipalon sammuttamiseen tässä tai muussa sähkölaitteessa.
- Palovammojen välttämiseksi varmista, että grilli on viileä ennen sähköhjaimen ja lämmityselementin puhdistamista ja/tai puhdistamista. Älä muokkaa tuotetta.
- Käytä laitetta vain tämän käyttöohjeen mukaisesti.
- Älä käytä vilkkaalla alueella, jossa johtoihin kompastumisen vaara on suuri.
- Tätä laitetta voivat käyttää ne yli 8-vuotiaat lapset sekä henkilöt, joilla on heikentyneet fyysiset tai henkiset kyvyt, tai joilla ei ole kokemusta tai tietoa laitteen käytöstä, jos heitä valvotaan tai heitä on ohjeistettu laitteen turvallisesta käytöstä ja jos he ymmärtävät käyttöön liittyvät vaarat.
- Älä anna lasten leikkiä laitteella. Lapset eivät saa puhdistaa tai huoltaa laitetta ilman valvontaa.
- Tätä grilliä ei ole tarkoitettu lämmittimenä käytettäväksi.
- **Asuntoasukkaat:** Tarkista vaatimukset ja palokoodit



VAROITUS

kaasugrillin käyttämiseksi huoneistokompleksissasi talonmieheltäsi. Jos se on sallittua, käytä grilliä pohjakerroksessa ulkotiloissa 60 cm:n etäisyydellä seinistä tai kaiteista. Älä käytä parvekkeilla tai niiden alla.

SÄILYTÄ NÄMÄ OHJEET

Turvallisuusvinkkejä

- Rasvapelti on asetettava paikoilleen ja tyhjennettävä jokaisen käytön jälkeen.
- Jos sinulla on laiteongelma, katso kohta "Vianmääritys".
- Puhdista grilli usein, mieluiten jokaisen käytön jälkeen. Jos grillin ruoanlaittopintojen puhdistamiseen käytetään harjasharjaa, varmista, että ruoanlaittopinnoille ei jää irronneita harjaksia ennen grillausta. Ruoanlaittopintoja ei suositella puhdistettavaksi grillin ollessa kuuma.

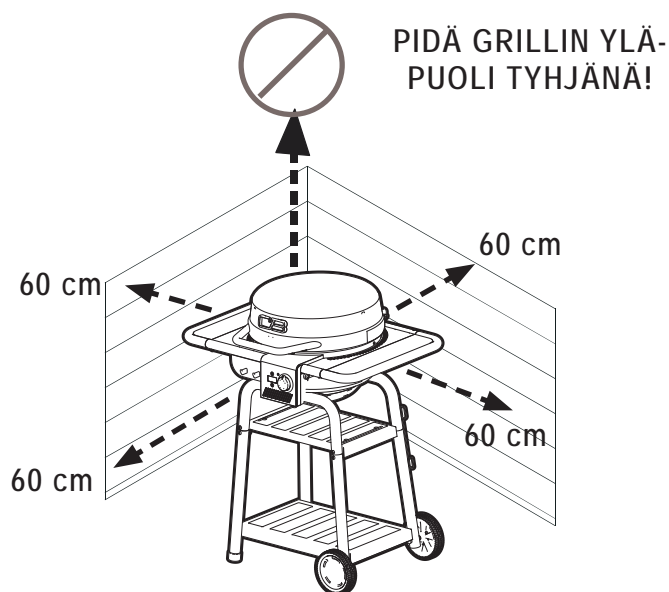

TURVALLISUUTESI VUOKSI - ENNEN GRILLIN KÄYTTÖÄ

TÄRKEÄT SUOJATOIMET

Sähkölaitteita käytettäessä tulee aina noudattaa seuraavia perusturvatoimia:

LUE KAIKKI OHJEET

- Älä kosketa kuumia pintoja ilman suojakäsineitä. Käytä laitteen mukana toimitettuja kahvoja ja nuppeja.
- Suojautuaksesi sähköiskulta, älä upota johtoa, pistokkeita, ohjainta tai lämmityselementtiä veteen tai muuhun nesteeseen.
- Älä jätä laitetta ilman valvontaa.
- Laitetta on vartioitava tarkasti lasten käyttäessä laitetta tai ollessa sen läheisyydessä. Pidä lapset ja lemmikit aina poissa laitteen lähetyiltä.
- Tämä laite ei ole lelu.
- Älä koskaan jätä grilliä ilman valvontaa sen ollessa päällä.
- Irrota laite pistorasiasta, kun sitä ei käytetä ja ennen siirtoa tai puhdistusta.
- Anna laitteen jäähtyä ennen osien asentamista tai irrottamista. Älä käytä laitetta, jonka johto tai pistoke on vaurioitunut, jossa on laitteen toimintahäiriö tai joka on vaurioitunut millään tavalla.
- Lisälaitteiden käyttö, jotka eivät ole laitteen valmistaja suosittelemia, voivat aiheuttaa henkilövahinkoja. Käytä vain valmistajan suosittelemia lisävarusteita.
- Älä anna johdon roikkua pöydän tai työpöydän reunan yli tai koskea kuumiin pintoihin.
- Älä käytä laitetta muuhun kuin sen tarkoitettuun käyttöön. Tätä grilliä ei ole tarkoitettu lämmittimenä käytettäväksi.
- Estääksesi vettä roiskumasta grilliin tai laitteen putoamisen veteen, älä käytä grilliä 3 metrin säteellä altaasta, lammesta tai muusta vesistöistä.
- Pidä grilli ja sen sähköinen ohjain aina kuivina ja sateen ulottumattomissa.
- Pidä sähköjohdot poissa maasta ja kuivina.
- Älä käytä vettä tai muuta nestemäistä suihketta tuotteen puhdistamiseen irrottamatta ensin sähköistä ohjainta ja poistamatta lämmityselementtiä.
- **EI HIILIKÄYTTÖÖN.** Puuhiilen käyttö aiheuttaa tulipalon, eikä grilliä ole suunniteltu hiilen käyttöön. Tulipalo luo vaarallisen tilanteen ja vahingoittaa grilliä.
- **VAROITUS: Tämän laitteen kanssa ei saa käyttää puuhiiltä tai vastaavia palavia polttoaineita.**
- Tämä laite on kuuma käytön aikana ja sen jälkeen. Käytä eristettyjä uunikintaita tai -käsineitä ja pitkävartisia grillivälineitä suojataksesi itseäsi kuumilta pinnoilta tai roiskeilta.
- Älä käytä tai säilytä bensiiniä, kerosiinia tai muita syttyviä nesteitä 7 metrin säteellä tästä grillistä sen käytön aikana. Pidä laitealue vapaana palavista materiaaleista.

- Älä siirrä laitetta käytön aikana.
- Laitteen on kypsennettäessä oltava tasaisella ja vakaalla pinnalla, palavista materiaaleista vapaalla alueella.
- Alkoholien, reseptilääkkeiden tai käsikaappalääkkeiden käyttö voi heikentää kuluttajan kykyä laitteen oikeaan kokoamiseen tai sen turvalliseen käyttöön.
- Sähklirrata sähköjohto ja sähköinen ohjain ennen lämmityselementin irrottamista ja grillin puhdistamista sähköiskun välttämiseksi. Älä koskaan upota sähköistä ohjainta tai lämmityselementtiä mihinkään nesteeseen.
- Älä upota laitetta veteen puhdistusta varten
- Älä käytä tätä laitetta samassa virtapiirissä muiden suuritehoisten laitteiden kanssa.



VAROITUS

- Rasvatulien sammuttaminen sulkemalla kansi ei ole mahdollista. Turvallisuussyistä tämä laite on hyvin tuuletettu.
- Älä jätä laitetta ilman valvontaa ruoantähteitä polttaessasi. Jos laitetta ei puhdisteta säännöllisesti, grilliä vahingoittavien rasvapalojen riski kasvaa.

Jatkojohdon käyttö ja turvallisuus

- Jatkojohdon käyttöä ei suositella parhaan grillisuorituskyvyn saavuttamiseksi.

Turvallisuutesi vuoksi - Jos joudut käyttämään jatkojohtoa:

- Käytä vain ulkojohtoa, joka on mitoitettu 13 ampeerille tai sitä suuremmalle.
- Käytä lyhintä tarvittavaa jatkojohtoa. Älä kytke kahta tai useampaa jatkojohtoa yhteen.
- Pidä liitännät kuivina ja maanpinnan yläpuolella.
- Älä anna johdon roikkua pöytälevyn reunan tai muiden esineiden päällä, joissa lasten on helppo vetää johtoa tai kompastua siihen.

Tätä tuotetta ei saa hävittää yhdessä kotitalousjätteen kanssa. Tämä tuote on hävitettävä valtuutetussa laitoksessa sähkö- ja elektroniikkalaitteiden kierrätystä varten. Keräämällä ja kierrättämällä jätettä säästät luonnonvaroja ja varmistat, että tuote hävitetään ympäristöystävällisellä ja terveellisellä tavalla.



KÄYTTÖ JA HOITO

Ennen grillin ensimmäistä käyttöä:

- Poista kaikki pakkaus- ja myyntitarat. Älä käytä teräviä työkaluja tarrojen poistamiseen.
- Pese ruoanlaittoritilä lämpimällä saippuavedellä. Huuhtelee ja kuivaa huolellisesti.

Ennen grillin jokaista käyttöä:

- Käytä grilliä vain tukevalla ja tasaisella pinnalla kaatumisen estämiseksi.
- Pidä grillin ohjainnäyttö kuivana äläkä käytä muita sähkötuotteita samassa virtapiirissä estääksesi kodin virrankatkaisimien laukeamisen.
- Tarkista että rasvapelti on tyhjä ja että se on asennettu tyhjennysreiän alle.
- Tarttumaton ruoanlaitto: levitä suihkutettavaa kasviöljyä tai kasviöljypohjaista tuotetta ruoanlaittoritilälle.

Käynnistä grilli:

- Varmista, että sähkönen ohjain on käännetty kokonaan vastapäivään OFF-asentoon.
- Kytke virtajohto asianmukaisesti maadoitettuun, GFI-suojattuun pistorasiaan. Jos tarvitsit jatkojohtoa, katso kohta "Jatkojohdon käyttö ja turvallisuus".
- Käännä nuppia myötäpäivään, jolloin merkkivalon pitäisi syttyä.
- Polttoainetta, kuten puuhiilibrikettejä, ei saa käyttää laitteessa.
- Puuhiili on tarkoitettu käytettäväksi tämän laitteen kanssa vain puuhiilitilassa.

ⓘ TÄRKEÄ HUOMAUTUS

ÄLYKÄS sähkögrilli vaatii täydellisen 13 ampeerin G-tyyppin (16 ampeerin E/F-tyyppin) sähköpistorasian toimiakseen oikein. Käyttö pienemmän virran ulostulossa/virrankatkaisimessa voi aiheuttaa grillin ja/tai piirin laukeamisen.

Virran katkeamisen estämiseksi:

- Suositellaan ulkoista pistorasiaa, jossa on vakiona 16 ampeerin virrankatkaisin.
- Irrota kaikki muut sähkölaitteet, kuten ulkopistorasian 16 ampeerin katkaisimesta virtaa saavat ulkovalot, ennen grillin kytkemistä.

Jos virta katkeaa käytön aikana:

- Tunnista ja irrota kaikki muut sähkölaitteet, jotka ovat menettäneet virtansa samanaikaisesti, ja nollaa katkaisin.
- Kokeile toisen pistorasian käyttöä, jos saatavilla. Tarkista jatkojohtojen suositellut käyttöohjeet omistajan käsikirjasta.

Jos virrankatkaisimen laukeaminen jatkuu käytön aikana, ota yhteyttä ammattitaitoiseen sähköasentajaan.



VAROITUS

Älä käytä teräviä työkaluja grillin puhdistamiseen.

Älä käytä hankaavia uuninpuhdistusaineita, teräsvillaa tai metalliharjoja posliiniritilöiden tai grillin rungon puhdistamiseen. Nämä vahingoittavat maalipintaa.

Vaihda vaurioituneet osat vain Char-Broil-sertifioituihin varaosiin. Älä yritä korjata vaurioituneita osia itse.



VAARA

Tulipalon sattuessa irrota grilli pistorasiasta ja anna tulen palaa itsekseen loppuun. Älä käytä vettä tulipalon sammuttamiseen tässä tai muussa sähkölaitteessa.

Irrota sähköjohto ennen lämmityselementin irrottamista ja grillin puhdistamista sähköiskun välttämiseksi. Älä koskaan upota sähköistä ohjainta tai lämmityselementtiä mihinkään nesteeseen.

Palovammojen välttämiseksi varmista, että grilli on viileä ennen sähköohjaimen ja lämmityselementin puhdistamista.

Grillaus:

- Parhaan laadun varmistamiseksi, grillaa kansi kiinni, jotta lämpö pysyy grillipesässä eikä ruoan laatu kärsisi.
- Ohjaimen lämpötilanäyttö ilmaisee grillin sisällä olevan kypsennyslämpötilan.
- Ohjainnäytön asetukset eri elintarvikkeille riippuu ulko-olosuhteista ja henkilökohtaisista ruoanlaittomielityksistäsi.

Grillin sammuttaminen:

- Voit kytkeä ohjaimen/grillin pois päältä pitämällä virtapainiketta painettuna 3 sekunnin ajan, kunnes näyttö sammuu.
- Irrota johto pistorasiasta.

Ohjainnäytön ja lämmityselementin kannattimen puhdistus:

- Puhdista ohjainnäyttö pyyhkimällä se kostealla liinalla sekä miedolla pesuaineella tai kuumalla saippuavedellä.
- Lämmityselementtiä ei tarvitse puhdistaa. Elementin kannatin voidaan kuitenkin puhdistaa kostealla liinalla ja miedolla pesuaineella tai kuumalla saippuavedellä.
- Kuivaa sähkönen ohjain ja lämmityselementti ennen käyttöä.

Rasvapalojen hallinta:

Voit hallita rasvapaloja seuraavia varoitusmenpiteitä seuraten:

- Pidä grilli puhtaana rasvasta; rasvan kertyminen lisää tulipalon mahdollisuutta huomattavasti.
- Leikkaa ylimääräinen rasva lihasta ja käytä lihaa, missä on vähemmän rasvaa ja läskiä vähentääksesi rasvapalojen riskiä.
- Jos grilli leimahtaa ruoanlaiton aikana, madalla lämpötilaaja sulje kansi.
- Jos leimahtelu jatkuu, sammuta grilli ohjainnäytöstä ja irrota virtajohto.
- Puhdista heijastinlevy lämmityselementin alta vähintään kerran grillikauden aikana, useammin jos grilli on raskaassa käytössä.

KÄYTTÖ JA HOITO

Hiilien Sytytysohjeet

1. Poista kylmästä grillistä lämmitysteline ja paistoritilä. Katso kuva A.
2. Aseta puuhiiliteline grilliin. Katso kuva B.
3. Aseta yksi kerros puuhiiliä hiilitelineelle: puuhiilikokkareita enintään 0,5 kg ja puuhiilibrikettejä enintään 0,9 kg.
4. Aseta paistoritilä uudelleen paikalleen ja kohdista ilmaisin takapaneelissa olevaan hiilitilan C-merkkiin. Katso kuva C.
5. Kytke ohjain asetukseen "5" HIGH (KORKEA) 10-15 minuutiksi kannen ollessa kiinni.
6. Sammuta ohjain.
7. Avaa kansi ja odota 5 minuuttia, tai kunnes hiili muuttuu valkoiseksi, ennen ruoan lisäämistä.

HUOM: Grilli tulee kuumentaa ja polttoaineen pidettiin Red Hot vähintään 30 minuuttia ennen ensimmäisen kokki.



VAROITUS

- Polttoaineen tyyppi: Grillihiilikokkareet ja grillihiilibriketit, jotka täyttävät paikalliset vaatimukset. Jos paikallisia vaatimuksia ei ole, tulee noudattaa EN 1860-2 -standardin viimeisimpiä vaatimuksia.
- Älä käytä sähköä yli 15:tä minuuttia, kun käytät puuhiiliä.
- Älä käytä sytytysnestettä, petroolia, bensiiniä tai alkoholia hiiltä sytyttäessä.
- Älä koskaan käytä pikahiiliä tai puuhiilikokkareita grillissä.
- Muita polttoaineita, kuten puuta, puupellettejä, paperia tai kivihiiltä, ei saa käyttää.
- Sytytä puuhiilet VAIN puuhiilitelineen ollessa asianmukaisesti tulipesässä. Katso kuva B.
- Grilli kuumenee todella kuumaksi. Älä liikuta grilliä käytön aikana.
- Älä käytä sisätiloissa!
- Älä käytä alkoholia tai bensiiniä grillin sytyttämiseen tai uudelleensytyttämiseen! Käytä vain EN 1860-3 -standardin mukaisia sytyttimiä!
- Pidä lapset ja lemmikit poissa grillin lähetyviltä.



VAROITUS

HIILIMONOKSIDIVAARA

Hiilen polttaminen sisällä voi tappaa sinut. Se synnyttää hiilimonoksidia, joka ei haise. ÄLÄ KOSKAAN polta hiiltä sisällä kodeissa, ajoneuvoissa tai teltoissa.

Puhdistus suositukset

- Siivoa grilli jokaisen hiilen käyttötarpeen yhteydessä.
- Varmista, että hiilet ovat täysin sammuneet ja laite jäähtynyt riittävästi ennen puhdistusta.
- Poista puuhiiliteline ja poista kaikki tuhka.

Huomaa: Käytön jälkeen puuhiilitelineessä voi näkyä värjäymiä. Tämä on normaalia käytön aikana.

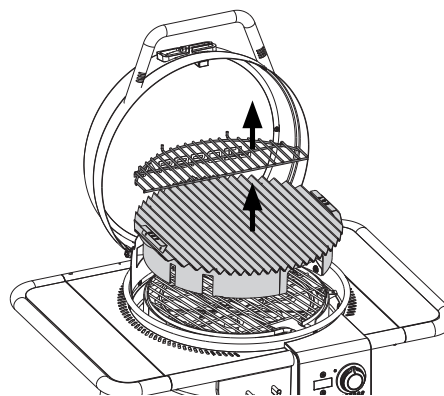

Kuva A

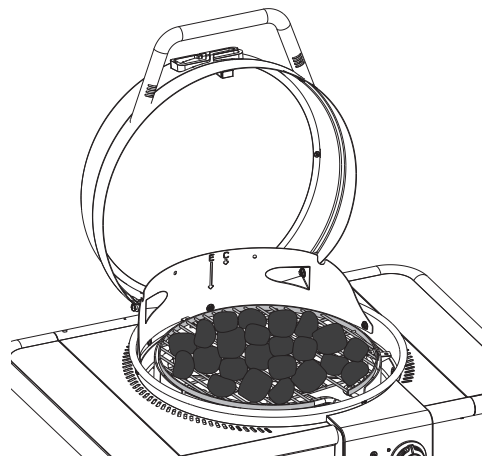

Kuva B

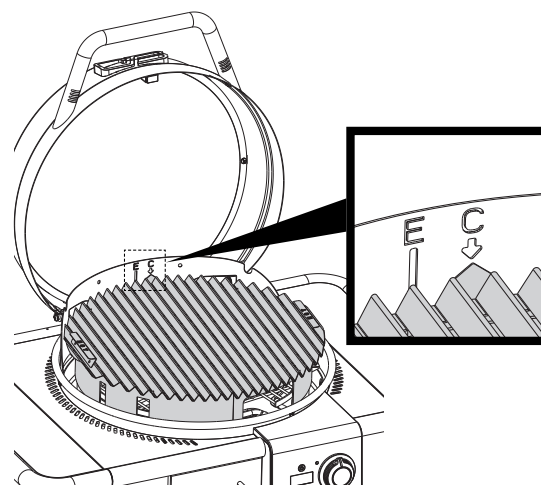

Kuva C

KÄYTTÖ JA HOITO



VAROITUS

Vaikka hiillos näyttää sammuneelta, voi palamatta jäänyt hiillos pysyä kuumana jopa 24 tuntia, ja jos hiillos saa raitista ilmaa, voi liekki leimahtaa yllättäen. Kaikki tällaiset hiillokset grillin tulipesän ulkopuolella saattavat aiheuttaa palovaaran ja sytyttää palavia pintoja kuten pussia kansiä.

Grillin puhdistus:

Palaneen rasvan ja ruokahiukkasten liiallinen kertyminen heikentää grillin ruoanlaittokykyä. Optimaalisen suorituskyvyn saavuttamiseksi:

- Puhdista heijastinlevyköönpano ja runko vähintään kerran kaudessa, useammin grillin ollessa raskaassa käytössä.
- Saat parhaat tulokset harjaamalla hiukkasia alaspäin grillin pohjassa olevan tyhjennysreiän läpi.
- Käytä mietoa pesuainetta tai kuumaa saippuavettä ja hankaa heijastinlevyköönpanon pintaa kohtalaisella paineella muovi- tai messinkiharjaa käyttäen.
- Puhdista ruoanlaittoritilät säännöllisesti lämpimällä saippuavedellä tai ruokasooda-vesiliuoksella. Käytä hankaamatonta pesujauhetta itsepäisiin tahroihin. Jos grillin ruoanlaittopintojen puhdistamiseen käytetään harjasharjaa, varmista, että ruoanlaittopinnoille ei jää irronneita harjaksia ennen grillausta. Ruoanlaittopintoja ei suositella puhdistettavaksi grillin ollessa kuuma. Älä puhdista keittoritilää kaapimella, terävällä työkalulla tai kittiveitsellä.
- Ruoanlaittoritilää ei suositella puhdistettavaksi astianpesukoneessa.

Grillin säilyttäminen:

- Puhdista ruoanlaittoritilä.
- Säilytä grilliä suojassa vaihtuvilta sääolosuhteilta tai grillisuojan alla.
- Irrota grilli aina pistorasiasta ennen varastointia.

Turvallisuuskvinkkejä

- Rasva-alusta on asetettava laitteeseen enne käyttöä ja tyhjennettävä jokaisen käytön jälkeen.
- Jos laiteongelma ilmenee, katso kohta "Vianmääritys".
- Puhdista grilli usein, mieluiten jokaisen käytön jälkeen. Jos grillin ruoanlaittopintojen puhdistamiseen käytetään harjasharjaa, varmista, että ruoanlaittopinnoille ei jää irronneita harjaksia ennen grillausta. Ruoanlaittopintoja ei suositella puhdistettavaksi grillin ollessa kuuma.



VAROITUS

Laitteen turvallinen käyttö ja vakavien vammojen välttäminen:

- Alkoholien, reseptilääkkeiden tai käsikaappalääkkeiden käyttö voi heikentää kuluttajan kykyä laitteen oikeaan kokoamiseen tai sen turvalliseen käyttöön.
- Laitteen on kypsennettäessä oltava tasaisella ja vakaalla pinnalla, palavista materiaaleista vapaalla alueella.
- Älä jätä laitetta ilman valvontaa. Pidä lapset ja lemmikit aina poissa laitteen ulottuvilta.
- Älä siirrä laitetta käytön aikana.
- Tätä laitetta ei ole tarkoitettu käytettäväksi lämmittimenä.
- Tämä laite on kuuma käytön aikana ja sen jälkeen. Käytä eristettyjä uunikintaita tai -käsineitä ja pitkävartisia grillivälineitä suojatakseen itseäsi kuumilta pinnoilta tai roiskeilta.
- Pidä laitealue vapaana palavista materiaaleista.
- Pidä laitealue vapaana palavista materiaaleista, bensiinistä ja muista syttyvistä höyryistä ja nesteistä.
- Käytä laitetta vain hyvin ilmastoidussa tilassa.



VAROITUS

- Rasvatulien sammuttaminen sulkemalla kansi ei ole mahdollista. Turvallisuussyistä tämä laite on hyvin tuuletettu.
- Älä jätä laitetta ilman valvontaa ruoanlaittoa polttaessasi. Jos laitetta ei puhdisteta säännöllisesti, grilliä vahingoittavien rasvapalojen riski kasvaa.

KÄYTTÖ JA HOITO

Elintarvikkeiden turvallisuus

Elintarviketurvallisuus on erittäin tärkeä osa ulkogrillauksen nauttimiseksi. Pidä ruoka suojassa haitallisilta bakteereilta noudattamalla seuraavia neljää perusvaihetta:

Puhdista: Pese kädet, välineet ja pinnat kuumalla saippuvedellä ennen raan lihan ja siipikarjan käsittelyä ja sen jälkeen.

Erota: Ristikontaminaation välttämiseksi, raaka liha ja siipikarja on erotettava sellaisenaan syötävistä elintarvikkeista. Käytä puhdasta lautasta ja ruoanlaittovälineitä, kun poistat kypsennetyn ruoan grilliltä.

Kypsennä: Kypsennä liha ja siipikarja huolellisesti tappaaksesi bakteerit. Käytä lämpömittaria varmistaaksesi, että ruoan sisälämpötilat ovat asianmukaiset.

Jäähdytä: Laita kypsennetty ruoka ja tähteet välittömästi jääkaappiin.

Miten tietää, onko liha kypsennetty perusteellisesti

- Grillissä kypsennetty liha ja siipikarja ruskistuvat usein erittäin nopeasti. Käytä vain sulatettua lihaa ja luota lihalämpömittariisi varmistaaksesi, että ruoka on saavuttanut turvallisen sisälämpötilan. Leikkaa ruokaan, jotta voit tarkistaa sen olevan kypsä.
- Suosittelemme, että ruoka on vähintään 5 °C -asteista ennen kuin asetat sen grilliin kypsennettäväksi.
- Siipikarjatuotteiden on saavutettava 75°C. Mehujen on oltava kirkkaita, eikä liha saa olla vaaleanpunaista.
- Naudan-, vasikan- ja lampaanlihapihvejä, paahtopaistia ja porsaankylyjyksiä voi grillata 58°C:n 3 minuutin levolla.
- ÄLÄ KOSKAAN kypsennä lihaa tai siipikarjaa vain osittain ja lopeta kypsennyksen myöhemmin. Kypsennä ruoka täysin tuhotaksesi haitalliset bakteerit.
- Varmista lihan lämpömittarin avulla, että ruoan sisälämpötilat ovat oikeat.

Suosittelut sisäiset kypsennyslämpötilat

Jauheliha

Naudanliha, sianliha, vasikka, karitsa	71° C 160° F
Kalkkuna, kana	71° C 160° F

Tuore naudanliha, vasikanliha, lampaanliha

Medium Rare (anna seistä 3 minuuttia ennen leikkaamista)	63° C 145° F
Medium	71° C 160° F
Well Done.	77° C 170° F

Siipikarja

Kana & Kalkkuna, kokonainen	74° C 165° F
Siipikarjan osat	74° C 165° F
Ankka & hanhi	74° C 165° F

Tuore sianliha

Medium Rare (anna seistä 3 minuuttia ennen leikkaamista)	63° C 145° F
Medium	71° C 160° F
Well Done	77° C 170° F

INFORMACIÓN DE SEGURIDAD IMPORTANTE

SÍMBOLOS DE SEGURIDAD

Las declaraciones de PELIGRO, ADVERTENCIA y PRECAUCIÓN se utilizan a lo largo de este Manual del Propietario para enfatizar información crítica e importante. Lea y siga estas declaraciones para ayudar a garantizar la seguridad y evitar daños a la propiedad.

Las declaraciones se definen a continuación.



PRECAUCIÓN

PRECAUCIÓN: Indica una situación potencialmente peligrosa o una práctica insegura que, si no se evita, puede dar lugar a sufrir lesiones leves o moderadas.



ADVERTENCIA

ADVERTENCIA: Indica una situación potencial de riesgo que, si no se evita, puede dar lugar a la muerte o a sufrir lesiones graves.



PELIGRO

PELIGRO: Indica una situación de riesgo inminente que, si no se evita, dará lugar a la muerte o a sufrir lesiones graves.

SOLO PARA USO EN EXTERIORES

1. Solo para uso en exteriores.
2. No lo use en interiores ni para cocinar comercialmente.
3. Use el aparato solo en espacios bien ventilados.



ADVERTENCIA

1. No almacene ni use gasolina u otros líquidos o vapores inflamables cerca de esta o cualquier otra parrilla.

INSTALADOR/ENSAMBLADOR:

Deje este manual al cliente.

CONSUMIDOR:

Guarde este manual para referencia futura.

Es responsabilidad del ensamblador/propietario ensamblar, instalar y dar mantenimiento a la parrilla.

Preguntas:

Si tiene preguntas durante el armado o el uso de esta parrilla, póngase en contacto con su distribuidor local.

PARA SU SEGURIDAD: ANTES DE UTILIZAR SU PARRILLA



ADVERTENCIA

- Este manual de instrucciones contiene información importante necesaria para el uso seguro del aparato.
- Lea y siga todas las indicaciones de seguridad, instrucciones de montaje, e indicaciones de uso y cuidado antes de intentar ensamblar y cocinar. No seguir todas las instrucciones del fabricante podría resultar en lesiones personales graves y/o daños a la propiedad.
- Este aparato cumple con las normas técnicas y los requisitos de seguridad para aparatos eléctricos.

RIESGO DE DESCARGA ELÉCTRICA

- Este aparato está clasificado para: 220-240 voltios, 9,1 amperios, 50-60 Hz, potencia de salida: 2100 W
- Conéctelo únicamente a un tomacorriente que tenga conexión a tierra y esté protegido por un disyuntor con una corriente nominal de operación de falla (RCD) que tenga una clasificación máxima de 30 mA.
- Inspeccione periódicamente el cable de alimentación para detectar daños o desgaste. No lo use si el cable está dañado.
- El cable de alimentación debe reemplazarse por un cable o ensamblaje especial disponible para el fabricante o su agente de servicio.
- Reemplace las piezas dañadas solo con piezas de repuesto suministradas por Char-Broil. No intente reparar las piezas dañadas.
- En caso de incendio, coloque el controlador en la posición **OFF**, desconecte la parrilla del tomacorriente y deje que el fuego se apague. No utilice agua para apagar un incendio en este u otro aparato eléctrico.
- Para evitar la posibilidad de quemaduras, asegúrese de que la parrilla esté fría antes de retirar y/o limpiar el controlador eléctrico y el elemento calefactor. No modifique este producto.
- Utilice el aparato únicamente como se especifica en este manual.
- No lo use en un área de tráfico donde es posible tropezarse con el cable.
- Este aparato puede ser utilizado por niños a partir de los 8 años y por personas con capacidades físicas, sensoriales o mentales reducidas o falta de experiencia y conocimiento si han recibido supervisión o instrucciones sobre el uso del aparato de forma segura y comprenden los peligros involucrados.
- Los niños no deben jugar con el aparato. Los niños no



ADVERTENCIA

- deben realizar la limpieza ni el mantenimiento del usuario sin supervisión.
- Esta parrilla no está diseñada y nunca debe usarse como calentador.
- **Residentes de apartamentos:** Consulte con la administración para conocer los requisitos y los códigos contra incendios para usar una parrilla de gas en su complejo de apartamentos. Si está permitido, use el exterior en la planta baja con una separación de 60 cm de las paredes o barandillas. No la utilice en o debajo de balcones.

GUARDE ESTAS INSTRUCCIONES

Consejos de seguridad

- La bandeja para la grasa debe insertarse en el aparato y vaciarse después de cada uso.
- Si tiene un problema con el electrodoméstico, consulte la "Sección de resolución de problemas".
- Limpie la parrilla con frecuencia, preferiblemente después de cada comida al aire libre. Si usa un cepillo con cerdas para limpiar cualquiera de las superficies de cocción de la parrilla, asegúrese que no queden cerdas sueltas en las superficies de cocción antes de cocinar. No se recomienda limpiar las superficies de cocción mientras la parrilla está caliente.

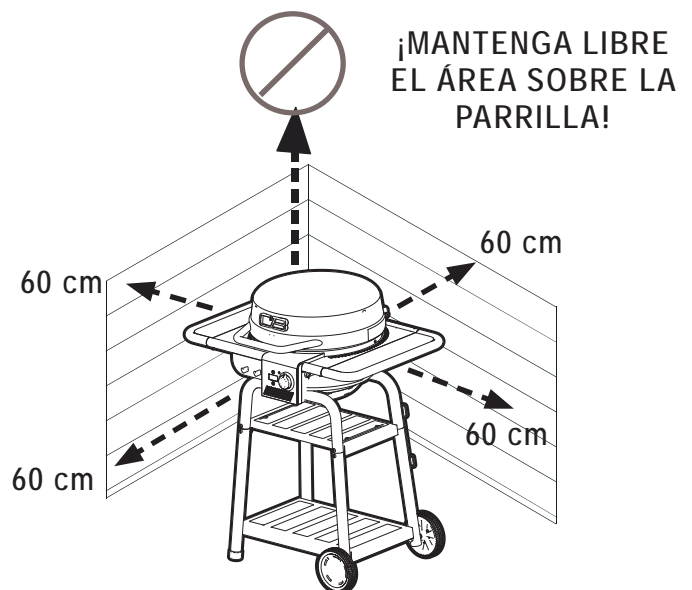

PARA SU SEGURIDAD: ANTES DE UTILIZAR SU PARRILLA

PROTECCIONES IMPORTANTES

Al usar aparatos eléctricos, siempre se deben seguir las precauciones básicas de seguridad, incluidas las siguientes:

LEE TODAS LAS INSTRUCCIONES

- No toque superficies calientes con las manos sin protección. Use las manijas y perillas provistas para la operación.
- Para protegerse contra descargas eléctricas, no sumerja el cable, los enchufes, el controlador ni el elemento calefactor en agua ni en ningún otro líquido.
- No deje el aparato desatendido.
- Es necesaria una estrecha supervisión cuando cualquier aparato es utilizado por niños o cerca de ellos. Mantenga a los niños y las mascotas alejados del aparato en todo momento.
- Este aparato no es un juguete.
- Nunca deje la parrilla desatendida cuando esté en la posición ON.
- Desenchúfela del tomacorriente cuando no esté en uso y antes de moverla o limpiarla.
- Deje que se enfríe antes de poner o quitar piezas. No opere ningún aparato con un cable o enchufe dañado o después de que el aparato funcione mal o se haya dañado de alguna manera.
- El uso de accesorios no recomendados por el fabricante del aparato puede causar lesiones. Utilice únicamente accesorios recomendados por el fabricante.
- No permita que el cable cuelgue del borde de la mesa o mostrador, ni que toque superficies calientes.
- No utilice el aparato para otro uso que no sea el previsto. Este aparato no está diseñado y nunca debe usarse como un calentador.
- Para evitar que la parrilla se salpique o caiga al agua, no utilice la parrilla a menos de 3 metros de una piscina, estanque u otra masa de agua.
- Mantenga la parrilla y el controlador eléctrico secos y protegidos de la lluvia en todo momento.
- Mantenga los enchufes eléctricos alejados del suelo y secos.
- No use agua u otro líquido en aerosol para limpiar el producto sin antes desconectar el controlador eléctrico y quitar el elemento calefactor.
- **NO USE CARBÓN.** Se producirá un incendio de carbón y la parrilla no está diseñada para carbón. El fuego creará una condición insegura y dañará la parrilla.
- **ADVERTENCIA:** No se debe utilizar carbón vegetal ni combustibles combustibles similares con este aparato;
- Este aparato estará **CALIENTE** durante y después de su uso. Use manoplas o guantes aislantes para horno y utensilios para parrilla de mango largo para protegerse de superficies calientes o salpicaduras de líquidos de cocción.
- No use ni almacene gasolina, queroseno u otros líquidos inflamables a menos de 7 metros de esta parrilla cuando esté en uso. Mantenga

el área del electrodoméstico despejada y libre de materiales que puedan quemarse.

- No mueva el aparato cuando esté en uso.
- Al cocinar, el aparato debe estar sobre una superficie nivelada y estable en un área libre de materiales combustibles.
- El uso de alcohol, medicamentos recetados o sin receta puede afectar la capacidad del consumidor para ensamblar correctamente u operar el aparato de manera segura.
- Para evitar descargas eléctricas, desconecte el cable eléctrico y retire el controlador eléctrico antes de retirar el elemento calefactor y limpiar la parrilla. Nunca sumerja el controlador eléctrico o el elemento calefactor en ningún líquido.
- No sumerja el aparato en agua para limpiarlo.
- No utilice este aparato en el mismo circuito que otros aparatos de alta potencia.



PRECAUCIÓN

- No es posible apagar incendios de grasa cerrando la tapa. Este aparato está bien ventilado por razones de seguridad.
- No deje el aparato desatendido mientras quema los residuos de comida. Si el electrodoméstico no se ha limpiado regularmente, puede ocurrir un incendio de grasa que puede dañar el producto.

Uso y seguridad del cable de extensión

- Para obtener el mejor rendimiento de la parrilla, no se recomienda el uso de un cable de extensión.

Para su seguridad, si debe usar un cable de extensión:

- Utilice únicamente un cable de tipo exterior clasificado para 13 amperios o más.
- Utilice el cable de extensión de la longitud más corta requerida. No conecte 2 o más cables de extensión juntos.
- Mantenga las conexiones secas y fuera del suelo.
- No permita que el cable cuelgue sobre el borde de un encimero donde pueda causar se jalado por niños o causar tropezos accidentales.

Este producto no debe desecharse junto con los residuos domésticos. Este producto debe desecharse en un lugar autorizado para el reciclaje de aparatos eléctricos y electrónicos. Al recolectar y reciclar desechos, ayuda a ahorrar recursos naturales y se asegura de que el producto se elimine de manera saludable y respetuosa con el medio ambiente.



USO Y CUIDADO

Antes del primer uso de la parrilla:

- Retire todos los empaques y etiquetas de venta de la parrilla. No utilice herramientas afiladas para quitar las calcomanías.
- Lave la parrilla de cocción con agua jabonosa tibia, enjuague y seque completamente.

Antes de cada uso de la parrilla:

- Use la parrilla solo sobre una superficie firme y nivelada para evitar que se vuelque.
- Para evitar que se disparen los disyuntores domésticos, mantenga el controlador eléctrico seco y no use otros productos eléctricos en el mismo circuito.
- Revise la bandeja de grasa para asegurarse de que esté vacía y montada debajo del orificio de drenaje.
- Para cocinar sin que se pegue, aplique una capa completa de aceite vegetal o aerosol a base de aceite vegetal a la parrilla de cocción.

Cómo encender la parrilla:

- Asegúrese de que el regulador eléctrico está girado completamente en el sentido contrario a las agujas del reloj hasta la posición OFF.
- Enchufe el cable de alimentación en un tomacorriente protegido por GFI debidamente conectado a tierra. Si se debe usar un cable de extensión, consulte "Uso y seguridad del cable de extensión".
- Gire el mando en el sentido de las agujas del reloj, la luz indicadora debería encenderse.
- El combustible, como las briquetas de carbón, no debe utilizarse con el aparato.
- Está previsto utilizar carbón vegetal con este aparato, solo cuando esté en modo carbón vegetal.

AVISO IMPORTANTE

Su parrilla eléctrica SMART E requiere una toma de corriente eléctrica completa de 13 amperios tipo G (de preferencia, una de 16 amperios tipo E/F) para funcionar correctamente. Hacerla funcionar en un tomacorriente/disyuntor de menor corriente puede hacer que la parrilla y/o el circuito se desconecten.

Para evitar la pérdida de energía:

- Se recomienda una salida exterior con un disyuntor estándar de 16 amperios.
- Desenchufe cualquier otro dispositivo eléctrico, como las luces del patio, alimentado por el disyuntor de 16 amperios del tomacorriente exterior antes de enchufar la parrilla.

Si se pierde la energía durante el uso:

- Identifique y desenchufe cualquier otro dispositivo eléctrico que haya perdido energía al mismo tiempo y reinicie el disyuntor.
- Intente usar un tomacorriente diferente, si está disponible. Consulte el manual del propietario para conocer el uso recomendado de los cables de extensión.

Si su disyuntor continúa disparándose durante el uso, consulte a un electricista calificado.



PRECAUCIÓN

No utilice herramientas afiladas o puntiagudas para limpiar la parrilla.

No utilice limpiadores abrasivos para hornos, lana de acero o cepillos metálicos para limpiar las rejillas de porcelana o el cuerpo de la parrilla. Dañarán el acabado.

Reemplace las piezas dañadas solo con piezas de repuesto certificadas por Char-Broil. No intente reparar las piezas dañadas.



PELIGRO

En caso de incendio, desconecte la parrilla del tomacorriente y deje que el fuego se apague. No utilice agua para apagar un incendio en este u otro aparato eléctrico.

Para evitar descargas eléctricas, desconecte el cable eléctrico antes de quitar el elemento calefactor y limpiar la parrilla. Nunca sumerja el controlador eléctrico o el elemento calefactor en ningún líquido.

Para evitar la posibilidad de quemaduras, asegúrese de que la parrilla esté fría antes de limpiar el controlador eléctrico y el elemento calefactor.

Cocinar a la parrilla:

- Para mejores resultados, cocine con la tapa cerrada para mantener el calor y lograr una cocción completa.
- La pantalla de temperatura en el controlador indica la temperatura de cocción dentro de la parrilla.
- La configuración del controlador para varios alimentos depende de las condiciones exteriores y las preferencias de cocción personales.

Cómo apagar la parrilla:

- Para apagar el controlador/parrilla, mantenga presionado el botón de encendido durante 3 segundos hasta que la pantalla se apague.
- Desenchufe el cable del tomacorriente.

Limpieza del controlador eléctrico y el soporte del elemento calefactor:

- Limpie la caja del controlador pasando un paño húmedo con un detergente suave o agua jabonosa caliente.
- No es necesario limpiar el elemento calefactor. Sin embargo, el soporte del elemento se puede limpiar con un paño húmedo usando un detergente suave o agua jabonosa caliente.
- Seque el controlador eléctrico y el elemento calefactor antes de usarlos.

Cómo controlar incendios de grasa:

Para ayudar a controlar los incendios provocados por grasas, tome las siguientes precauciones:

- Mantenga la parrilla libre de grasa; la probabilidad de incendio aumenta considerablemente por la acumulación de grasa.
- Recorte el exceso de grasa de la carne y use cortes de carne con menos grasa para reducir la posibilidad de incendios por grasa.
- Si se produce una llamarada durante la cocción, reduzca la configuración del controlador y cierre la tapa.
- Si la llamarada continúa, apague el controlador y desenchufe el cable de alimentación.
- Limpie el conjunto de la placa reflectora debajo del elemento calefactor al menos una vez por temporada, más a menudo con un uso intensivo.

USO Y CUIDADO

Instrucciones para encender el carbón

1. Con la parrilla fría, retire la rejilla de calentamiento y la rejilla de cocción. Consulte la figura A.
2. Coloque la parrilla de carbón en la parrilla. Coloque la figura B.
3. Coloque una sola capa de carbón en la rejilla para carbón vegetal, para carbón en trozos: 0,5 kg máximo; para briquetas de carbón vegetal: 0,9 kg como máximo.
4. Vuelva a colocar la rejilla de cocción y alinee el indicador con la C del panel trasero para el modo carbón. Consulte la figura C.
5. Encienda el programador en «5» ALTO durante 10 a 15 minutos con la tapa cerrada.
6. Apague el controlador.
7. Abra la tapa y espere 5 minutos, o hasta que el carbón esté blanco, antes de añadir alimentos. before adding food.

NOTA: La barbacoa debe calentarse y el combustible se mantendrá caliente durante al menos 30 minutos antes de su primera cocción.



ADVERTENCIA

- El tipo de combustible: Carbón vegetal en trozos para parrilla y briquetas de carbón vegetal para parrilla que cumplan los requisitos locales, cuando no existan **requisitos locales**, entonces que fluyan los últimos requisitos del estándar EN 1860-2.
- No haga funcionar el dispositivo eléctrico durante más de 15 minutos cuando utilice carbón vegetal.
- **Nunca use fluido encendedor, queroseno, gasolina** o alcohol para encender el carbón.
- Nunca utilice carbón vegetal instantáneo o en trozos en su parrilla.
- No deben utilizarse otros combustibles como madera, pellets de madera, papel o carbón.
- Encienda el carbón **SOLO** con la parrilla para carbón colocada correctamente en el hogar. Coloque la figura B.
- **ADVERTENCIA:** Esta parrilla se calentará mucho, no la mueva durante el funcionamiento.
- **ADVERTENCIA:** ¡No la utilice en interiores!
- **ADVERTENCIA:** No utilice alcohol ni gasolina para encender o volver a encender. Utilice únicamente encendedores que cumplan el estándar EN 1860-3.
- **ADVERTENCIA:** Mantenga alejados a los niños y a las mascotas.



ADVERTENCIA

PELIGRO DE MONÓXIDO DE CARBONO

Quemar carbón en interiores puede matarlo. Emite monóxido de carbono, que es inodoro. **NUNCA** quemar carbón dentro de casas, vehículos o tiendas.

Recomendaciones de limpieza

- Es necesario limpiar la barbacoa luego de cada uso con carbón.
- Asegúrese que los carbones se hayan extinguido completamente y que la unidad se haya enfriado adecuadamente antes de limpiarla.
- Retire la parrilla de carbón y limpie todas las cenizas.

Nota: Tras su uso, la rejilla de carbón puede decolorarse. Esto es normal durante el uso.



Figura A



Figura B

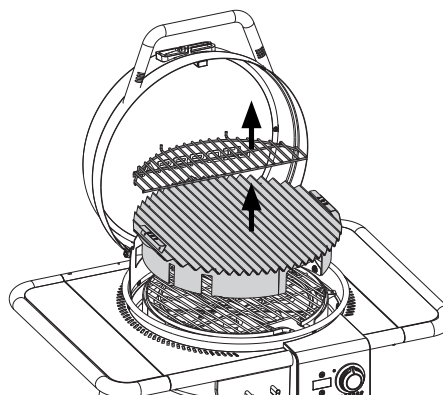

Figura C

USO Y CUIDADO

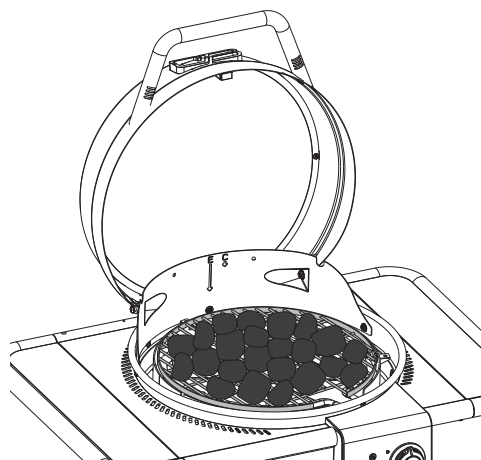

ADVERTENCIA

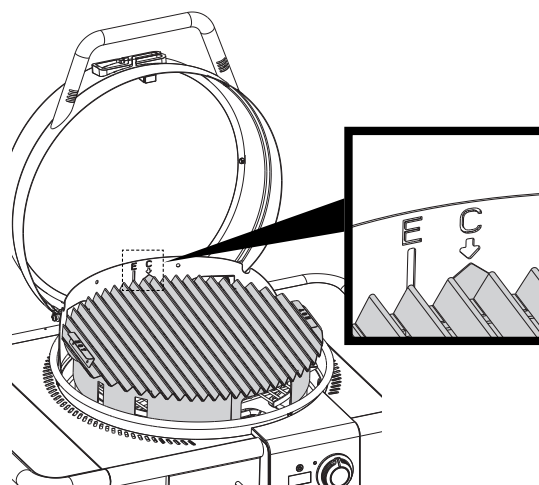
Después que el carbón parece haberse extinguido, las brasas sin consumir pueden retener calor hasta por 24 horas, y si hay aire fresco, pueden encenderse llamas inesperadamente. Estas brasas por fuera de la caja de fuego de la barbacoa constituyen un riesgo de incendio y pueden incendiar superficies combustibles tales como las terrazas de madera.

Limpieza de su parrilla:

La acumulación excesiva de grasa quemada y partículas de alimentos reducirá el rendimiento de cocción de la parrilla. Para obtener un rendimiento óptimo:

- Limpie el conjunto de la placa reflectora y el marco al menos una vez por estación, más a menudo con un uso intensivo.
- Los mejores resultados se obtienen cepillando la acumulación de partículas hacia abajo y a través del orificio de drenaje en el fondo de la parrilla.
- Con un detergente suave o agua jabonosa caliente, frote moderadamente la superficie del conjunto de la placa reflectora con un cepillo de cerdas de plástico o latón.
- Limpie las parrillas de cocción regularmente con agua jabonosa tibia o una solución de bicarbonato de sodio y agua. Use polvo desengrasante no abrasivo para las manchas difíciles. Si usa un cepillo con cerdas para limpiar cualquiera de las superficies de cocción de la parrilla, asegúrese que no queden cerdas sueltas en las superficies de cocción antes de cocinar. No se recomienda limpiar las superficies de cocción mientras la parrilla está caliente. No limpie la parrilla de cocción con un raspador, una herramienta afilada o una espátula.
- No se recomienda limpiar las rejillas de cocción en un lavavajillas.

Almacenamiento de su parrilla:

- Limpie la parrilla de cocción.
- Guarde la parrilla en un área protegida contra la intemperie o debajo de la cubierta de la parrilla cuando no esté en uso.
- Desenchufe siempre su parrilla antes de guardarla.

Consejos de seguridad

- La bandeja para la grasa **debe** insertarse en el aparato y vaciarse después de cada uso.
- Si tiene un problema con el electrodoméstico, consulte la "Sección de resolución de problemas".
- Limpie la parrilla con frecuencia, preferiblemente después de cada comida al aire libre. Si usa un cepillo con cerdas para limpiar cualquiera de las superficies de cocción de la parrilla, asegúrese que no queden cerdas sueltas en las superficies de cocción antes de cocinar. No se recomienda limpiar las superficies de cocción mientras la parrilla está caliente.



ADVERTENCIA

Para un uso seguro de su electrodoméstico y para evitar lesiones graves:

- El uso de alcohol, medicamentos recetados o sin receta puede afectar la capacidad del consumidor para ensamblar correctamente u operar el aparato de manera segura.
- Al cocinar, el aparato debe estar sobre una superficie nivelada y estable en un área libre de materiales combustibles.
- No deje el aparato desatendido. Mantenga a los niños y las mascotas alejados del aparato en todo momento.
- No mueva el aparato cuando esté en uso.
- Este aparato no está diseñado y nunca debe usarse como un calentador.
- Este aparato estará caliente durante y después de su uso. Use manoplas o guantes aislantes para horno y utensilios para parrilla de mango largo para protegerse de superficies calientes o salpicaduras de líquidos de cocción.
- Mantenga el área del electrodoméstico despejada y libre de materiales que puedan quemarse.
- Mantenga el área del aparato limpia y libre de materiales combustibles, gasolina y otros vapores y líquidos inflamables.
- Use el aparato solo en espacios bien ventilados.



PRECAUCIÓN

- No es posible apagar incendios de grasa cerrando la tapa. Este aparato está bien ventilado por razones de seguridad.
- No deje el aparato desatendido mientras quema los residuos de comida. Si el electrodoméstico no se ha limpiado regularmente, puede ocurrir un incendio de grasa que puede dañar el producto.

USO Y CUIDADO

Seguridad de los alimentos

La seguridad de los alimentos es una parte muy importante de disfrutar de la experiencia de cocinar al aire libre. Para mantener los alimentos seguros de bacterias dañinas, siga estos cuatro pasos básicos:

Limpiar: Lávese las manos, los utensilios y las superficies con agua jabonosa caliente antes y después de manipular carnes rojas y las carnes blancas crudas.

Separar: Separe las carnes rojas y las carnes blancas crudas de los alimentos listos para comer para evitar la contaminación cruzada. Utilice un plato limpio cuando retire los alimentos cocidos.

Cocinar: Cocine bien las carnes rojas y las carnes blancas para matar las bacterias. Use un termómetro para asegurar las temperaturas internas adecuadas de los alimentos.

Enfriar: Refrigere los alimentos preparados y las sobras de inmediato.

Cómo saber si la carne está bien cocida

- Las carnes rojas y las carnes blancas cocinadas en el aparato suelen dorarse muy rápido por fuera. Use solo carne descongelada y un termómetro para carne para asegurarse de que la comida haya alcanzado una temperatura interna segura, y córtela para verificar si hay signos visuales de cocción.
- Recomendamos que los alimentos estén al menos a 40°F antes de cocinarlos en su electrodoméstico.
- Una ave entera debe alcanzar los 165°F. Los jugos deben ser claros y la carne no debe estar rosada.
- Los filetes de res, ternera y cordero, los asados y las chuletas de cerdo se pueden cocinar a 145°F con 3 minutos de descanso.
- NUNCA cocine parcialmente carnes rojas o blancas para terminar de cocinarlas más tarde. Cocine los alimentos por completo para destruir las bacterias dañinas.
- Use un termómetro para carnes para garantizar la temperatura interna adecuada de los alimentos.

Temperaturas de cocción internas recomendadas

Carne molida

Res, cerdo, ternera, cordero	71°C 160°F
Pavo, pollo	71°C 160°F

Carne fresca, ternera, cordero

Término medio rojo (dejar reposar 3 minutos antes de cortar)	63°C 145°F
Término medio	71°C 160°F
Bien cocido	77°C 170°F

Carne de aves

Pollo y pavo, entero	74°C 165°F
Piezas de aves	74°C 165°F
Pato y ganso	74°C 165°F

Cerdo fresco

Término medio rojo (dejar reposar 3 minutos antes de cortar)	63°C 145°F
Término medio	71°C 160°F
Bien cocido	77°C 170°F

INFORMAÇÕES DE SEGURANÇA IMPORTANTES

SÍMBOLOS DE SEGURANÇA

As declarações referentes a PERIGO, AVISO e ADVERTÊNCIA são utilizadas ao longo deste Manual do Utilizador para reforçar as informações críticas e importantes. Leia e siga estas declarações para garantir a segurança e evitar danos materiais.

As declarações encontram-se definidas abaixo.



ADVERTÊNCIA

ADVERTÊNCIA: Indica uma situação potencialmente perigosa ou uma prática insegura que, se não for evitada, pode resultar em morte ou ferimentos ligeiros ou moderados.



AVISO

AVISO: Indica uma situação potencialmente perigosa que, se não for evitada, poder resultar em morte ou ferimentos graves.



PERIGO

PERIGO: Indica uma situação eminentemente perigosa que, se não for evitada, resultará em morte ou ferimentos graves.

APENAS PARA UTILIZAÇÃO NO EXTERIOR

1. Apenas para utilização no exterior.
2. Não utilize dentro de casa ou para fins comerciais.
3. Utilize o aparelho apenas num espaço bem ventilado.



AVISO

1. Não guarde, nem utilize gasolina, outros líquidos inflamáveis ou vapores perto deste ou de qualquer outro aparelho.

RESPONSÁVEL PELA INSTALAÇÃO/MONTAGEM:

Entregue este manual ao consumidor.

CONSUMIDOR:

Guarde este manual para referência futura.

A montagem, a instalação e a manutenção do barbecue são da responsabilidade do montador/proprietário.

Perguntas:

Se tiver perguntas durante a montagem ou a utilização deste barbecue contacte o seu revendedor local.

PARA SUA SEGURANÇA - ANTES DE UTILIZAR O BARBECUE



AVISO

- Este manual de instruções contém informações importantes necessárias para uma utilização segura do aparelho.
- Leia e siga todas as declarações de segurança, instruções de montagem e utilização e orientações de manutenção antes de realizar a montagem e cozinhar. O incumprimento das instruções do fabricante pode resultar em ferimentos pessoais e/ou danos materiais.
- Este aparelho está em conformidade com as normas técnicas e os requisitos de segurança para aparelhos elétricos.

POSSIBILIDADE DE OCORRÊNCIA DE CHOQUE ELÉTRICO

- Este aparelho está classificado para: 220-240 Volts, 9,1 Amperes, 50-60HZ, potência de saída 2100 W
- Ligue apenas a uma tomada que possua ligação à terra e que esteja protegida por um disjuntor com um dispositivo de proteção diferencial residual (RCD) com uma classificação máxima de 30 mA.
- Inspeccione regularmente o fio da alimentação para verificar se apresenta danos ou desgaste. Não utilize o fio se estiver danificado.
- O fio da alimentação deve ser substituído por um fio especial ou por um conjunto disponível no fabricante ou no seu agente de atendimento ao cliente.
- Substitua a(s) peça(s) danificada(s) apenas por peças de reposição fornecidas pela Char-Broil. Não tente reparar as peças danificadas.
- Em caso de incêndio, rode o regulador para a posição OFF, desligue o barbecue da tomada e deixe o fogo apagar. Não utilize água para apagar um fogo neste ou noutro aparelho elétrico.
- Para evitar a ocorrência de queimaduras certifique-se de que o barbecue está frio antes de remover e/ou limpar o regulador elétrico e o elemento de aquecimento. Não modifique este produto.
- Utilize o aparelho apenas conforme especificado neste manual.
- Não utilize numa área movimentada onde alguém possa tropeçar no fio.
- Este aparelho pode ser utilizado por crianças a partir dos 8 anos e por pessoas com capacidades físicas, sensoriais ou mentais reduzidas ou com falta de experiência e conhecimentos, desde que sejam supervisionadas ou instruídas relativamente à utilização segura do aparelho e compreendam os riscos envolvidos.
- As crianças não devem brincar com o aparelho. A limpeza e a manutenção feitas pelo utilizador não devem ser realizadas por crianças sem supervisão.
- Este barbecue não foi concebido como aquecedor e não deve ser



AVISO

utilizado com essa finalidade.

- **Moradores em apartamentos:** Confirme com a administração os requisitos e os códigos de incêndio para a utilização de um barbecue a gás no seu complexo de apartamentos. Se for permitido, utilize no exterior no rés-do-chão a uma distância de 60 cm em relação a paredes ou amuradas. Não utilize em ou por baixo de varandas.

CONSERVE ESTAS INSTRUÇÕES

Dicas de segurança

- O tabuleiro da gordura deve ser inserido no aparelho e esvaziado após cada utilização.
- Se o aparelho tiver um problema, consulte a secção «Resolução de Problemas».
- Limpe frequentemente o barbecue, de preferência após cada utilização. Se utilizar uma escova de cerdas para limpar qualquer superfície de confeção do barbecue, antes de utilizar o barbecue certifique-se que não ficaram cerdas nas superfícies de confeção. Não se recomenda limpar as superfícies de confeção enquanto o barbecue estiver quente.

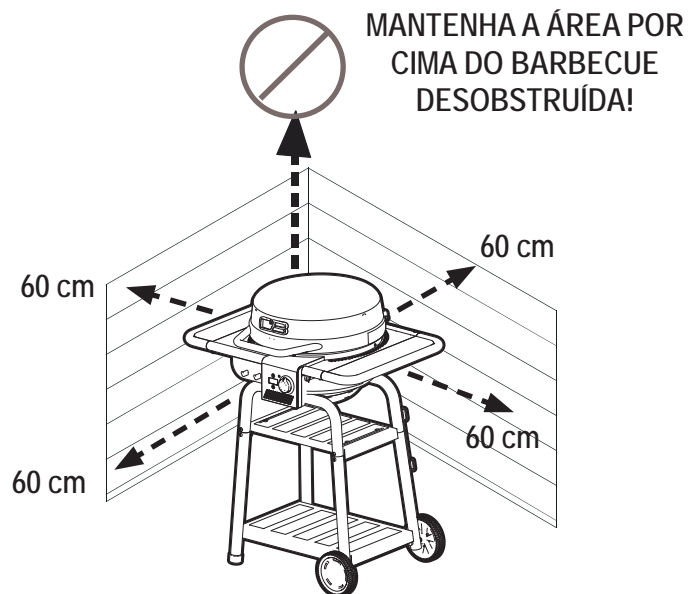

PARA SUA SEGURANÇA - ANTES DE UTILIZAR O BARBECUE

MEDIDAS DE SALVAGUARDA IMPORTANTES

Quando utilizar aparelhos elétricos, deve cumprir precauções de segurança básicas, incluindo as seguintes:

LEIA TODAS AS INSTRUÇÕES

- Não toque em superfícies quentes sem luvas. Utilize as pegas e os manípulos fornecidos para o funcionamento.
- Para se proteger contra choque elétrico, não mergulhe o fio, as fichas, o regulador ou o elemento de aquecimento em água ou outro líquido.
- Não deixe o aparelho a funcionar sem supervisão.
- É necessária uma supervisão atenta quando um aparelho for utilizado por crianças ou perto delas. Mantenha sempre as crianças e os animais afastados do aparelho.
- Este aparelho não é um brinquedo.
- Nunca deixe o barbecue sem supervisão quando estiver ligado.
- Desligue da tomada quando não estiver a ser utilizado e antes de o transportar ou limpar.
- Deixe-o arrefecer antes de inserir ou retirar peças. Não coloque em funcionamento qualquer aparelho com um fio ou uma ficha danificado ou depois de uma avaria ou se estiver danificado de alguma forma.
- A utilização de acessórios não recomendados pelo fabricante do aparelho pode provocar ferimentos. Utilize apenas acessórios recomendados pelo fabricante.
- Não deixe o fio pendurado na extremidade de uma mesa ou de um balcão, nem tocar em superfícies quentes.
- Não utilize o aparelho para outras finalidades além da utilização prevista. Este aparelho não foi concebido como aquecedor e não deve ser utilizado com essa finalidade.
- Para evitar que o barbecue seja salpicado ou caia na água, não utilize o barbecue a 3 metros de uma piscina, de um lago ou de outra massa de água.
- Mantenha sempre o barbecue e o regulador elétrico secos e abrigados da chuva.
- Mantenha as fichas elétricas fora do chão e secas.
- Não utilize água ou outro líquido em forma de spray para limpar o produto sem primeiro desligar o regulador e retirar o elemento de aquecimento.
- **NÃO UTILIZE CARVÃO.** O carvão irá incendiar-se e o barbecue não está concebido para carvão. O fogo irá gerar uma situação de insegurança e danificará o barbecue.
- **AVISO:** Não devem ser utilizados carvão ou combustíveis similares com este aparelho;
- Este aparelho ficará quente durante e após a utilização. Utilize pegas isoladas para forno ou luvas e utensílios para barbecue com pegas compridas para se proteger de superfícies quentes ou de respingos de outros líquidos de confeção.

- Não utilize ou guarde gasolina, querosene ou outros líquidos inflamáveis a uma distância inferior a 7 metros deste barbecue quando o mesmo estiver a ser utilizado. Mantenha a área do aparelho desobstruída e livre de materiais combustíveis.
- Não transporte o aparelho durante a utilização.
- Quando estiver a cozinhar, o aparelho deve estar numa superfície estável, numa área sem materiais combustíveis.
- A utilização de álcool, medicamentos prescritos ou não prescritos pode afetar a capacidade do consumidor para montar devidamente ou operar o aparelho com segurança.
- Para evitar choque elétrico desligue o fio elétrico e remova o regulador elétrico antes de retirar o elemento de aquecimento e limpar o barbecue. Nunca mergulhe o regulador elétrico ou o elemento de aquecimento em qualquer líquido.
- Não mergulhe o aparelho em água para o limpar.
- Não utilize este aparelho no mesmo circuito de outros aparelhos de alta potência.



ADVERTÊNCIA

- Não é possível apagar incêndios provocados por gordura fechando a tampa. Este aparelho está bem ventilado por razões de segurança.
- Não deixe o aparelho a funcionar sem supervisão durante a combustão de resíduos alimentares. Se o aparelho não for limpo com regularidade, pode ocorrer um incêndio provocado por gordura suscetível de danificar o produto.

Utilização do fio de extensão e segurança

- Para um melhor desempenho do barbecue não se recomenda a utilização de um fio de extensão.

Para sua segurança, se tiver de utilizar um fio de extensão:

- Utilize apenas um fio para exterior com classificação de 13 amperes.
- Utilize o fio de extensão mais curto exigido. Não ligue 2 ou mais fios de extensão juntos.
- Mantenha as ligações secas e fora do chão.
- Não deixe o fio pendurado na extremidade de uma mesa ou de outros artigos onde possa ser puxado por crianças ou onde alguém possa tropeçar nele.

Este produto não deve ser eliminado juntamente com o lixo doméstico. Este produto tem de ser eliminado num local autorizado para reciclagem de aparelhos elétricos e eletrónicos. Ao recolher e reciclar lixo ajuda a poupar os recursos naturais e certifica-se de que o produto é eliminado de uma forma ecológica e saudável.



UTILIZAÇÃO E CUIDADOS

Antes de utilizar o barbecue pela primeira vez:

- Remova todas as embalagens e etiquetas de venda do barbecue. Não utilize ferramentas afiadas para retirar os autocolantes.
- Lave a grelha de cozedura com água quente com sabão, enxague e seque bem.

Antes de utilizar o barbecue:

- Utilize o barbecue apenas numa superfície firme e nivelada para evitar que vire.
- Para evitar problemas nos disjuntores domésticos, mantenha o regulador elétrico seco e não utilize outros produtos elétricos no mesmo circuito.
- Verifique o tabuleiro da gordura para se certificar de que está vazio e montado por baixo do orifício de drenagem.
- Para uma cozedura antiaderente, aplique um revestimento completo de óleo vegetal ou spray à base de óleo vegetal na grelha de cozedura.

Ligar o barbecue:

- Certifique-se de que roda o controlador elétrico totalmente no sentido contrário ao dos ponteiros do relógio para a posição OFF (desligado).
- Ligue o fio da alimentação a uma tomada GFI devidamente protegida com ligação à terra. Se tiver de utilizar um fio de extensão, consulte a secção «Utilização do fio de extensão e segurança».
- Rode o botão no sentido dos ponteiros do relógio, o indicador luminoso deve acender-se.
- Combustíveis, tais como briquetes de carvão vegetal, não devem ser utilizados com o aparelho.
- O carvão vegetal só deve ser utilizado com este aparelho quando estiver no modo de carvão vegetal.

⚠ AVISO IMPORTANTE

Para funcionar devidamente, o seu Barbecue Elétrico SMART E requer uma tomada elétrica integral do Tipo G de 13 amperes (Tipo E/F de 16 amperes preferível). Utilizar o barbecue numa tomada elétrica/num disjuntor inferior pode fazer disparar o barbecue e/ou o circuito.

Para evitar a perda de energia:

- Recomenda-se a instalação de uma tomada exterior com um disjuntor padrão de 16 amperes.
- Antes de ligar o seu barbecue, desligue quaisquer outros dispositivos elétricos, como luzes do pátio, alimentadas pelo disjuntor da tomada exterior de 16 amperes.

Se ficar sem energia durante a utilização:

- Identifique e desligue outros aparelhos elétricos que ficaram sem energia ao mesmo tempo e reinicialize o disjuntor.
- Tente utilizar uma tomada elétrica diferente, se disponível. Verifique o manual do proprietário quanto à utilização recomendada dos fios de extensão.

Se o seu disjuntor continuar a disparar durante a utilização, consulte um electricista qualificado.



ADVERTÊNCIA

Não utilize ferramentas afiadas ou pontiagudas para limpar o barbecue.

Não utilize produtos de limpeza abrasivos para forno, escovas de palha-de-aço ou metal para limpar as grelhas de porcelana ou a estrutura do barbecue. Eles danificarão o acabamento.

Substitua a(s) peça(s) danificada(s) apenas por peças de reposição certificadas pela Char-Broil. Não tente reparar as peças danificadas.



PERIGO

Em caso de incêndio, desligue o barbecue, retire a ficha da tomada e deixe o fogo extinguir-se. Não utilize água para apagar um fogo neste ou noutro aparelho elétrico.

Para evitar choque elétrico desligue o fio elétrico antes de remover o elemento de aquecimento e limpar o barbecue. Nunca mergulhe o regulador elétrico ou o elemento de aquecimento em qualquer líquido.

Para evitar a ocorrência de queimaduras, certifique-se de que o barbecue está frio antes de proceder à limpeza do regulador elétrico e do elemento de aquecimento.

Cozinhar com o barbecue:

- Para obter os melhores resultados, cozinhe com a tampa fechada para manter o calor e proporcionar uma boa confeção.
- O visor da temperatura no regulador indica a temperatura de cozedura aproximada no interior do barbecue.
- A definição do regulador para a cozedura de vários alimentos depende das condições no exterior e das preferências pessoais.

Desligar o barbecue:

- Para desligar o regulador/barbecue, mantenha pressionado o botão da energia durante 3 segundos até o visor desligar.
- Desligue o fio da tomada.

Limpar o regulador elétrico e o suporte do elemento de aquecimento:

- Limpe a caixa do regulador com um pano húmido usando um detergente neutro ou água quente com sabão.
- Não é necessário limpar o elemento de aquecimento. Contudo, o suporte do elemento de aquecimento pode ser limpo com um pano húmido utilizando um detergente neutro ou água quente com sabão.
- Seque o regulador elétrico e o elemento de aquecimento antes da utilização.

Controlar fogos de gordura:

Para ajudar a controlar fogos de gordura siga as precauções seguintes:

- Mantenha o barbecue sem gordura; a possibilidade de fogo aumenta consideravelmente com a acumulação de gordura.
- Limpe o excesso de gordura e utilize pedaços de carne menos gordos para reduzir a possibilidade de ocorrerem fogos de gordura.
- Se a chama aumentar durante a cozedura reduza a definição do regulador e feche a tampa.
- Se a chama continuar a arder desligue o regulador e retire o fio da alimentação da tomada.
- Limpe o conjunto da placa refletora sob o elemento de aquecimento, pelo menos, uma vez por ano, com mais frequência se utilizar muitas vezes.

UTILIZAÇÃO E CUIDADOS

Instruções para Acender com Carvão

1. Com o barbecue frio, remova a grelha de aquecimento e a grelha de cozinhar. Consulte a figura A.
2. Coloque a grelha para carvão no barbecue. Consulte a figura B.
3. Coloque uma única camada de carvão vegetal na grelha, para carvão vegetal em pedaços: 0,5 kg no máximo; para briquetes de carvão vegetal: 0,9 kg no máximo.
4. Volte a colocar a grelha de cozinhar e alinhe o indicador com o C no painel traseiro para o modo de carvão. Consulte a figura C.
5. Rode o controlador em "5" ALTO para 10 a 15 minutos com a tampa fechada.
6. Rode o controlador para a posição OFF (desligado).
7. Abra a tampa e aguarde 5 minutos, ou até que o carvão fique branco, antes de adicionar a comida.

NOTA: O churrasco deve ser aquecido eo combustível mantido vermelho quente por pelo menos 30 minutos antes de seu primeiro cozinheiro.



AVISO

- **Tipo de combustível:** carvão vegetal para barbecue e briquetes de carvão vegetal para barbecue que cumpram os requisitos locais. Quando não houver requisitos locais, aplique os requisitos da norma EN 1860-2 mais recente.
- **Não utilize o aparelho elétrico por mais de 15 minutos quando estiver a usar carvão vegetal.**
- **Nunca use acendalha líquida, querosene, gasolina ou álcool para acender carvão.**
- **Nunca use carvão instantâneo ou em pedaços no seu barbecue.**
- **Outros combustíveis, como madeira, pellets de madeira, papel ou carvão, não devem ser utilizados.**
- **Acenda o carvão APENAS com a grelha para carvão devidamente colocada na fornalha. Consulte a figura B.**
- **AVISO:** Este barbecue fica muito quente, não o mova durante o funcionamento.
- **AVISO:** Não utilize no exterior!
- **AVISO:** Não utilize álcool ou gasolina para acender ou reacender! Utilize apenas acendedores de fogo em conformidade com a norma EN 1860-3!
- **AVISO:** Mantenha as crianças e os animais de estimação afastados.



AVISO

RISCO DE MONÓXIDO DE CARBONO

Queimar carvão em zonas fechadas pode matá-lo. Exala monóxido de carbono, que não tem cheiro. **NUNCA** queime carvão dentro de casas, veículos ou tendas.

Recomendações de Limpeza

- É necessário limpar o grelhador depois de cada utilização com carvão.
- Assegure-se de que as brasas estão completamente extintas e que a unidade arrefeceu convenientemente antes de fazer a limpeza.
- Remova a grelha para carvão e limpe todas as cinzas.

Nota: Após a utilização, a grelha para carvão pode descolorir. Isto é normal durante a utilização.



Figura A



Figura B

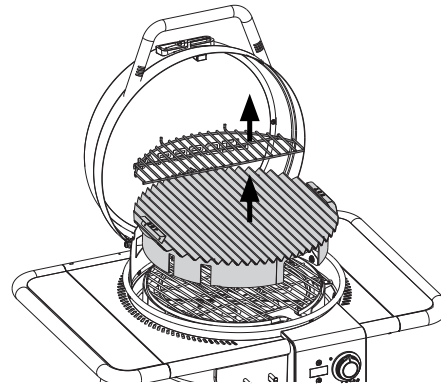

Figura C

UTILIZAÇÃO E CUIDADOS

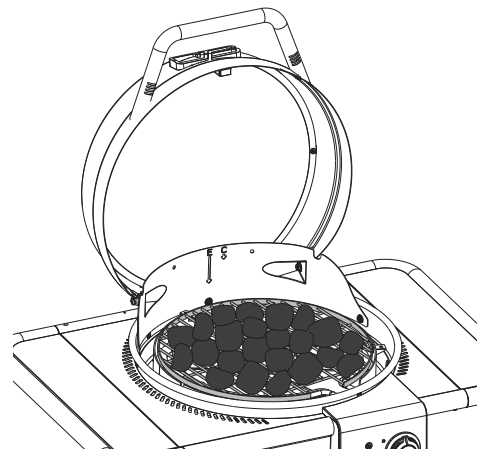

AVISO

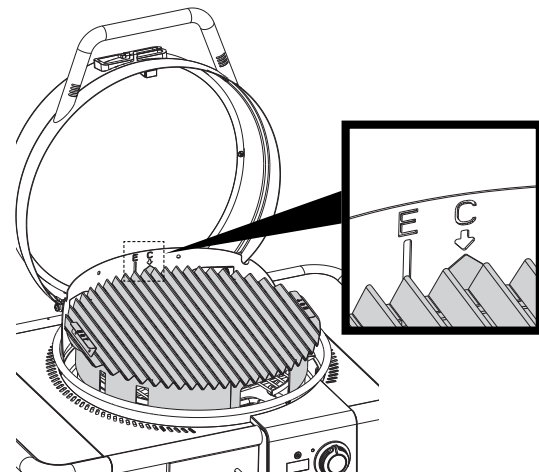
Depois de um fogo de carvão parecer extinto, brasas não consumidas podem reter calor por até 24 horas, e ao ar livre podem incendiar-se inesperadamente. Quaisquer dessas brasas fora da fornalha do grelhador representam um risco de incêndio, e quando expostas a superfícies combustíveis, tais como decks de madeira, podem atear-lhes fogo.

Limpar o barbecue:

A acumulação excessiva de gordura queimada e partículas de alimentos reduzirá o desempenho do barbecue. Para obter um excelente desempenho:

- Limpe o conjunto da placa refletora e a moldura, pelo menos, uma vez por ano, com mais frequência se utilizar muitas vezes.
- Obterá melhores resultados se escovar a acumulação de partículas no sentido ascendente e através do orifício de drenagem na parte inferior do barbecue.
- Utilize um detergente neutro ou água quente com sabão, esfregue moderadamente a superfície do conjunto da placa refletora com uma escova de plástico ou de cerdas de latão.
- Limpe as grelhas de cozedura regularmente com água quente com sabão ou uma solução de bicarbonato de sódio e água. Utilize um pó de lavagem não-abrasivo para as manchas resistentes. Se utilizar uma escova de cerdas para limpar qualquer superfície de cozedura do barbecue, antes de cozinhar com o barbecue certifique-se de que não ficaram cerdas nas superfícies de cozedura. Não se recomenda limpar as superfícies de cozedura enquanto o barbecue estiver quente. Não limpe a grelha de cozedura com um raspador, uma ferramenta afiada ou uma espátula.
- Não se recomenda limpar as grelhas de cozedura numa máquina de lavar a loiça.

Guardar o barbecue:

- Limpe a grelha de cozedura.
- Guarde o barbecue numa área protegida contra as condições atmosféricas ou protegido com a cobertura quando não estiver a ser utilizado.
- Desligue sempre o barbecue antes de guardar.

Dicas de segurança

- O tabuleiro da gordura deve ser inserido no aparelho e esvaziado após cada utilização.
- Se o aparelho tiver um problema, consulte a secção «Resolução de Problemas».
- Limpe frequentemente o barbecue, de preferência após cada utilização. Se utilizar uma escova de cerdas para limpar qualquer superfície de cozedura do barbecue, antes de cozinhar com o barbecue certifique-se de que não ficaram cerdas nas superfícies de cozedura. Não se recomenda limpar as superfícies de cozedura enquanto o barbecue estiver quente.



AVISO

Para uma utilização segura do seu aparelho e para evitar ferimentos graves:

- A utilização de álcool, medicamentos prescritos ou não prescritos pode afetar a capacidade do consumidor para montar devidamente ou operar o aparelho com segurança.
- Quando estiver a cozinhar, o aparelho deve estar numa superfície estável, numa área sem materiais combustíveis.
- Não deixe o aparelho a funcionar sem supervisão. Mantenha sempre as crianças e os animais afastados do aparelho.
- Não transporte o aparelho durante a utilização.
- Este aparelho não foi concebido como aquecedor e não deve ser utilizado com essa finalidade.
- Este aparelho ficará quente durante e após a utilização. Utilize pegas isoladas para forno ou luvas e utensílios para barbecue com pegas compridas para se proteger de superfícies quentes ou respingos de outros líquidos de confeção.
- Mantenha a área do aparelho desobstruída e livre de materiais combustíveis.
- Mantenha a área do aparelho limpa e livre de materiais combustíveis, gasolina e outros vapores e líquidos inflamáveis.
- Utilize o aparelho apenas num espaço bem ventilado.



ADVERTÊNCIA

- Não é possível apagar incêndios provocados por gordura fechando a tampa. Este aparelho é bem ventilado por razões de segurança.
- Não deixe o aparelho a funcionar sem supervisão durante a combustão de resíduos alimentares. Se o aparelho não for limpo com regularidade, pode ocorrer um incêndio provocado por gordura suscetível de danificar o produto.

UTILIZAÇÃO E CUIDADOS

Segurança alimentar

A segurança alimentar é uma parte muito importante para desfrutar da experiência de cozinhar no exterior. Para manter os alimentos protegidos de bactérias nocivas, siga estes quatro passos básicos:

Limpar: Lave as mãos, os utensílios e superfícies com água quente com sabão antes e depois de manusear carne e aves cruas.

Separar: Separe as carnes e aves cruas dos alimentos prontos a comer para evitar a contaminação cruzada. Utilize uma travessa e utensílios limpos quando retirar os alimentos cozinhados.

Cozinhar: Cozinhe a carne e as aves muito bem para matar as bactérias. Use um termómetro para garantir temperaturas internas dos alimentos adequadas.

Pôr no frigorífico: Coloque imediatamente os alimentos preparados e as sobras no frigorífico.

Como saber se a carne está bem cozinhada

- Normalmente, a carne e as aves cozinhadas no aparelho alouram rapidamente por fora. Utilize apenas carne descongelada e um termómetro para carne para ter a certeza de que os alimentos atingiram uma temperatura interna segura, e insira-o nos alimentos para verificar sinais visuais de estarem mal passados.
- Recomendamos que os alimentos estejam a, pelo menos, 40°F antes de serem cozinhados no aparelho.
- As aves devem atingir 165°F. Os sucos devem ser lípidos e a carne não deve estar rosada.
- Os bifes de bovino, vitela e cordeiro, os assados e as costeletas de porco podem ser cozinhados a 145°F com 3 minutos de repouso.
- NUNCA cozinhe carne ou aves parcialmente, nem termine de cozinhar mais tarde. Cozinhe os alimentos completamente para eliminar as bactérias nocivas.
- Use um termómetro para carne para garantir que as temperaturas internas dos alimentos são adequadas.

Temperaturas internas de cozedura recomendadas

Carne moída

Carne bovina, porco, vitela, carneiro	71°C 160°F
Peru, frango	71°C 160°F

Carne bovina, vitela, carneiro frescos

Mal passado (deixe repousar durante 3 minutos antes de cortar)	63°C 145°F
Médio	71°C 160°F
Bem passado	77°C 170°F

Aves

Frango e peru, inteiros	74°C 165°F
Partes de aves	74°C 165°F
Pato e ganso	74°C 165°F

Porco fresco

Mal passado (deixe repousar durante 3 minutos antes de cortar)	63°C 145°F
Médio	71°C 160°F
Bem passado	77°C 170°F

VIGTIGE SIKKERHEDSOPLYSNINGER

SIKKERHEDSSYMBOLER

FARE, ADVARSEL og FORSIGTIG-angivelser anvendes i hele denne brugervejledning for at fremhæve kritiske og vigtige oplysninger. Læs og følg disse erklæringer for at sikre sikkerheden og forhindre tingsskade.

Erklæringerne er defineret nedenfor.



FORSIGTIG

FORSIGTIG: Angiver en potentielt farlig situation eller usikker praksis, som, hvis den ikke undgås, kan resultere i mindre eller moderat personskade.



ADVARSEL

ADVARSEL: Angiver en potentielt farlig situation, som, hvis den ikke undgås, kan resultere i død eller alvorlig personskade.



FARE

FARE: Angiver en overhængende farlig situation, som, hvis den ikke undgås, vil resultere i død eller alvorlig personskade.

KUN TIL UDENDØRS BRUG

1. Kun til udendørs brug.
2. Må ikke anvendes indendørs eller til kommerciel madlavning.
3. Brug kun apparatet i godt ventileret rum.



ADVARSEL

1. Opbevar eller brug ikke benzin eller andre flammelige væsker eller dampe i nærheden af denne eller en anden grill.

INSTALLATØR/MONTØR:

Efterlad denne vejledning hos forbrugeren.

FORBRUGER:

Opbevar denne vejledning til senere brug.

Det er montørens/ejerens ansvar at montere, installere og vedligeholde grillen.

Spørgsmål:

Hvis du har spørgsmål under montering eller brug af denne grill, skal du kontakte din lokale forhandler.

FOR DIN SIKKERHED - FØR DU BRUGER DIT BARBECUE



ADVARSEL

- Denne brugsanvisning indeholder vigtige oplysninger, der er nødvendige i forhold til sikker brug af apparatet.
- Læs og følg alle sikkerhedsætninger, monteringsvejledninger og brugs- og plejeanvisninger, inden du forsøger at samle og tilberede maden. Manglende overholdelse af alle producentens instruktioner kan resultere i alvorlig personskade og/eller skade på ejendom.
- Dette apparat overholder tekniske standarder og sikkerhedskrav for elektriske apparater.

ELEKTRISK STØD ER MULIGT

- Dette apparat er vurderet til: 220-240 volt, 9,1 ampere, 50-60HZ, effekt:2100W
- Tilslut kun til stikkontakt med jordforbindelse og beskyttet af afbryder med en nominel fejlstrømsstrøm (RCD) med en maksimal mærkeværdi på 30mA.
- Kontroller regelmæssigt netledningen for tegn på skader eller slitage. Må ikke anvendes, hvis ledningen er beskadiget.
- Forsyningsledningen skal udskiftes med en særlig ledning eller enhed, der er til rådighed for producenten eller dennes serviceagent.
- Udskift kun beskadigede dele med Char-Broil medfølgende reservedele. Forsøg ikke at reparere beskadigede dele.
- I tilfælde af brand drej styreenheden til **OFF-position**, skal du trække grillen ud af stikkontakten og lade ilden brænde ud. Brug ikke vand til at slukke en brand i dette eller andre elektriske apparater.
- For at undgå muligheden for forbrændinger skal du sørge for, at grillen er kølig, før du fjerner og/eller rengør den elektriske styreenhed og varmeelementet. **Modificer ikke dette produkt.**
- Brug kun apparatet som angivet i denne vejledning.
- Må ikke anvendes i et trafikområde, hvor det er muligt at snuble over ledningen.
- Dette apparat kan anvendes af børn fra 8 år og op efter og personer med nedsat fysisk, sensorisk eller mental kapacitet eller manglende erfaring og viden, hvis de er blevet overvåget eller instrueret om sikker brug af apparatet og forstår de involverede farer.
- Børn må ikke lege med apparatet. Rengøring og brugervedligeholdelse må ikke udføres af børn uden opsyn.
- Denne grill er ikke beregnet til og må aldrig bruges som varmeapparat.
- **Lejlighed beboere:** Tjek med ledelsen for at lære kravene og



ADVARSEL

brandkoder for at bruge en gasgrill i dit lejlighedskompleks. Hvis det er tilladt, skal det bruges udendørs i stueetagen med en afstand på 60 cm fra vægge eller skinner. Må ikke anvendes hverken på eller under altaner.

GEM DISSE INSTRUKTIONER

Sikkerhedstips

- Fedtbakken skal indsættes i apparatet og tømmes efter hver brug.
- Hvis du har et problem med apparatet, så se afsnittet "Fejlfinding".
- Rengør grillen ofte, gerne efter hver madlavning. Hvis en børste bruges til at rengøre nogen af grillens madlavningsoverflader, skal du sikre dig, at der ikke er løse børster tilbage på madlavningsoverfladerne før grillning. Det anbefales ikke at rengøre madlavningsoverflader, mens grillen er varm.

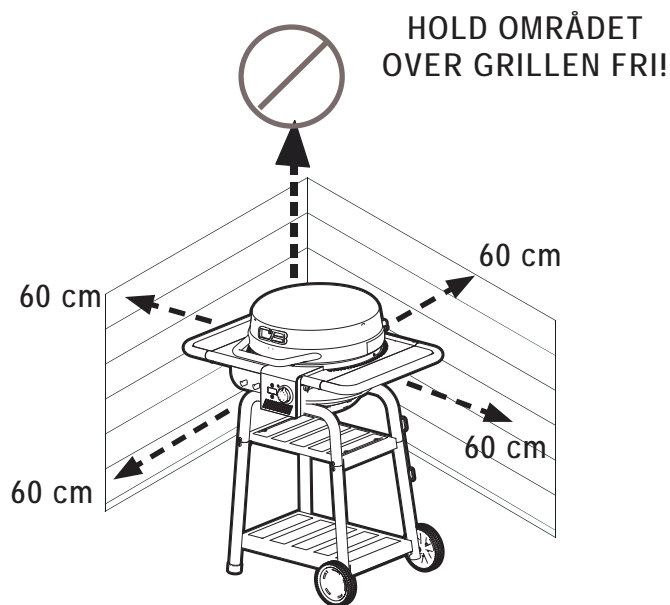

FOR DIN SIKKERHED - FØR DU BRUGER DIT BARBECUE

VIGTIGE SIKKERHEDSFORANSTALTNINGER

Ved brug af elektriske apparater skal de grundlæggende sikkerhedsforanstaltninger altid følges, herunder følgende:

LÆS ALLE INSTRUKTIONER

- Rør ikke varme overflader med ubeskyttede hænder. Brug håndtag og knapper, der er beregnet til betjening.
- For at beskytte mod elektrisk stød må ledningen, stikket, regulatoren eller varmeelementet ikke puttes i vand eller anden væske.
- Efterlad ikke apparatet uden opsyn.
- Nøje overvågning er nødvendig, når et apparat bruges af eller i nærheden af børn. Hold altid børn og kæledyr væk fra apparatet.
- Dette apparat er ikke et legetøj.
- Efterlad aldrig grillen uden opsyn, når den er tændt.
- Træk stikket ud af stikkontakten, når det ikke er i brug, og før flytning eller rengøring.
- Lad apparatet køle af, før du sætter dele på eller tager dele af. Betjen ikke et apparat med en beskadiget ledning eller stik, eller efter at apparatet er blevet beskadiget på nogen måde eller fungerer dårligt.
- Brug af tilbehørsudstyr, som ikke anbefales af producenten af apparatet, kan forårsage personskader. Brug kun tilbehørsudstyr anbefalet af producenten.
- Lad ikke ledningen hænge over kanten af bordet eller disken eller røre varme overflader.
- Brug ikke apparatet til andet end tilsigtet brug. Dette apparat er ikke beregnet til og må aldrig bruges som varmeapparat.
- For at forhindre, at grillen bliver stænket eller falder i vandet, må du ikke bruge grillen inden for 3 meter fra en pool, dam eller anden vandmasse.
- Hold grillen og den elektriske styreenhed tør og fri for regn hele tiden.
- Hold elektriske stik fra jorden og tør.
- Brug ikke vand eller anden flydende spray til at rengøre produktet uden først at tage den elektriske styreenhed ud og fjerne varmeelementet.
- **BRUG IKKE TRÆKUL.** Der opstår en kulbrand, og grillen er ikke beregnet til trækul. Branden vil skabe en usikker tilstand og beskadige grillen.
- **ADVARSEL:** Trækul eller lignende brændbare brændstoffer må ikke anvendes sammen med dette apparat.
- Brændstof, såsom trækulbriketter, må ikke anvendes sammen med apparat eller anden væske.
- Dette apparat vil være varmt under og efter brug. Brug isolerede grydelapper eller handsker og grillredskaber med langt skaft for at beskytte dig mod varme overflader eller stænk fra madlavningsvæsker.

- Brug eller opbevar ikke benzin, petroleum eller andre brændbare væsker inden for 7 meter fra denne grill, når den er i brug. Hold apparatområdet klart og fri for materialer, der brænder.
- Flyt ikke apparatet, når det er i brug.
- Når apparatet tilberedes, skal det være på en plan, stabil overflade i et område, der er fri for brændbart materiale.
- Brug af alkohol, receptpligtige eller ikke-receptpligtige lægemidler kan forringe forbrugerens evne til at samle eller betjene apparatet korrekt.
- For at undgå elektrisk stød skal du lave en afbrydelse af den elektriske ledning og fjerne den elektriske styring, før du fjerner varmelegemet og rengør grillen. Nedsænk aldrig den elektriske styreenhed eller varmeelementet i nogen væske.
- Apparatet må ikke nedsænkes i vand til rengøring
- Brug ikke dette apparat på samme kredsløb som andre højeffektive apparater.



FORSIGTIG

- Det er ikke muligt at slukke fedtbrande ved at lukke låget. Dette apparat er godt ventileret af sikkerhedsmæssige årsager.
- Efterlad ikke apparatet uden opsyn, mens du brænder madrester af. Hvis apparatet ikke er blevet rengjort regelmæssigt, kan der opstå en smørebrand, der kan beskadige produktet.

Brug og sikkerhed af forlængerledning

- For at opnå den bedste grilllydelse anbefales det ikke at bruge forlængerledning.

For din sikkerheds skyld - Hvis du skal bruge en forlængerledning:

- Brug kun udendørs type ledning bedømt til 13 ampere eller højere.
- Brug den korteste forlængerledning. Tilslut ikke 2 eller flere forlængerledninger sammen.
- Hold forbindelser tørre og væk fra jorden.
- Lad ikke ledningen hænge over kanten af bordpladen eller andre genstande, hvor den kan trækkes af børn eller snubles over.

Dette produkt må ikke bortskaffes sammen med husholdningsaffald. Dette produkt skal bortskaffes på et autoriseret sted til genbrug af elektriske og elektroniske apparater. Ved at indsamle og genanvende affald hjælper du med at spare på naturressourcerne og sørger for, at produktet bortskaffes på en måde der er miljøvenlig og sund.



BRUG OG PLEJE

Før første brug af grillen:

- Fjern alle emballage- og salgsetiketter fra grillen. Brug ikke skarpe værktøjer til at fjerne klistermærker.
- Vask tilberedningsristen med varmt sæbevand, skyl og tør den grundigt.

Før hver brug af grill:

- Brug kun grillen på et fast og jævnt underlag for at undgå, at den vælder.
- For at forhindre, at husholdningens afbrydere udløses, skal du holde den elektriske styreenhed tør og ikke bruge andre elektriske produkter på det samme kredsløb.
- Kontroller fedtbakken for at sikre, at den er tom og er monteret under afløbshullet.
- For at opnå madlavning uden klister skal du påføre et grundigt lag vegetabilsk olie eller vegetabilsk oliebaseret spray på grillristen.

Tænd for grillen:

- Sørg for at den elektriske kontrolenheden er drejet helt mod uret til slukket position.
- Sæt strømforsyningsledningen i en korrekt jordet, GFI-beskyttet stikkontakt. Hvis forlængerledning skal bruges, henvises der til "Brug og sikkerhed af forlængerledning".
- Drej knappen med uret, indikatorlampen skal tænde.
- Brændstof, såsom træulbrænde, må ikke bruges sammen med apparatet.
- Træul er beregnet til at blive brugt sammen med dette apparat, kun i træulstilstand.

⚠️ VIGTIG MEDDELELSE

Din SMART E elektriske grill kræver en fuld 13 ampere type G (16 ampere type E/F er at foretrække) stikkontakt for at fungere korrekt. Hvis den køres på en lavere strømudgang/afbryder, kan grillen og/eller kredsløbet udløses.

For at forhindre strømsvigt:

- En udvendig stikkontakt med en standard 16-ampere afbryder anbefales.
- Træk stikket ud af eventuelle andre elektriske apparater, f.eks. terrassebelysning, der drives af den udvendige 16-ampere afbryder, før du sætter grillen i stikkontakten.

Hvis strømmen går tabt under brug:

- Identificer og tag eventuelle andre elektriske enheder ud af stikkontakten, der mistede strømmen på samme tid, og nulstil afbryderen.
- Prøv at bruge en anden stikkontakt, hvis tilgængelig. Tjek din brugervejledning for anbefalet brug af forlængerledninger.

Hvis din afbryder fortsætter med at udløse under brug, skal du kontakte en kvalificeret elektriker.



FORSIGTIG

Brug ikke skarpe eller spidse værktøjer til at rengøre grillen.

Brug ikke slibende ovnsrensere, ståluld eller metalbørster til at rengøre porcelænsrist eller grillkroppe. De vil beskadige overfladen.

Udskift kun beskadigede dele med Char-Broil-certificerede reservedele. Forsøg ikke at reparere beskadigede dele.



FARE

I tilfælde af brand skal du trække stikket ud af stikkontakten og lade ilden brænde ud. Brug ikke vand til at slukke en brand i dette eller andre elektriske apparater.

For at undgå elektrisk stød skal ledningen frakobles, før varmeelementet fjernes, og grillen rengøres. Nedsæt aldrig den elektriske styreenhed eller varmeelementet i nogen væske.

For at undgå muligheden for forbrændinger skal du sørge for, at grillen er kølig, før du rengør den elektriske styreenhed og varmeelementet.

Grillning:

- For at opnå de bedste resultater, skal du tilberede med låget lukket for at holde varmen og give komplet madlavning.
- Temperaturdisplayet på kontrolenheden angiver tilberedningstemperaturen inde i grillen.
- Controllerindstilling for forskellige fødevarer er afhængig af udendørs forhold og personlige madlavningspræferencer.

Sluk for grillen:

- For at slukke for controlleren/grillen skal du holde tænd/sluk-knappen nede i 3 sekunder, indtil displayet slukkes.
- Tag ledningen ud af stikkontakten.

Rengøring af elektrisk styreenhed og varmeelementbeslag:

- Rengør controllerens kabinet ved at tørre det af med en fugtig klud med et mildt rengøringsmiddel eller varmt sæbevand.
- Det er ikke nødvendigt at rengøre varmeelementet. Elementbeslaget kan dog rengøres med en fugtig klud med et mildt rengøringsmiddel eller med varmt sæbevand.
- Tør elektrisk styreenhed og varmeelement før brug.

Kontrol af smørefedtbrænde:

For at hjælpe med at kontrollere fedtbrænde skal du bruge følgende forholdsregler:

- Hold grillen fri for fedt; risikoen for brand øges kraftigt ved fedtopbygning.
- Trim overskydende fedt af kød og brug mindre fedtudskæringer af kød for at reducere risikoen for fedtbrænde.
- Hvis der opstår opblussen under tilberedningen, skal du reducere indstillingen af regulatoren og lukke låget.
- Hvis opblussen fortsætter, skal du slukke for styreenheden og trække ledningen ud.
- Rengør reflektorpladen under varmeelementet mindst en gang om sæsonen, oftere ved kraftig brug.

BRUG OG PLEJE

Anvisninger for antænding med trækul

1. Fjern opvarmingsstativet og kogeristen med en kold grill. Se figur A.
2. Placer kulstativet i grillen. Se figur B.
3. Læg et enkelt lag trækul på kulstativet, hvis det er klumpekul: maks. 0,5 kg; for trækulbriketter: 0,9 kg maksimum.
4. Udskift kogeristen, og juster indikatoren til C på bagpanelet for trækulstilstand. Se figur C.
5. Tænd for kontrolenheden på „5“ HØJ i 10 til 15 minutter med låget lukket.
6. Sluk kontrolenheden.
7. Åbn låget og vent 5 minutter, eller indtil kullene bliver hvide, før du tilbereder mad.

BEMÆRK: Grillen skal opvarmes og brædstoffet holdes rødglødende i mindst 30 minutter før din første kok.



ADVARSEL

- Brændstoffypen: Grillkul i klumper og grillkulbriketter, der overholder lokale krav, og hvis der ikke er lokale krav, skal de seneste krav i EN 1860-2-standard overholdes.
- Brug ikke elektrisk i mere end 15 minutter, når du bruger trækul.
- Brug aldrig tændvæske, petroleum, benzin eller alkohol til at antænde trækul.
- Brug aldrig hurtigtændende eller klumpekul i grillen.
- Andre brændstoffer som træ, træpiller, papir eller kul må ikke anvendes.
- **Start KUN trækul med kulstativet korrekt placeret i ildkammeret. Se figur B.**
- **ADVARSEL:** Denne grill bliver meget varm, flyt den ikke under drift.
- **ADVARSEL:** Brug ikke indendørs!
- **ADVARSEL:** Brug ikke alkohol eller benzin til at antænde eller genantænde! Brug kun optændingsblokke, der overholder EN 1860-3!
- **ADVARSEL:** Hold altid børn og kæledyr væk fra apparatet.



ADVARSEL

KULILTEFARE Afbrænding

Af trækul inden døre kan slå dig ihjel. Det afgiver kullilte, som man ikke kan lugte. Afbrænd aldrig trækul i boliger, køretøjer eller telte.

Rengøringsanvisninger

- Det er nødvendigt at rengøre grillen, hver gang trækul anvendes.
- Sørg for at kullene er fuldstændigt slukkede, og at grillen er tilstrækkeligt afkølet, før du rengører den.
- Fjern kulstativet og rens al aske ud.

Bemærk: Efter brug kan kulstativet misfarves. Dette er normalt under brug.

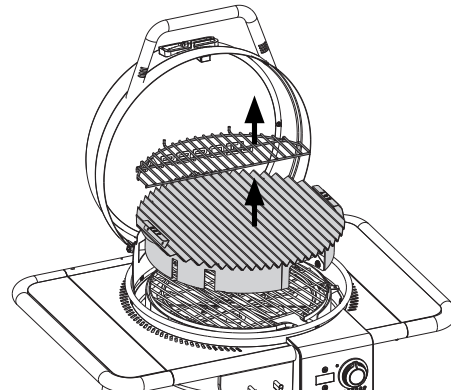

Figur A

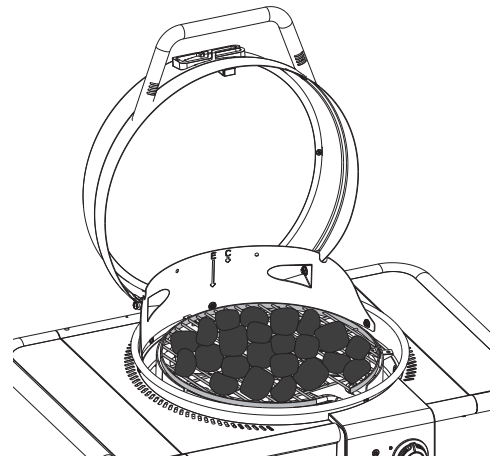

Figur B

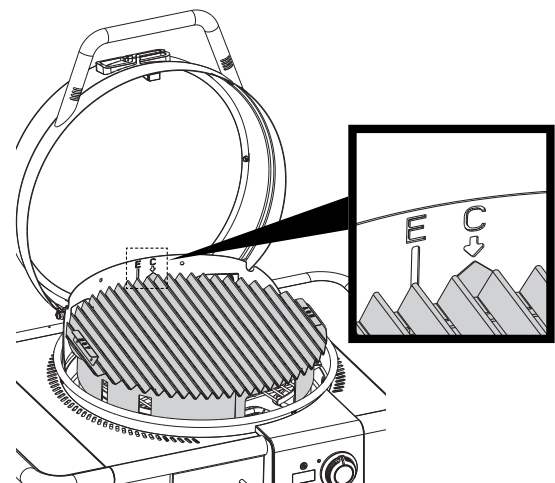

Figur C

BRUG OG PLEJE



ADVARSEL

Selv om en trækulsafbrænder synes slukket, kan gløder indeholde varme i op til 24 timer og kan uventet bryde i flammer, hvis de bliver udsat for frisk luft. Gløder uden for grillens brændkammer udgør en brandfare og kan antænde brændbare overflader som f.eks. træterrasser.

Rengøring af din grill:

Overskydende ophobning af brænderfedt og madpartikler vil reducere grillens madlavningsydelse. For at opnå optimal ydeevne:

- Rengør reflektorpladen og rammen mindst en gang om sæsonen, oftere ved kraftig brug.
- Bedste resultater opnås ved at børste partikelopbygning nedad og gennem afløbshullet i bunden af grillen.
- Brug et mildt rengøringsmiddel eller varmt sæbevand til at skrubbe overfladen af reflektorpladen moderat med en børste af plast eller messingbørste.
- Rengør kogegitter regelmæssigt med varmt sæbevand eller en bagepulver og vandopløsning. Brug ikke-slibende skurepulver til genstridige pletter. Hvis en børste bruges til at rengøre nogen af grillens madlavningsoverflader, skal du sikre dig, at der ikke er løse børster tilbage på madlavningsoverfladerne før grillning. Det anbefales ikke at rengøre madlavningsoverflader, mens grillen er varm. Rengør ikke kogegitteret med en skraber, et skarpt værktøj eller en spatelkniv.
- Det anbefales ikke at rengøre madlavningsristene i en opvaskemaskine.

Opbevaring af din grill:

- Rengør kogegitteret.
- Opbevar grillen i et vejrbeskyttet område eller under grilldækning, når den ikke er i brug.
- Tag altid stikket ud af stikkontakten inden opbevaring.

Sikkerhedstips

- Fedtbakken skal indstætes i apparatet og tømmes efter hver brug.
- Hvis du har et problem med apparatet, se afsnittet "Fejlfinding".
- Rengør grillen ofte, helst efter hver madlavning. Hvis en børste bruges til at rengøre nogen af grillens madlavningsoverflader, skal du sikre dig, at der ikke er løse børster tilbage på madlavningsoverfladerne før grillning. Det anbefales ikke at rengøre madlavningsoverflader, mens grillen er varm.



ADVARSEL

For sikker brug af dit apparat og for at undgå alvorlig personskade:

- Brug af alkohol, receptpligtige eller ikke-receptpligtige lægemidler kan forringe forbrugernes evne til at samle eller betjene apparatet korrekt.
- Når apparatet tilberedes, skal det være på en plan, stabil overflade i et område, der er fri for brændbart materiale.
- Efterlad ikke apparatet uden opsyn. Hold altid børn og kæledyr væk fra apparatet.
- Flyt ikke apparatet, når det er i brug.
- Dette apparat er ikke beregnet til og må aldrig bruges som varmeapparat.
- Dette apparat vil blive varmt under og efter brug. Brug isolerede grydelapper eller handsker og langskafte grillredskaber til beskyttelse mod varme overflader eller stænk fra madlavningsværktøjer.
- Hold apparatområdet klart og fri for materialer, der brænder.
- Hold apparatområdet klart og fri for brændbare materialer, benzin og andre brændbare dampe og væsker.
- Brug kun apparatet i godt ventileret rum.



FORSIGTIG

- Det er ikke muligt at slukke fedtbrande ved at lukke låget. Dette apparat er godt ventileret af sikkerhedsmæssige årsager.
- Efterlad ikke apparatet uden opsyn, mens du brænder madrester af. Hvis apparatet ikke er blevet rengjort regelmæssigt, kan der opstå en smørebrand, der kan beskadige produktet.

BRUG OG PLEJE

Fødevarer sikkerhed

Fødevarer sikkerhed er en meget vigtig del af at nyde den udendørs madlavning oplevelse. Følg disse fire grundlæggende trin for at beskytte fødevarer mod skadelige bakterier:

Rengør: Vask hænder, redskaber og overflader med varmt sæbevand før og efter håndtering af råt kød og fjerkræ

Adskil: Råt kød og fjerkræ adskilles fra spiseklare fødevarer for at undgå krydskontaminering. Brug et rent fad og redskaber, når du fjerner de tilberedte fødevarer.

Kok: Kog kød og fjerkræ godt igennem for at dræbe bakterier. Brug et termometer til at sikre korrekte indvendige fødevarer temperaturer.

Slap af. Opbevar straks tilberedte fødevarer og rester i køleskab.

Sådan fortæller du, om kødet er grundigt tilberedt

- Kød og fjerkræ kogt i apparatet ofte brunes meget hurtigt på ydersiden. Brug kun optøet kød og et kødtermometer for at sikre dig, at maden har nået en sikker indre temperatur, og skære i maden for at kontrollere, om den er gennemstegt.
- Vi anbefaler, at maden er mindst 40°F, før den tilberedes i dit apparat.
- Hele fjerkræ t skal nå 165° F. Saften skal være klar, og kødet skal ikke være lyserødt.
- Okse-, kalve- og lammebøffer, steger og svinekoteletter kan koges til 145° F med 3 minutters hvile.
- Kød eller fjerkræ må ALDRIG tilberedes delvist og tilberedes færdigt senere. Steg maden helt igennem for at ødelægge skadelige bakterier.
- Brug et kødtermometer til at sikre den korrekte indvendige fødevarer temperaturer.

Anbefalede interne temperaturer for tilberedning

Hakket kød

Oksekød, svinekød, kalvekød, lam	71°C 160°F
Kalkun, kylling	71° C 160°F

Frisk oksekød, kalvekød, lam

Medium sjælden (lad stå 3 minutter før skæring)	63°C 145°F
Mellem	71°C 160°F
Godt klar	77° C 170°F

Fjerkræ

Kylling & Kalkun, hele	74° C 165°F
Fjerkrædele	74°C 165°F
Andegås &	74°C 165°F

Frisk svinekød

Medium sjælden (lad stå 3 minutter før skæring)	63°C 145°F
Mellem	71°C 160°F
Godt gennemstegt	77° C 170°F

VIKTIG SIKKERHETSINFORMASJON

SIKKERHETSSYMBOLER

FARE-, ADVARSELS- OG FORSIKTIGHETSERKLÆRINGER brukes i denne brukerhåndboken for å understreke kritisk og viktig informasjon. Les og følg disse uttalelsene for å bidra til å ivareta sikkerheten og forhindre skade på eiendeler.

Utsagnene er definert nedenfor.



FORSIKTIG

FORSIKTIG: Indikerer en potensielt farlig situasjon eller utrygg praksis som, hvis den ikke unngås, kan føre til mindre eller moderat personskaade.



ADVARSEL

ADVARSEL: Indikerer en potensielt farlig situasjon som, hvis den ikke unngås, kan føre til død eller alvorlig personskaade.



FARE

FARE: Angir en overhengende farlig situasjon som, hvis den ikke unngås, vil føre til død eller alvorlig personskaade.

KUN TIL UTENDØRS BRUK

1. Kun til utendørs bruk.
2. Må ikke brukes innendørs eller til kommersiell matlaging.
3. Bruk apparatet kun i godt ventilert rom.



ADVARSEL

1. Ikke oppbevar eller bruk bensin eller andre brennbare væsker eller damp i nærheten av denne eller andre griller.

INSTALLATØR/MONTØR:

Legg igjen denne bruksanvisningen hos forbrukeren.

FORBRUKER:

Oppbevar denne håndboken for fremtidig referanse.

Det er montørens/eierens ansvar å montere, installere og vedlikeholde grillen.

Spørsmål:

Hvis du har spørsmål under montering eller bruk av denne grillen, kontakt din lokale forhandler.

FOR DIN EGEN SIKKERHET – FØR DU BRUKER GRILLEN



ADVARSEL

- Denne bruksanvisningen inneholder viktig informasjon som er nødvendig for sikker bruk av apparatet.
- Les og følg alle sikkerhetsinstruksjoner, monteringsanvisninger og bruks- og vedlikeholdsanvisninger før du prøver å montere og tilberede maten. Unnlattelse av å følge alle produsentens instruksjoner kan føre til alvorlig personskade og/eller skade på eiendeler.
- Dette apparatet overholder tekniske standarder og sikkerhetskrav for elektriske apparater.

MULIGHET FOR ELEKTRISK STØT

- Dette apparatet er vurdert for: 220-240 volt, 9,1 ampere, 50-60HZ, effekt: 2100W
- Koble bare til stikkontakt med jordingsjord og beskyttet av strømbryter med en nominell feil driftsstrøm (RCD) som har en maksimal klassifisering på 30 mA.
- Kontroller strømledningen regelmessig for tegn på skade eller slitasje. Skal ikke brukes hvis ledningen er skadet.
- Strømledningen må erstattes med en spesiell ledning eller enhet som er tilgjengelig for produsenten eller dennes serviceagent.
- Bytt kun ut skadede deler med medfølgende reservedeler for Char-Broil. Ikke forsøk å reparere skadede deler.
- Ved brann settes styreenheten til **AV-POSISJON**, trekk ut grillen fra stikkontakten og la brannen brenne ut. Ikke bruk vann til å slukke brann i dette eller et annet elektrisk apparat.
- For å unngå brannskader må du sørge for at grillen er kjølig før du fjerner og/eller rengjør den elektriske styreenheten og varmeelementet. Ikke endre dette produktet.
- Bruk kun apparatet som angitt i denne håndboken.
- Ikke bruk i et trafikkert område der det er mulig å snuble over ledningen.
- Dette apparatet kan brukes av barn fra 8 år og oppover og personer med reduserte fysiske, sensoriske eller mentale evner eller mangel på erfaring og kunnskap hvis de har fått tilsyn eller instruksjoner om bruk av apparatet på en sikker måte og forstår farene som er involvert.
- Barn skal ikke leke med apparatet. Rengjøring og brukervedlikehold skal ikke utføres av barn uten tilsyn.
- Denne grillen er ikke beregnet på og skal aldri brukes som varmeapparat.
- **Leilighetsbeboere:** Sjekk med ledelsen for å lære kravene og brannforskriftene for å bruke en gassgrill i leilighetskomplekset



ADVARSEL

ditt. Hvis tillatt, bruk ute på gulvet med 60cm klaring fra vegger eller skinner. Skal ikke brukes på eller under balkonger.

TA VARE PÅ DISSE INSTRUKSJONENE

Sikkerhetstips

- Fettbrettet må settes inn i apparatet og tømmes etter hver bruk.
- Hvis du har et problem med apparatet, se avsnittet «Feilsøking».
- Rengjør grillen ofte, gjerne etter hver tilberedning. Hvis en børste brukes til å rengjøre noen av grillens kokeflater, må du sørge for at det ikke er løse børster igjen på kokeflatene før grillingen. Det anbefales ikke å rengjøre kokeflatene mens grillen er varm.

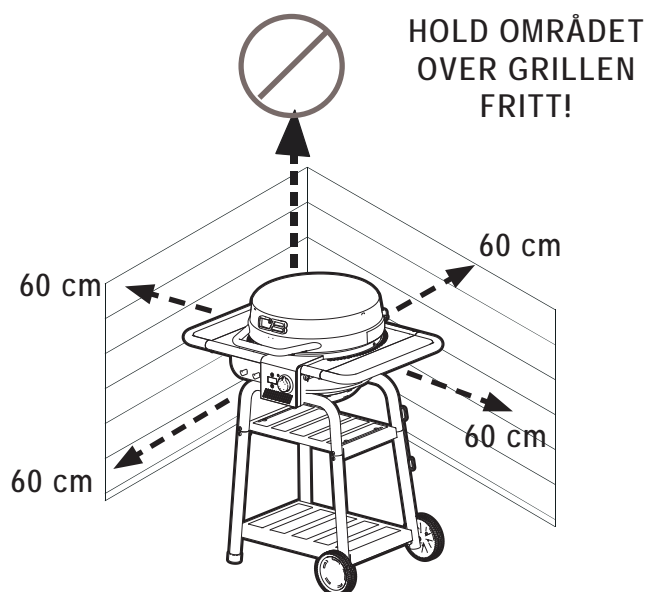

FOR DIN EGEN SIKKERHET – FØR DU BRUKER GRILLEN

VIKTIGE SIKRINGSTILTAK

Når du bruker elektriske apparater, bør grunnleggende sikkerhetsforholdsregler alltid følges, inkludert følgende:

LES ALLE INSTRUKSJONENE

- Ikke berør varme overflater med ubeskyttede hender. Bruk håndtak og knotter som er gitt for drift.
- For å beskytte mot elektrisk støt, ikke senk ledningen, pluggene, styreenheten eller varmeelementet i vann eller annen væske.
- Ikke la apparatet stå uten tilsyn.
- Nøyte tilsyn er nødvendig når et apparat brukes av eller i nærheten av barn. Hold barn og kjæledyr borte fra apparatet til enhver tid.
- Dette apparatet er ikke et leketøy.
- La aldri grillen stå uten tilsyn når den er **PÅ**.
- Koble fra stikkontakten når den ikke er i bruk og før flytting eller rengjøring.
- La avkjøles før du setter på eller tar av deler. Ikke bruk et apparat med en skadet ledning eller støpsel, eller etter at apparatet ikke fungerer eller har blitt skadet på noen måte.
- Bruk av tilleggsutstyr som ikke er anbefalt av produsenten av apparatet, kan forårsake skader. Bruk kun tilbehør som anbefales av produsenten.
- Ikke la ledningen henge over kanten av bordet eller benken, eller berøre varme overflater.
- Ikke bruk apparatet til annet enn tiltenkt bruk. Dette apparatet er ikke beregnet på og skal aldri brukes som varmeapparat.
- For å unngå at grillen spruter eller faller i vann, må du ikke bruke grillen innenfor 3 meter fra et basseng, dam eller en annen vannmasse.
- Hold grill og elektrisk kontroll tørr og unna regn til enhver tid.
- Hold elektriske plugger fra bakken og tørre.
- Ikke bruk vann eller annen flytende spray til å rengjøre produktet uten først å koble fra den elektriske styreenheten og fjerne varmeelementet.
- **IKKE BRUK KULL.** Det vil oppstå en kullbrann, og grillen er ikke laget for kull. Brannen vil skape en utrygg tilstand og skade grillen.
- **ADVARSEL:** Trekull eller lignende brennbart brensel må ikke brukes sammen med dette apparatet;
- Dette apparatet vil være varmt under og etter bruk. Bruk isolerte ovnsvotter eller hansker og langhånds grillredskaper for å beskytte mot varme overflater eller sprut fra matlagingsvæsker.
- Ikke bruk eller oppbevar bensin, parafin eller andre brennbare væsker innenfor 7 meter fra denne grillen når den er i bruk. Hold apparatområdet klart og fritt for materialer som brenner.

- Ikke flytt apparatet når det er i bruk.
- Når du lager mat, må apparatet være på en jevn, stabil overflate i et område fritt for brennbart materiale.
- Bruk av alkohol, reseptbelagte eller reseptfrie legemidler kan svekke forbrukerens evne til å montere eller bruke apparatet på en forsvarlig måte.
- For å unngå elektrisk støt må du koble fra strømledningen og fjerne den elektriske styreenheten før du fjerner varmeelementet og rengjør grillen. Nedsett aldri den elektriske styreenheten eller varmeelementet i noen væske.
- Ikke senk apparatet i vann for rengjøring
- Ikke bruk dette apparatet på samme krets som andre høyspentapparater.



FORSIKTIG

- Det er ikke mulig å slukke fettbrann ved å lukke lokket. Dette apparatet er godt ventilert av sikkerhetsårsaker.
- Ikke la apparatet stå uten tilsyn mens du brenner av matrester. Hvis apparatet ikke er rengjort regelmessig, kan det oppstå en fettbrann som kan skade produktet.

Bruk og sikkerhet av skjøteledning

- For beste grillytelse anbefales ikke bruk av skjøteledning.
- For din egen sikkerhet – hvis du må bruke en skjøteledning:
- Bruk bare utendørs ledning som er merket for 13 ampere eller høyere.
 - Bruk den korteste skjøteledningen som kreves. Ikke koble 2 eller flere skjøteledninger sammen.
 - Hold tilkoblingene tørre og borte fra bakken.
 - Ikke la ledningen henge over kanten på bordplaten eller andre gjenstander der den kan trekkes av barn eller snubles over.

Dette produktet må ikke kastes sammen med husholdningsavfall. Dette produktet må kastes på et autorisert sted for resirkulering av elektriske og elektroniske apparater. Ved å samle inn og resirkulere avfall bidrar du til å spare naturressurser, og sørger for at produktet kastes på en miljøvennlig og sunn måte.



BRUK OG PLEIE

Før første gangs bruk av grillen:

- Fjern all emballasje og salgsetiketter fra grillen. Ikke bruk skarpe verktøy for å fjerne klistremerker.
- Vask stekeristen med varmt såpevann, skyl og tørk grundig.

Før hver bruk av grillen:

- Bruk grillen kun på en fast og jevn overflate for å hindre at den velter.
- Hold den elektriske styreenheten tørr og ikke bruk andre elektriske produkter på samme krets for å unngå at strømbrytere i husholdningen utløses.
- Kontroller fettbrettet for å sikre at det er tomt og er montert under dreneringshullet.
- For stikkfri matlaging, påfør et grundig belegg med vegetabilsk olje eller vegetabilsk oljebasert spray på tilberedningsgitteret.

Slå på grillen:

- Pass på at den elektriske kontrollenheten er vridd helt rundt i retning mot urviseren til AV-posisjonen.
- Koble strømledningen til en riktig jordet, jordfeilbeskyttet stikkontakt. Hvis skjøteledning må brukes, se «Bruk og sikkerhet for skjøteledning».
- Vri knappen med urviseren, indikatorlampen skal tennes.
- Drivstoff, for eksempel kullbriketter, skal ikke brukes sammen med apparatet.
- Kull er ment å brukes med dette apparatet, bare når det er i kullmodus.

⚠ VIKTIG MERKNAD

Din SMARTE E Elektrisk Grill krever en full 13 ampere type G (16 ampere type E/F er foretrukket) elektrisk stikkontakt for å fungere riktig. Bruk på et lavere strømuttak/kretsbytter kan føre til at grillen og/eller kretsen utløses.

For å forhindre strømbrudd:

- En utvendig stikkontakt med en standard 16-ampers bryter anbefales.
- Koble fra andre elektriske enheter, som terrassebelysning, som drives av den utvendige 16-ampers strømbryteren før du kobler til grillen.

Hvis strømmen frakobles under bruk:

- Identifiser og koble fra andre elektriske enheter som mistet strømmen samtidig og tilbakestill bryteren.
- Prøv å bruke en annen stikkontakt, hvis tilgjengelig. Sjekk brukerhåndboken for anbefalt bruk av skjøteledninger.

Hvis strømbryteren din fortsetter å utløse under bruk, kontaktes en kvalifisert elektriker.



FORSIKTIG

Ikke bruk skarpe eller spisse verktøy for å rengjøre grillen.

Ikke bruk slipende ovnsrengjøringsmidler, stålull eller metallbørster til å rengjøre porselensristene eller grillkroppen. De vil skade overflaten.

Bytt kun ut skadede deler med reservedeler sertifisert av Char-Bil. Ikke forsøk å reparere skadede deler.



FARE

I tilfelle brann trekke ut støpselet fra grillen fra stikkkontakten og la brannen brenne ut. Ikke bruk vann til å slukke brann i dette eller et annet elektrisk apparat.

For å unngå elektrisk støt må du koble fra strømledningen før du fjerner varmeelementet og rengjør grillen. Nedsett aldri den elektriske styreenheten eller varmeelementet i noen væske.

For å unngå brannskader må du sørge for at grillen er kjølig før du rengjør den elektriske styreenheten og varmeelementet.

Grilling:

- For best resultat, tilberedes med lokket lukket for å holde varmen og gi fullstendig matlaging.
- Temperaturskjermen på kontrolleren indikerer steketemperaturen inne i grillen.
- Kontrollerinnstilling for ulike matvarer er avhengig av utendørs forhold og personlige matlagingspreferanser.

Slå AV grillen:

- For å slå av kontrolleren/grillen, trykk og hold inne strømknappen i 3 sekunder til skjermen slås av.
- Koble ledningen fra stikkkontakten.

Rengjøring av elektrisk styreenhet og varmeelementbrakett:

- Rengjør kontrollerhuset ved å tørke av med en fuktig klut med et mildt rengjøringsmiddel eller varmt såpevann.
- Det er ikke nødvendig å rengjøre varmeelementet. Elementbraketten kan imidlertid rengjøres med en fuktig klut med et mildt rengjøringsmiddel eller varmt såpevann.
- Tørr elektrisk kontroller og varmeelement før bruk.

Kontroll av fettbranner:

For å hjelpe til med å kontrollere fettbranner, brukes følgende forholdsregler:

- Hold grillen fri for fett; sjansen for brann øker sterkt ved fettoppbygging.
- Trim overflødig fett av kjøttet og bruk mindre feite kjøttstykker for å redusere sjansen for fettbranner.
- Hvis oppblussing skjer under matlaging, reduser kontrollinnstillingen og lukk lokket.
- Hvis oppblussingen fortsetter, slå av kontrolleren og koble fra strømledningen.
- Rengjør reflektorplatenheten under varmeelementet minst én gang i sesongen, oftere ved kraftig bruk.

BRUK OG PLEIE

Instruksjoner for tenning av trekull

1. Når grillen er kald, fjern oppvarmingsristen og grillristen. Se figur A.
2. Sett kullristen tilbake i grillkammeret. Se figur B.
3. Legg et tynt, jevnt lag med kull på kullristen – for klumpkull: Maks. 0,5 kg; for trekullbriketter: 0,9 kg maksimum.
4. Sett tilbake grillristen og flytt indikatoren på bakpanelet til "C" for kullmodus. Se figur C.
5. Skru bryteren til "5" (HØY) i 10–15 minutter med lokket lukket.
6. Skru bryteren AV.
7. Åpne lokket og vent i fem minutter, eller til trekullet har blitt hvitt, før du legger på mat.

MERK: Grillen skal varmes opp og drivstoff holdt rødgldende i minst 30 minutter før den første kokk.

Anbefalinger for rengjøring

- Rengjør grillen etter hver gang du har brukt trekull.
 - Pass på at trekullet er absolutt slukket og at enheten har blitt tilstrekkelig avkjølt før du rengjør.
 - Ta ut kullristen og fjern alt aske.
- Merk:** Etter bruk kan kullristen bli misfarget. Dette er normalt over tid.



ADVARSEL

- Type drivstoff: Grillklumpkull og grillkullbriketter som oppfyller lokale krav, når det ikke er lokale krav, så flyter de siste kravene i EN 1860-2 standard.
- Ikke bruk den elektriske funksjonen lenger enn 15 minutter mens kull er aktivt.
- Du må aldri bruke tennvæske, parafin, bensin eller alkohol for å tenne på trekull.
- Bruk aldri selvantennende kull eller kun klumpkull i grillen.
- Du må ikke bruke andre typer brensel som tre, trepellets, papir eller steinkull.
- Tenn kull BARE når kullristen er korrekt montert i ildkammeret. Se figur B.
- ADVARSEL: Denne grillen blir svært varm, ikke flytt på den under bruk.
- ADVARSEL: Ikke bruk innendørs!
- ADVARSEL: Ikke bruk sprit eller bensin for tenning eller gjentening! Bruk kun brenseltennere som følger EN 1860-3!
- ADVARSEL: Hold barn og dyr på avstand.



ADVARSEL

FARE FOR KARBONMONOKSIDFORGIFTNING

Brenning av trekull inne kan drepe. Det avgir karbonmonoksid, som ikke har noen lukt. ALDRI brenn trekull hjemme i kjøretøy eller i telt.

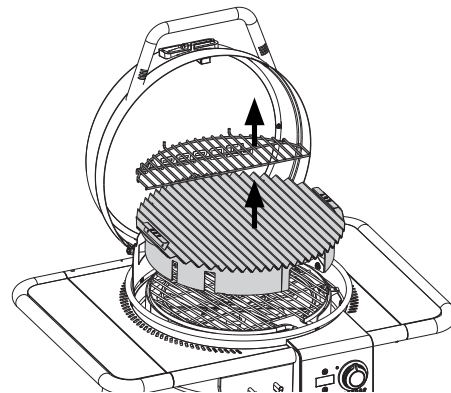

Figur A

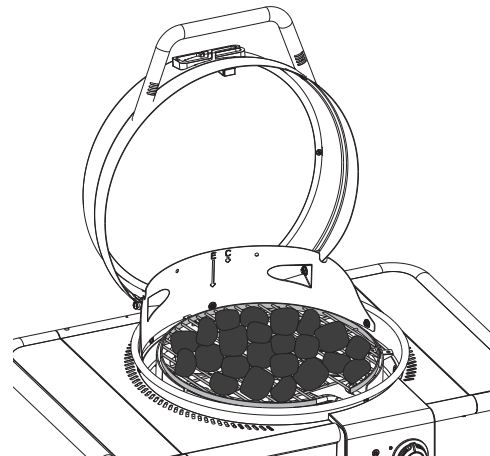

Figur B

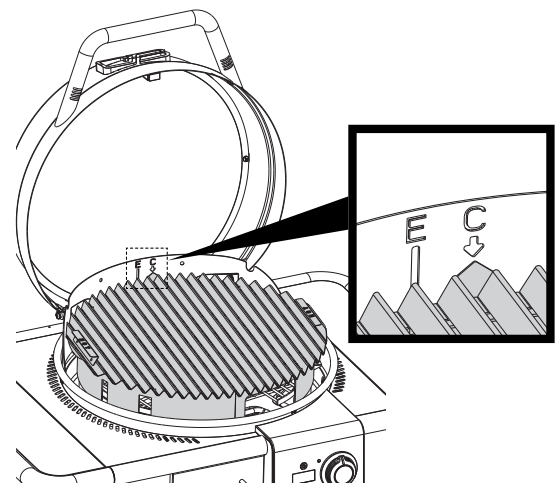

Figur C

BRUK OG PLEIE



ADVARSEL

Etter at en trekullbrann ser ut til å være slukket, kan glødende kull holde på varmen i opptil 24 timer, og uventet blusse opp til igjen hvis det er tilgang til luft. Alle slike glør utenfor brennkammeret på grillen utgjør en brannfare, og kan utsettes, og kan være en brannfare hvis det finnes brennbare overflater som tredekk i nærheten.

Rengjøring av grillen:

Overflødig oppbygging av brenn fett og matpartikler vil redusere grillens tilberedningsytelse. For å oppnå optimal ytelse:

- Rengjør reflektorplaten og rammen minst én gang i sesongen, oftere ved tung bruk.
- De beste resultatene oppnås ved å børste partikkeloppbygging nedover og gjennom dreneringshullet i bunnen av grillen.
- Bruk et mildt rengjøringsmiddel eller varmt såpevann, skrub overflaten på reflektorplaten moderat med en børste av plast eller messing.
- Rengjør matlagingsristene regelmessig med varmt såpevann eller en bakepulver - og vannløsning. Bruk ikke-slipende skurepulver for gjenstridige flekker. Hvis en børste brukes til å rengjøre noen av grillens kokeflater, må du sørge for at det ikke er løse børster igjen på kokeflatene før grillingen. Det anbefales ikke å rengjøre kokeflatene mens grillen er varm. Ikke rengjør tilberedningsgitteret med en skraper, et skarpt verktøy eller en kittkniv.
- Det anbefales ikke å rengjøre tilberedningsgitteret i en oppvaskmaskin.

Lagre grillen din:

- Rengjør tilberedningsgitteret.
- Oppbevar grillen i et værbeskyttet område eller under grilldeksel når den ikke er i bruk.
- Koble alltid fra grillen før lagring.

Sikkerhetstips

- Fettbrettet må settes inn i apparatet og tømmes etter hver bruk.
- Hvis du har et problem med apparatet, se avsnittet «Feilsøking».
- Rengjør grillen ofte, gjerne etter hver cookout. Hvis en børste brukes til å rengjøre noen av grillens kokeflater, må du sørge for at det ikke er løse børster igjen på kokeflatene før grillingen. Det anbefales ikke å rengjøre kokeflatene mens grillen er varm.



ADVARSEL

For sikker bruk av apparatet og for å unngå alvorlig personskade:

- Bruk av alkohol, reseptbelagte eller reseptfrie legemidler kan svekke forbrukerens evne til å montere eller bruke apparatet på en forsvarlig måte.
- Når du lager mat, må apparatet være på en jevn, stabil overflate i et område fritt for brennbar materiale.
- Ikke la apparatet stå uten tilsyn. Hold barn og kjæledyr borte fra apparatet til enhver tid.
- Ikke flytt apparatet når det er i bruk.
- Dette apparatet er ikke beregnet på og skal aldri brukes som varmeapparat.
- Dette apparatet vil være varmt under og etter bruk. Bruk isolerte ovnsvotter eller hansker og langhånds grillredskaper for å beskytte mot varme overflater eller sprut fra matlagingsvæsker.
- Hold apparatområdet klart og fritt for materialer som brenner.
- Hold apparatområdet klart og fritt for brennbare materialer, bensin og andre brennbare damper og væsker.
- Bruk apparatet kun i godt ventilert rom.



FORSIKTIG

- Det er ikke mulig å slukke fettbrann ved å lukke lokket. Dette apparatet er godt ventilert av sikkerhetsgrunner.
- Ikke la apparatet stå uten tilsyn mens du brenner av matrester. Hvis apparatet ikke er rengjort regelmessig, kan det oppstå en fettbrann som kan skade produktet.

BRUK OG PLEIE

Matvaretrygghet

Matvaresikkerhet er en svært viktig del av å nyte den utendørs matlagingsopplevelsen. Følg disse fire grunnleggende trinnene for å beskytte maten mot skadelige bakterier:

Rengjøring: Vask hender, redskaper og overflater med varmt såpevann før og etter håndtering av rått kjøtt og fjærkre.

Separer: Separer rått kjøtt og fjørfe fra ferdigmat for å unngå kryssforurensning. Bruk et rent fat og redskaper når du fjerner tilberedt mat.

Tilberede: Tilbered kjøtt og fjørfe grundig for å drepe bakterier. Bruk et termometer for å sikre riktig indre matetemperatur.

Oppbevare. Oppbevar tilberedt mat og rester i kjøleskap umiddelbart.

Slik forteller du om kjøttet er gjennomstekt

- Kjøtt og fjærkre som stekes i apparatet, blir ofte veldig fort brune på utsiden. Bruk bare tint kjøtt og et kjøtttermometer for å være sikker på at maten har nådd en sikker indre temperatur, og skjær i mat for å sjekke for visuelle tegn på doneness.
- Vi anbefaler at maten er minst 40° F før du lager mat i apparatet.
- Hele fjørfeet bør nå 165 °F. Saften bør være klar, og kjøttet bør ikke være rosa.
- Okse-, kalve- og lammebiff, stek og svinekoteletter kan stekes til 145 °F med 3 minutters hvile.
- Tilbered ALDRI kjøtt eller fjærkre delvis, og bli ferdig med å lage mat senere. Tilbered maten helt for å ødelegge skadelige bakterier.
- Bruk et kjøtttermometer for å sikre riktig indre matetemperatur.

Anbefalte interne steketemperaturer

Kvernet kjøtt

Storfekjøtt, svinekjøtt, kalvekjøtt, lam 71 °C 160 °F

Kalkun, kylling 71 °C 160 °F

Ferskt storfekjøtt, kalvekjøtt, lam

Middels sjelden 63 °C 145 °F
(la stå 3 minutter før du skjærer)

Middels 71 °C 160 °F

Godt utført 77 °C 170 °F

Fjærkre

Kylling & Kalkun, hele 74 °C 165 °F

Fjærdeler 74 °C 165 °F

Andegås & 74 °C 165 °F

Fersk svinekjøtt

Middels sjelden 63 °C 145 °F
(la stå 3 minutter før du skjærer)

Middels 71 °C 160 °F

Godt utført 77 °C 170 °F

DÔLEŽITÉ BEZPEČNOSTNÉ INFORMÁCIE

BEZPEČNOSTNÉ SYMBOLY

NEBEZPEČENSTVO, VAROVANIE a UPOZORNENIA sa používajú v tejto príručke používateľa na zdôraznenie dôležitých informácií. Prečítajte si a dodržiavajte tieto pokyny, aby ste zaistili bezpečnosť a zabránili poškodeniu majetku.

Pokyny sú uvedené nižšie.



UPOZORNENIE

UPOZORNENIE: Označuje potenciálne nebezpečnú situáciu alebo nebezpečný postup, ktorý, ak sa mu nevyhnete, môže viesť k ľahkému alebo stredne ťažkému zraneniu.



VÝSTRAHA

VÝSTRAHA: Označuje potenciálne nebezpečnú situáciu, ktorá, ak sa jej nevyhnete, môže mať za následok smrť alebo vážne zranenie.



NEBEZPEČENSTVO

NEBEZPEČENSTVO: Označuje bezprostredne nebezpečnú situáciu, ktorá, ak sa jej nevyhnete, bude mať za následok smrť alebo vážne zranenie.

LEN NA VONKAJŠIE POUŽITIE

1. Len na vonkajšie použitie.
2. Nepoužívajte v interiéri alebo na komerčné grilovanie.
3. Spotrebič používajte len v dobre vetranom priestore.



VÝSTRAHA

1. Neskladujte ani nepoužívajte benzín ani iné horľavé kvapaliny alebo výpary v blízkosti tohto alebo akéhokoľvek iného grilu.

INŠTALATÉR/MONTÉR:

Túto príručku nechajte u spotrebiteľa.

SPOTREBITEL':

Túto príručku uschovajte pre budúce použitie.

Montáž, inštalácia a údržba grilu je zodpovednosťou montéra/vlastníka.

Otázky:

Ak máte otázky počas montáže alebo používania tohto grilovania, obráťte sa na miestneho predajcu.

PRE VAŠU BEZPEČNOSŤ – PRED POUŽITÍM GRILU



VÝSTRAHA

- Tento návod na použitie obsahuje dôležité informácie potrebné na bezpečné používanie spotrebiča.
- Pred montážou a grilovaním si prečítajte a dodržiavajte všetky bezpečnostné pokyny, montážne pokyny a pokyny na používanie a starostlivosť. Nedodržanie všetkých pokynov výrobcu môže mať za následok vážne zranenie osôb a/alebo poškodenie majetku.
- Tento spotrebič spĺňa technické normy a bezpečnostné požiadavky na elektrické spotrebiče.

MOŽNÝ ÚRAZ ELEKTRICKÝM PRÚDOM

- Tento spotrebič je dimenzovaný na: 220 - 240 V, 9,1 A, 50 - 60 HZ, výkon: 2 100 W
- Pripojte len zásuvku, ktorá má uzemnenie a je chránená ističom s menovitým poruchovým prevádzkovým prúdom (RCD) s maximálnym menovitým výkonom 30 mA.
- Pravidelne kontrolujte napájací kábel, či nie je poškodený alebo opotrebovaný. Nepoužívajte, ak je kábel poškodený.
- Napájací kábel musí byť nahradený špeciálnym káblom alebo zostavou k dispozícii od výrobcu alebo jeho servisného zástupcu.
- Poškodené diely vymeňte len za náhradné diely dodávané spoločnosťou Char-Broil. Nepokúšajte sa opravovať poškodené časti.
- V prípade požiaru otočte ovládač do polohy vypnuté (OFF), odpojte gril zo zásuvky a nechajte oheň vyhoriť. Nepoužívajte vodu na uhasenie požiaru v tomto alebo inom elektrickom spotrebiči.
- Aby ste sa vyhli možnosti popálenia, pred odstránením a/alebo čistením elektrického regulátora a vykurovacieho telesa sa uistite, že gril je chladný. Neupravujte tento produkt.
- Spotrebič používajte len tak, ako je uvedené v tejto príručke.
- Nepoužívajte v rušnej oblasti, kde je možné zakopnutie o kábel.
- Tento spotrebič môžu používať deti vo veku od 8 rokov a osoby so zníženými telesnými, zmyslovými alebo duševnými schopnosťami či nedostatkom skúseností a vedomostí, ak boli pod dohľadom alebo boli poučené o bezpečnom používaní spotrebiča a rozumujú súvisiacim rizikám.
- Deti sa nesmú so spotrebičom hrať. Čistenie a údržbu nesmú vykonávať deti bez dozoru.
- Tento gril nie je na to určený a nikdy by sa nemal používať ako ohrievač.



VÝSTRAHA

- **Obyvatelia bytu:** Ak sa chcete dozvedieť požiadavky a požiarne predpisy platné na používanie plynového grilu vo vašom bytovom komplexe, obráťte sa na jeho správu. Ak je to povolené, používajte ho vonku na prízemí so vzdialenosťou 60 cm od stien alebo zábradlí. Nepoužívajte na balkónoch alebo pod balkónmi.

TIETO POKYNY SI USCHOVAJTE

Bezpečnostné tipy

- Zásobník na tuk sa musí vložiť do spotrebiča a po každom použití vyprázdniť.
- Ak máte problém so spotrebičom, pozrite si časť „Riešenie problémov“.
- Gril často čistite, najlepšie po každom použití. Ak sa na čistenie niektorého z grilovacích plôch používa štetinová kefa, pred grilovaním sa uistite, že na varných plochách nezostali žiadne uvoľnené štetiny. Neodporúča sa čistiť varné plochy, kým je gril horúci.

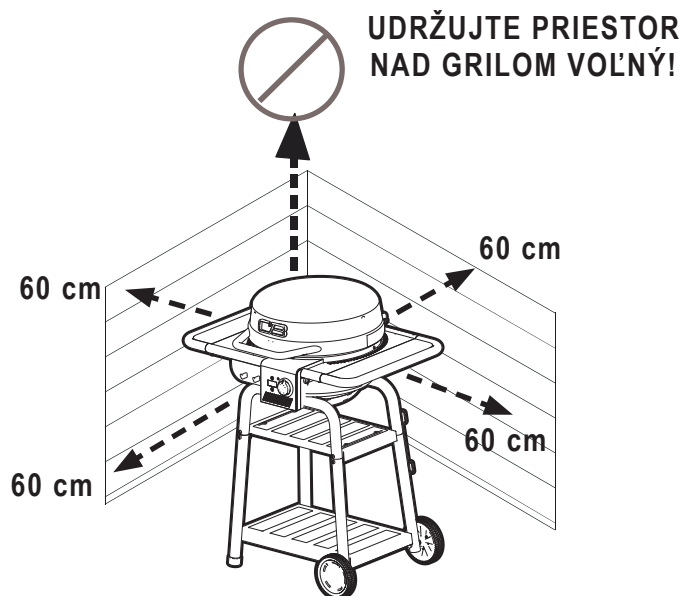

PRE VAŠU BEZPEČNOSŤ – PRED POUŽITÍM GRILU

DÔLEŽITÉ ZÁRUKY

Pri používaní elektrických spotrebičov by sa mali vždy dodržiavať základné bezpečnostné opatrenia vrátane nasledujúcich:

PREČÍTAJTE SI VŠETKY POKYNY

- Nedotýkajte sa horúcich povrchov holými rukami. Na obsluhu použite priložené rukoväte a úchytky.
- Na ochranu pred úrazom elektrickým prúdom neponárajte kábel, zástrčky, regulátor alebo vykurovacie teleso do vody alebo inej kvapaliny.
- Nenechávajte spotrebič bez dozoru.
- Pri používaní akéhokoľvek spotrebiča deťmi alebo v ich blízkosti je potrebný prísny dohľad. Deti a domáce zvieratá vždy držte v bezpečnej vzdialenosti od spotrebiča.
- Tento spotrebič nie je hračka.
- Gril nikdy nenechávajte bez dozoru, keď je **zapnutý**.
- Ak sa zariadenie nepoužíva a pred premiestňovaním alebo čistením, ho odpojte zo zásuvky.
- Pred nasadením alebo odobratím dielov nechajte gril vychladnúť. Nepoužívajte žiadny spotrebič s poškodenou šnúrou alebo zástrčkou či po jeho poruche alebo ak bol akýmkoľvek spôsobom poškodený.
- Použitie príslušenstva, ktoré neodporúča výrobca spotrebiča, môže spôsobiť zranenia. Používajte len príslušenstvo odporúčané výrobcom.
- Nenechajte kábel visieť nad okrajom stola alebo pultu, ani sa nedotýkajte horúcich povrchov.
- Nepoužívajte spotrebič na iné ako určené použitie. Tento spotrebič nie je na to určený a nikdy by sa nemal používať ako ohrievač.
- Ak chcete zabrániť postriekaniu grilu alebo jeho pádu do vody, používajte ho v minimálnej vzdialenosti 3 metrov od bazéna, jazierka alebo iného vodného útvaru.
- Gril a elektrický ovládač udržiavajte vždy v suchu a mimo dažďa.
- Udržujte elektrické zástrčky mimo zeme a v suchu.
- Na čistenie výrobku nepoužívajte vodu ani iný kvapalnú sprej bez toho, aby ste najprv odpojili elektrický ovládač a vybrali vykurovacie teleso.
- **NEPOUŽÍVAJTE DREVENÉ UHLIE.** Spôsobí to požiar, pretože gril nie je určený na drevené uhlie. Požiar vytvorí nebezpečný stav a poškodí gril.
- **VAROVANIE:** S týmto zariadením sa nesmie používať drevené uhlie ani podobne horľavé palivá.
- Palivo, ako sú brikety z dreveného uhlia, sa nesmie používať, rovnako tak ani žiadna kvapalina.
- Tento spotrebič bude počas používania a po ňom horúci. Na ochranu pred horúcimi povrchmi alebo postriekaním tekutinami z grilovania používajte chňapky, dlhé rukavice a pomôcky s dlhou rukoväťou.
- Počas používania nepoužívajte ani neskladujte benzín, petrolej ani iné horľavé kvapaliny vo vzdialenosti do 7 metrov od tohto grilu.

Udržujte priestor okolo spotrebiča voľný a bez horľavých materiálov.

- Spotrebič počas používania nepremiestňujte.
- Pri varení musí byť spotrebič na rovnom, stabilnom povrchu v oblasti bez horľavého materiálu.
- Užívanie alkoholu, liekov na lekársky predpis alebo voľnopredajných liekov môže zhoršiť schopnosť spotrebiteľa správne zostaviť alebo bezpečne prevádzkovať spotrebič.
- Aby ste predišli úrazu elektrickým prúdom, odpojte elektrický kábel a pred odstránením vykurovacieho telesa a vyčistením grilu odpojte elektrický ovládač. Nikdy neponárajte elektrický regulátor alebo vykurovacie teleso do žiadnej kvapaliny.
- Spotrebič nečistite ponáraním do vody
- Nepoužívajte tento spotrebič na tom istom okruhu ako iné spotrebiče s vysokým výkonom.



UPOZORNENIE

- Uhasenie vznietenej masnoty zatvorením veka nie je možné. Tento spotrebič je dobre vetraný z bezpečnostných dôvodov.
- Pri spaľovaní zvyškov potravín nenechávajte spotrebič bez dozoru. Ak spotrebič nebol pravidelne čistený, môže dôjsť k požiaru mastných častíc, čo ho môže poškodiť.

Používanie a bezpečnosť predlžovacieho kábla

- Pre najlepší grilovací výkon sa neodporúča používať predlžovací kábel.
- Pre vašu bezpečnosť - Ak musíte použiť predlžovací kábel:**
- Používajte len vonkajšie káble dimenzované na 13 ampérov alebo viac.
 - Použite najkratšiu požadovanú dĺžku predlžovacieho kábla. Nepripájajte k sebe 2 alebo viac predlžovacích káblov.
 - Pripojenia udržiavajte v suchu a mimo zeme.
 - Nenechajte kábel visieť nad okrajom dosky stola alebo iných predmetov, kde ho môžu deti potiahnuť alebo oň môže niekto zakopnúť.

Tento výrobok sa nesmie likvidovať spolu s komunálnym odpadom. Tento výrobok sa musí zlikvidovať na autorizovanom mieste, ktoré je určené na recykláciu elektrických a elektronických spotrebičov. Zhromažďovaním a recykláciou odpadu pomáhate šetriť prírodné zdroje a zabezpečujete, aby bol výrobok likvidovaný spôsobom, ktorý je šetrný k životnému prostrediu.



POUŽÍVANIE A STAROSTLIVOSŤ

Pred prvým použitím grilu:

- Odstráňte všetky balenia a predajné štítky z grilu. Na odstránenie nálepiek nepoužívajte ostré nástroje.
- Varný rošt umyte teplou mydlovou vodou, opláchnite a dôkladne osušte.

Pred každým použitím grilu:

- Grilujte len na pevnom a rovnom povrchu, aby ste zabránili prevráteniu.
- Aby ste zabránili vypnutiu ističov v domácnosti, udržiavajte elektrický ovládač v suchu a nepoužívajte iné elektrické výrobky na tom istom obvode.
- Skontrolujte, či je mazací zásobník prázdny a namontovaný pod vypúšťacím otvorom.
- Pre vyhnutie sa nalepeniu potravín naneste na rošt dôkladný náter rastlinného oleja alebo spreja na báze rastlinného oleja.

Zapnite grilovanie:

- Elektrický regulátor musí byť úplne prepnutý do polohy OFF (VYP.) jeho otočením doľava.
- Zapojte napájací kábel do riadne uzemnenej, chránenej zásuvky GFI. Ak sa musí použiť predlžovací kábel, pozrite si časť „Používanie a bezpečnosť predlžovacieho kábla“.
- Ak otočíte gombíkom v smere hodinových ručičiek, kontrolka by mala začať svietiť.
- V tomto zariadení nesmiete používať ako palivo brikety z dreveného uhlia.
- Drevené uhlie môžete použiť s týmto spotrebičom iba s nastaveným om dreveného uhlia.

ⓘ DÔLEŽITÉ UPOZORNENIE

Váš elektrický gril SMART E vyžaduje plnú 13-ampérovú elektrickú zásuvku typu G (uprednostňuje sa typ 16 ampérov E/F), aby fungovala správne. Jeho spustenie na nižšom vývode prúdu/ističi môže spôsobiť vypnutie grilu a/alebo obvodu.

Ak chcete zabrániť strate výkonu:

- Odporúča sa externá zásuvka so štandardným 16-ampérovým ističom.
- Pred pripojením grilu odpojte všetky ostatné elektrické zariadenia, ako sú svetlá na terase, napájané externou zásuvkou so 16 ampérmi.

Ak počas používania dôjde k strate napájania:

- Identifikujte a odpojte všetky ostatné elektrické zariadenia, ktoré v rovnakom čase stratili napájanie, a vynulujte istič.
- Skúste použiť inú elektrickú zásuvku, ak je k dispozícii. Odporúčané použitie predlžovacích káblov nájdete v návode na obsluhu.

Ak sa istič počas používania naďalej vypína, obráťte sa na kvalifikovaného elektrikára.



UPOZORNENIE

Na čistenie grilu nepoužívajte ostré alebo špicaté nástroje.

Na čistenie porcelánových roštov alebo tela grilu nepoužívajte abrazívne čistiace prostriedky na rúry, oceľovú vlnu ani kovové kefy. Poškodia povrchovú úpravu.

Poškodené diely vymeňte iba za náhradné diely certifikované spoločnosťou Char-Broil. Nepokúšajte sa opravovať poškodené časti.



NEBEZPEČENSTVO

V prípade požiaru odpojte gril zo zásuvky a nechajte oheň vyhoriť. Nepoužívajte vodu na uhasenie požiaru v tomto alebo inom elektrickom spotrebiči.

Aby ste predišli úrazu elektrickým prúdom, odpojte elektrický kábel pred odstránením vykurovacieho telesa a vyčistením grilu. Nikdy neponárajte elektrický regulátor alebo vykurovacie teleso do žiadnej kvapaliny.

Aby ste sa vyhli možnosti popálenia, pred čistením elektrického regulátora a vykurovacieho telesa sa uistite, že gril vychladol.

Grilovanie:

- Pre dosiahnutie najlepších výsledkov pripravujte jedlo so zatvoreným vekom, aby bolo v teple a zabezpečilo sa úplné uvarenie.
- Displej teploty na ovládači indikuje teplotu varenia vo vnútri grilu.
- Nastavenie ovládača pre rôzne potraviny závisí od vonkajších podmienok a osobných preferencií.

Vypnutie grilovania:

- Ak chcete vypnúť ovládač/gril, stlačte a podržte tlačidlo napájania počas 3 sekúnd, kým sa displej nevyvpe.
- Odpojte kábel od zásuvky.

Čistenie elektrického regulátora a konzoly vykurovacieho telesa:

- Očistite puzdro ovládača utretím vlhkom handričkou s použitím jemného čistiaceho prostriedku alebo horúcej mydlovej vody.
- Nie je potrebné čistiť vykurovacie teleso. Držiak prvku sa však môže čistiť vlhkou handričkou s použitím jemného čistiaceho prostriedku alebo horúcej mydlovej vody.
- Pred použitím vysušte elektrický regulátor a vykurovacie teleso.

Prevencia vznietenia mastných častíc:

V rámci prevencie vznietenia mastných častíc sa riadte nasledujúcimi opatreniami:

- Udržujte gril bez mastnoty; nahromadenie mastnoty značne zvyšuje pravdepodobnosť vzniku požiaru.
- Odstráňte prebytočný tuk z mäsa a použite menej mastných častí mäsa, aby sa znížila pravdepodobnosť vznietenia mastných častí.
- Ak počas varenia dôjde k vzplanutiu, znížte nastavenie regulátora a zavrte veko.
- Ak vzplanutie pokračuje, vypnite ovládač a odpojte napájací kábel.
- Najmenej raz za sezónu vyčistite zostavu dosky reflektora pod vykurovacím telesom, častejšie pri náročnom používaní.

POUŽÍVANIE A STAROSTLIVOSŤ

Pokyny zapalovania pomocou dreveného uhlia

1. Keď je gril vychladnutý, vyberte ohrievací rošt aj grilovaciu mriežku. Pozri obrázok A.
2. Vložte rošt na uhlie do grilu. Pozri obrázok B.
3. Na rošt na drevené uhlie nasypete jednu vrstvu dreveného uhlia. Ak používate kusové drevené uhlie: maximálne 0,5 kg; v prípade brikiet z dreveného uhlia: maximálne 0,9 kg.
4. Vráťte grilovaciu mriežku na miesto a nastavte ukazovateľ na písmeno C na zadnom paneli pre režim dreveného uhlia. Pozri obrázok C.
5. Nastavte ovládač na stupeň „5 – HIGH“ a nechajte gril 10 až 15 minút zohrievať so zatvoreným vekom.
6. Vypnite ovládač.
7. Otvorte poklop a počkajte 5 minút, pokiaľ sa na uhli nevytvorí biely popol, potom môžete začať grilovať.

POZNÁMKA: Barbecue treba zahriať a palivo udržiava red hot po dobu aspoň 30 minút pred vašou prvou kuchára.

Odporúčania na čistenie

- Gril je potrebné vyčistiť po každom použití dreveného uhlia.
- Pred čistením sa uistite, aby bolo uhlie kompletne uhasené a zariadenie dostatočne vychladené.
- Odstráňte rošt na drevené uhlie a odstráňte všetok popol. Removed charcoal rack and clean out all ashes.

Poznámka: Po použití môže rošt na uhlie zmeniť farbu. To je pri používaní úplne bežné.

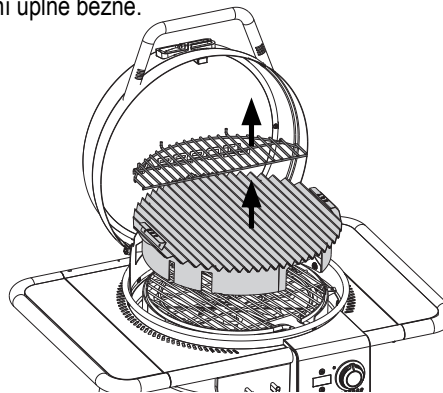

Obrázok A

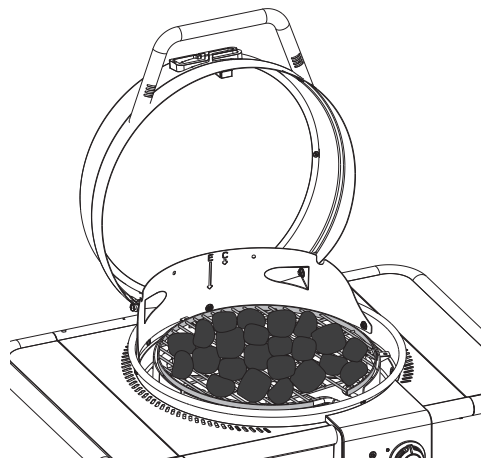

Obrázok B

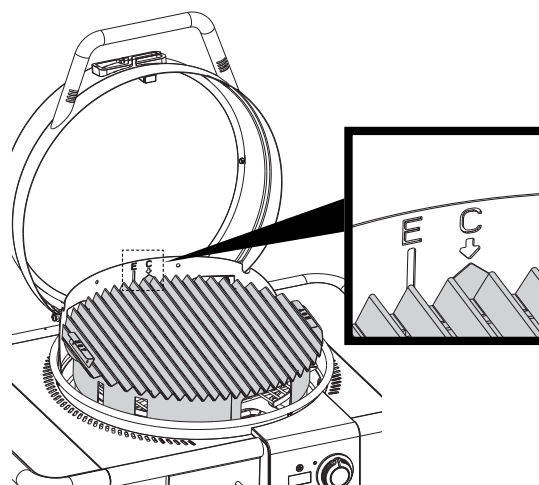

Obrázok C



VÝSTRAHA

- Druh paliva: kusové drevené uhlie na grilovanie a brikety z dreveného uhlia na grilovanie, ktoré spĺňajú miestne požiadavky, ak miestne požiadavky nie sú splnené, platia najnovšie požiadavky normy EN 1860-2.
- Pri grilovaní na uhli nepoužívajte elektrický ohrev dlhšie ako 15 minút.
- Pri zapalovaní nikdy nepoužívajte zapalovaciu kvapalinu, petrolej, benzín ani alkohol.
- V grile nikdy nepoužívajte rýchlozápalné ani kusové uhlie.
- Nesmie sa používať iné palivo ako drevo, drevné pelety, papier alebo uhlie.
- Uhlie zapalujte len vtedy, keď je rošt na uhlie správne uložený v ohnisku. Pozri obrázok B.
- **VÝSTRAHA:** Tento gril bude veľmi horúci, počas prevádzky ho nepremiestňujte.
- **VÝSTRAHA:** Nepoužívajte gril v interiéri!
- **VÝSTRAHA:** Nepoužívajte alkohol ani benzín na zapálenie ani opätovné zapálenie! Používajte iba podpaľovače, ktoré spĺňajú normu EN 1860-3!
- **VÝSTRAHA:** Deti a domáce zvieratá držte mimo dosahu.



VÝSTRAHA

NEBEZPEČENSTVO OXIDU UHOĽNATÉHO

Horenie dreveného uhlia v uzavretom priestore môže spôsobiť smrť. Vylučuje sa oxid uhoľnatý, ktorý je bez zápachu. NIKDY nezapalujte drevené uhlie vo vnútri domu, vozidla alebo stanu.

POUŽÍVÁNIE A STAROSTLIVOSŤ



VÝSTRAHA

Po uhasení uhlia si nespotrebované uhlíky môžu udržať teplotu až do 24 hodín. Na vzduchu môžu nečakane vzblknúť. Všetky takého uhlíky nachádzajúce sa mimo kotla grilu predstavujú nebezpečenstvo požiaru a pri vystavení môžu spôsobiť horenie horľavých povrchov, napr. drevených dosiek.

Čistenie grilu:

Nadbytok nahromadeného spáleného tuku a častíc jedla zníži výkon grilovania pri varení. Ak chcete dosiahnuť optimálny výkon:

- Najmenej raz za sezónu vyčistíte zostavu a rám reflektorovej dosky, častejšie pri náročnom používaní.
- Najlepšie výsledky sa dosahujú čistením nahromadených častíc smerom nadol a cez odtokový otvor v spodnej časti grilu.
- Pomocou jemného čistiaceho prostriedku alebo horúcej mydlovej vody mierne vydrhnite povrch zostavy reflektorovej dosky plastovou alebo mosadznou štetinovou kefou.
- Pravidelne čistíte rošty na varenie teplou mydlovou vodou alebo roztokom jedlej sódy a vody. Použite neabrazívny čistiaci prášok na odolné škrvny. Ak sa na čistenie niektorej z grilovacích plôch používa štetinová kefa, pred grilovaním sa uistite, že na varných plochách nezostali žiadne uvoľnené štetiny. Neodporúča sa čistiť varné plochy, kým je gril horúci. Rošt nečistíte škrabkou, ostrým nástrojom ani nožom na tmel.
- Neodporúča sa čistiť rošty na varenie v umývačke riadu.

Uskladnenie grilu:

- Vyčistite rošt na varenie.
- Grilujte v priestore chránenom pred poveternostnými vplyvmi alebo pod grilovacou pokrývkou, ak sa nepoužíva.
- Pred uskladnením vždy odpojte gril.

Bezpečnostné tipy

- Zásobník na tuk sa **musí** vložiť do spotrebiča a po každom použití vyprázdniť.
- Ak máte problém so spotrebičom, pozrite si časť „Riešenie problémov“.
- Gril často čistite, najlepšie po každom použití. Ak sa na čistenie niektorej z grilovacích plôch používa štetinová kefa, pred grilovaním sa uistite, že na varných plochách nezostali žiadne uvoľnené štetiny. Neodporúča sa čistiť varné plochy, kým je gril horúci.



VÝSTRAHA

Na bezpečné používanie vášho spotrebiča a na zabránenie vážnemu zraneniu:

- Užívanie alkoholu, liekov na lekárske predpis alebo voľnopredajných liekov môže zhoršiť schopnosť spotrebiteľa správne zostaviť alebo bezpečne prevádzkovať spotrebič.
- Pri varení musí byť spotrebič na rovnom, stabilnom povrchu v oblasti bez horľavého materiálu.
- Nenechávajte spotrebič bez dozoru. Deti a domáce zvieratá vždy držte v bezpečnej vzdialenosti od spotrebiča.
- Spotrebič počas používania nepremiestňujte.
- Tento spotrebič nie je na to určený a nikdy by sa nemal používať ako ohrievač.
- Tento spotrebič bude počas používania a po ňom horúci. Na ochranu pred horúcimi povrchmi alebo postriekaním tekutinami z grilovania používajte chňapky, dlhé rukavice a pomôcky s dlhou rukoväťou.
- Udržujte priestor okolo spotrebiča voľný a bez horľavých materiálov.
- Udržujte priestor okolo spotrebiča čistý a bez horľavých materiálov, benzínu a iných horľavých výparov a kvapalín.
- Spotrebič používajte len v dobre vetranom priestore.



UPOZORNENIE

- Uhasenie vznetenej mastnoty zatvorením veka nie je možné. Tento spotrebič je dobre vetraný z bezpečnostných dôvodov.
- Pri spaľovaní zvyškov potravín nenechávajte spotrebič bez dozoru. Ak spotrebič nebol pravidelne čistený, môže dôjsť k požiaru mastných častíc, čo ho môže poškodiť.

POUŽÍVANIE A STAROSTLIVOSŤ

Bezpečnosť potravín

Bezpečnosť potravín je veľmi dôležitou súčasťou zážitku z prípravy jedla vonku. Aby boli potraviny chránené pred škodlivými baktériami, postupujte podľa týchto štyroch základných krokov:

Očistenie: Pred manipuláciou so surovým mäsom a hydinou a po nej umyte ruky, príbory a povrchy horúcou mydlovou vodou.

Oddelenie: Oddel'te surové mäso a hydinu od potravín určených na priamu spotrebu, aby sa zabránilo krížovej kontaminácii. Pri vyberaní varených potravín používajte čistý tanier a príbory.

Príprava: Mäso a hydinu dôkladne uvaríme, aby sa zničili baktérie. Na zaistenie správnej vnútornej teploty jedla použite teplomer.

Skladovanie v chlade: Pripravené potraviny a zvyšky ihneď odložte do chladničky.

Ako zistiť, či je mäso dôkladne uvarené

- Mäso a hydina varené v spotrebiči často zvonku veľmi rýchlo zhnednú. Používajte len rozmrazené mäso a mäsový teplomer, aby ste sa uistili, že potraviny dosiahli bezpečnú vnútornú teplotu, a narežte ich, aby ste skontrolovali, či nie sú viditeľné známky pokazenia.
- Pred varením vo vašom spotrebiči odporúčame, aby jedlo malo teplotu aspoň 40 °F.
- Celá hydina by mala dosiahnuť 165° F. Šťavy by mali byť číre a dužina by nemala byť ružová.
- Hovädzie, teľacie a jahňacie steaky, pečené mäso a bravčové kotletry možno variť na 145 °F s 3 minútami pauzy.
- Mäso alebo hydinu NIKDY NEVARTE prerušovane. Suroviny uvar'te v úplnosti, aby ste zničili škodlivé baktérie.
- Na zabezpečenie správnej vnútornej teploty jedla použite mäsový teplomer.

Odporúčané vnútorné teploty prípravy jedla

Mleté mäso

Hovädzie mäso, bravčové mäso, teľacie mäso, jahňacie mäso . . .71 °C 160 °F
Moriak, kuracie mäso71 °C 160 °F

Čerstvé hovädzie mäso, teľacie mäso, jahňacie mäso

Stredne opečené63 °C 145 °F
(nechajte odstáť 3 minúty pred krájaním)
Stredne71 °C 160 °F
Poriadne77 °C 170 °F

Hydina

Kuracie a morčacie, celé74 °C 165 °F
Hydinové časti74 °C 165 °F
Kačka a hus74 °C 165 °F

Čerstvé bravčové mäso

Stredne opečené63 °C 145 °F
(nechajte odstáť 3 minúty pred krájaním)
Stredne71 °C 160 °F
Poriadne77 °C 170 °F

MIKILVÆGAR ÖRYGGISUPPLÝSINGAR

ÖRYGGISTÁKN

HÆTTU-, VIÐVÖRUNAR- og VARÚÐARyfirlýsingar eru notaðar í þessari eigandahandbók til að leggja áherslu á nauðsynlegar og mikilvægar upplýsingar. Lestu og fylgdu þessum yfirlýsingum til að tryggja öryggi og koma í veg fyrir eignatjón.

Yfirlýsingarnar eru birtar hér að neðan.



VARÚÐ

VARÚÐ: Gefur til kynna hugsanlega hættulegar aðstæður eða óöruggt athæfi sem, ef ekki er komist hjá, getur valdið minniháttar eða miðlungs meiðslum.



VIÐVÖRUN

VIÐVÖRUN: Gefur til kynna hugsanlega hættulegar aðstæður sem, ef ekki er komist hjá, geta leitt til dauða eða alvarlegra meiðsla.



HÆTTA

HÆTTA: Gefur til kynna yfirvofandi hættulegar aðstæður sem, ef ekki er komist hjá, leiða til dauða eða alvarlegra meiðsla.

AÐEINS TIL NOTKUNAR UTANDYRA

1. Aðeins til notkunar utandyra.
2. Notið ekki innandyra eða til matreiðslu í viðskiptalegum tilgangi.
3. Notið tækið aðeins í vel loftræstu rými.



VIÐVÖRUN

1. Ekki geyma eða nota bensín eða annan eldfíman vökva eða gufur í grennd við þetta eða önnur grill.

UPPSETNINGARFORRIT/SAMSETNINGARFORRIT:

Skildu þessa handbók eftir hjá neytandanum.

NEYTANDI:

Hafðu þessa handbók til hliðsjónar í framtíðinni.

Það er á ábyrgð þess sem setur saman/eiganda að setja saman, setja upp og viðhalda grillinu.

Spurningar:

Ef einhverjar spurningar vakna á meðan á samsetningu eða notkun grillins stendur skaltu hafa samband við söluaðila á staðnum.

TIL ÖRYGGIS - ÁÐUR EN ÞÚ NOTAR GRILLIÐ



VIÐVÖRUN

- Þessi leiðbeiningarhandbók inniheldur mikilvægar upplýsingar sem eru nauðsynlegar fyrir örugga notkun tækisins.
- Lesið og fylgið öllum öryggisyfirlýsingum, leiðbeiningum um samsetningu og leiðbeiningum um notkun og umhirðu áður en reynt er að setja saman og elda. Ef ekki er farið eftir öllum leiðbeiningum framleiðanda getur það leitt til alvarlegs líkamstjóns og/eða eignatjóns.
- Þetta tæki er í samræmi við tæknilega staðla og öryggiskröfur fyrir raftæki.

RAFLOST MÖGULEGT

- Þetta tæki er mælt fyrir: 220-240 Volt, 9,1 Amper, 50-60HZ, rafmagnsúttak: 2100 W
- Tengid aðeins við innstungu sem er jarðtengd og er varin með rafrásarrofa með metnum bilanastraumi (RCD) með hámarks mælingu 30
- Skoðið reglulega rafmagnssnúruna til að sjá merki um skemmdir eða slit. Notið ekki ef snúran er skemmd
- Aukasnúru verður að skipta út fyrir sérstaka snúru eða samsetningu sem er í boði fyrir framleiðanda eða þjónustuaðila hans.
- Skiptu aðeins um skemmda hluti með Char-Broil varahlutum sem fylgja með. Ekki reyna að gera við skemmda hluti.
- Ef um eld er að ræða skal snúa stýringunni í OFF stöðu, taka grillið úr sambandi og leyfa eldinum að fjara út. Ekki nota vatn til að slökkva eld í þessu eða öðru raftæki.
- Til að koma í veg fyrir bruna skal ganga úr skugga um að grillið kólni áður en rafmagnsstýring og hitaelement er fjarlæggt og/eða hreinsað. Ekki breyta þessari vöru.
- Notaðu tækið aðeins eins og tilgreint er í þessari handbók.
- Notið ekki á umferðarsvæði þar sem hægt er að fara yfir snúruna.
- Þetta tæki má nota af börnum frá 8 ára og eldri og einstaklingum með skerta líkamlega skyn- eða andlega getu eða skort á reynslu og þekkingu ef þeir hafa fengið eftirlit eða leiðbeiningar varðandi notkun tækisins á öruggan hátt og skilja hættuna sem því fylgir.
- Börn eiga ekki að leika sér með tækið. Hreinsun og viðhald notenda skal ekki framkvæmt af börnum án eftirlits.
- Þetta grill er ekki ætlað til notkunar og ætti aldrei að nota sem hitara.



VIÐVÖRUN

- **Íbúðarhúsnæði:** Leitaðu upplýsinga hjá stjórnendum til að fá upplýsingar um kröfur og reglur fyrir notkun gasgrills í íbúðinni þinni. Ef það er leyft skal nota það úti á jarðhæð með 60 cm fjarlægð frá veggjum eða handriðum. Notist ekki á eða undir svölum.

VISTA ÞESSAR LEIÐBEININGAR

Öryggisábenndingar

- Fitubakkann verður að setja inn í tækið og tæma eftir hverja notkun.
- Ef þú átt við tækjavandamál að stríða, sjá kaflann „Villuleit“.
- Hreinsið grillið oft, helst eftir hverja eldun. Ef bursti er notaður til að þrifa einhvern af eldunarflötum grillsins skal gæta þess að engir lausir vírar séu á eldunarflötunum áður en grillað er. Ekki er mælt með því að þrifa eldunarflöt á meðan grillið er heitt.

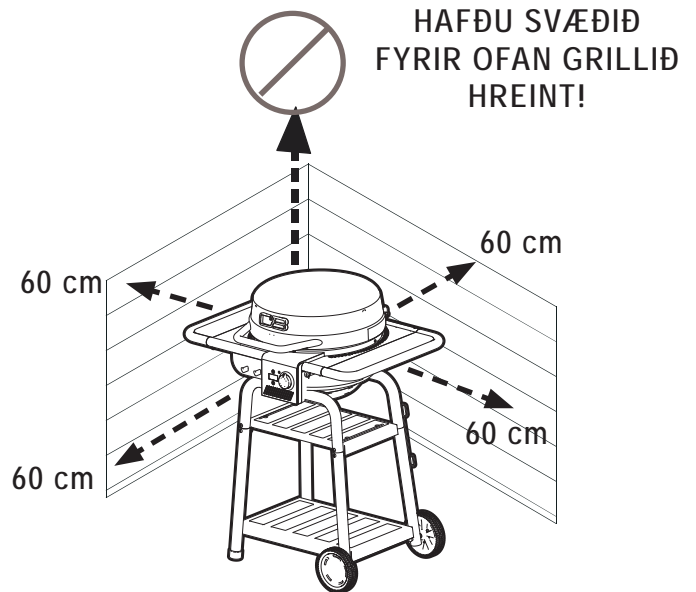

TIL ÖRYGGIS - ÁÐUR EN ÞÚ NOTAR GRILLIÐ

MIKILVÆGAR ÖRYGGISRÁÐSTAFANIR

Við notkun raftækja skal ávallt fylgja grundvallaröryggisreglum, þar á meðal eftirfarandi:

LESA ALLAR LEIÐBEININGAR

- Ekki snerta heita fleti með óvörðum höndum. Notið handföng og hnappa sem fylgja með til notkunar.
- Til varnar raflosti, ekki dýfa snúrunni, innstungum, stýringunni eða hitaelementinu í vatn eða annan vökva.
- Ekki skilja tækið eftir eftirlitslaust.
- Náið eftirlit er nauðsynlegt þegar tæki eru notuð af eða nálægt börnum. Haltu börnum og gæludýrum alltaf frá tækinu.
- Þetta tæki er ekki leikfang.
- Skiljið grillið aldrei eftir eftirlitslaust þegar kveikt er á því.
- Taktu úr sambandi þegar það er ekki í notkun og áður en það er fært eða þrifið.
- Láttu kólna áður en þú setur á það eða tekur hluti af. Ekki nota tæki með skemmda snúru eða tappa eða eftir að tækið bilar eða hefur orðið fyrir skemmdum á nokkurn hátt.
- Notkun fylgihluta sem framleiðandi tækisins mædir ekki með getur valdið meiðslum. Notið aðeins fylgihluti sem framleiðandi mædir með.
- Ekki láta snúruna hanga yfir borðbrún eða afgreiðsluborð eða snerta heita fleti.
- Ekki skal nota tækið til annars en fyrirhugað er. Þetta tæki er ekki ætlað til notkunar og ætti aldrei að nota sem hitara.
- Til að koma í veg fyrir að skvettist á grillið eða það falli í vatn skaltu ekki nota grillið innan við 3 metra frá laug, tjörn eða stöðuvatni.
- Haltu grillinu og rafmagnsstýringunni þurr og frá rigningu allan tímann.
- Haldið rafmagnsinnstungum frá jörðu og haldið þeim þurrum.
- Ekki nota vatn eða annan vökvaúða til að hreinsa vöruna án þess að taka rafmagnsstýringuna fyrst úr sambandi og fjarlægja hitaelementið.
- **EKKI NOTA KOL.** Kolabruni mun eiga sér stað og grillið er ekki hannað fyrir kol. Eldurinn mun skapa ótryggt ástand og skemma grillið.
- **VIÐVÖRUN:** Ekki má nota kol eða álíka brennanlegt eldsneyti með þessu tæki;
- Þetta tæki verður heitt meðan á notkun stendur og eftir að henni lýkur. Notaðu einangruð ofnlok eða hanska og grilláhöld með löngum örmum til varnar heitum flötum eða skvettum frá eldunarvökvum.
- Ekki skal nota eða geyma bensín, steinolíu eða aðra

eldfima vökva innan 7 metra frá grillinu þegar það er í notkun. Haltu svæðinu hreinu og lausu við efni sem brenna.

- Ekki hreyfa tækið þegar það er í notkun.
- Þegar eldað er verður heimilistækið að vera á sléttu, stöðugu yfirborði á svæði sem er laust við eldfim efni.
- Notkun áfengis, lyfseðilsskyldra lyfja eða lyfja án lyfseðils getur dregið úr getu neytandans til að setja tækið rétt saman eða nota það á öruggan hátt.
- Til að koma í veg fyrir raflost skal aftengja rafmagnssnúruna og fjarlægja rafmagnsstýringuna áður en hitaelementið er fjarlægt og grillið hreinsað. Aldrei má dýfa rafmagnsstýringu eða hitaelementi í vökva.
- Ekki dýfa tækinu í vatn til hreinsunar
- Ekki nota þetta tæki á sömu rás og önnur háspennuknúin tæki.



VARÚÐ.

- Ekki er hægt að slökkva fitubruna með því að loka lokinu. Þetta tæki er vel loftræst af öryggisástæðum.
- Ekki skilja tækið eftir eftirlitslaust á meðan matarleifar eru brenndar af. Ef tækið hefur ekki verið hreinsað reglulega getur komið upp fitubruni sem getur skemmt vöruna.

Notkun og öryggi framlengingarsnúru

- Til að ná sem bestum grillárangri er ekki mælt með notkun framlengingarsnúru.

Til öryggis - Ef þú verður að nota framlengingarsnúru:

- Notið aðeins útandyrasnúru sem er metin fyrir 13 amper eða meira.
- Notaðu stystu framlengingarsnúru sem þörf er á. Ekki tengja saman 2 eða fleiri framlengingarsnúur.
- Halda tengingum þurrum og frá jörðu.
- Látið snúruna ekki hanga yfir borðplötu eða annars staðar þar sem börn geta togað í hana eða dottið um hana.

Ekki má farga þessu tæki með heimilissorpi. Þessari vöru verður að farga á viðurkenndum stað til endurvinnslu á raf- og rafeindatækjum. Með því að safna og endurvinna úrgang hjálpar þú til við að spara náttúruauðindir og tryggir að vörunni sé fargað á umhverfisvænan og heilbrigðan hátt.



NOTKUN OG UMHIRÐA

Fyrir fyrstu notkun grillins:

- Fjarlægjið allar umbúðir og merkingar af grillinu. Ekki nota beitt tól til að fjarlægja límímiðana.
- Þvoðu eldunargrind með volgu sápuvatni, skolaðu og þurrkaðu vandlega.

Fyrir hverja notkun á grilli:

- Notið grillið aðeins á föstu og jöfnu yfirborði til að koma í veg fyrir að það velti.
- Til að koma í veg fyrir að lekastraumsrofar heimilistækisins losni, haltu rafmagnstengi þurru og notaðu ekki aðrar rafmagnsvörur á sömu rás.
- Athugaðu fitubakkann til að ganga úr skugga um að hann sé tómur og sé festur undir afrennslisholuna.
- Til þess að matur festist ekki við eldun skal bera góða húð af grænmetisolíu eða grænmetisolíu í úðabrúsa á eldunargrindina.

Kveikja á grilli:

- Gættu þess að snúa stýrieningunni rangsælis þar til það er í stöðunni „slökkt“
- Stingdu rafmagnssnúrunni í rétt jarðtengt, GFI-varið úttak. Ef nota á framlengingarsnúru, sjá „Notkun og öryggi framlengingarsnúru“.
- Snúðu hnappnum réttisælis þar til kviknar á vísisljósinu.
- Ekki skal nota eldsneyti, svo sem kolakubba, með heimilistækinu.
- Kol skal aðeins nota með þessu tæki þegar það er stillt á kolastillingu.

ⓘ MIKILVÆG TILKYNNING

SMART E Electric grillið þitt krefst fullrar 13-amp tegundar G (16 amp gerð E/F er æskileg) rafmagnsúttaks til að virka á réttan hátt. Ef það er keyrt á lægra straumúttaki/hringrásarrofa getur það valdið því að grillið og/eða hringrásin stöðvist.

Til að koma í veg fyrir rafmagnsleysi:

- Mælt er með utanhúss innstungu með hefðbundinni 16-ampa rafrás.
- Taktu öll önnur rafmagnstæki úr sambandi, eins og útljós, sem eru knúin með úttaki 16 amper rafrásar áður en þú tengir grillið þitt.

Ef rafmagn fer af við notkun:

- Finndu og taktu úr sambandi öll önnur rafmagnstæki sem hafa detta út á sama tíma og endurstilltu rofann.
- Prófaðu að nota annað rafmagnsúttak, ef það er í boði. Skoðaðu eigandahandbókina til að fá ráðleggingar um notkun framlengingarsnúru.

Ráðfærðu þig við viðurkenndan rafvirkja ef útsláttarrofinn þinn heldur áfram að slá út meðan á notkun stendur.



VARÚÐ

Notið ekki beitt eða oddhvöss áhöld til að þrifa grillið.

Notið ekki slípiefni, ofnhreinsiefni, bursta úr stáli eða málm til að hreinsa holræsirif eða grill. Þeir munu skemma húðina.

Skiptu aðeins út skemmdum hlutum með Char-Broil vottuðum varahlutum. Ekki reyna að gera við skemmda hluti.



HÆTTA

Ef eldur kemur upp skal taka grillið úr sambandi og leyfa eldinum að fjara út. Ekki nota vatn til að slökkva eld í þessu eða öðru raftæki.

Til að koma í veg fyrir raflost skal aftengja rafmagnssnúruna áður en hitaelementið er fjarlæggt og grillið hreinsað. Aldrei má dyfa rafmagnsstýringu eða hitaelementi í vökva.

Til að koma í veg fyrir möguleikann á bruna, vertu viss um að grillið sé kælt áður en þú þrifur rafmagnsstýringuna og hitaelementið.

Grillveisla:

- Til að ná sem bestum árangri skaltu elda með lokið lokað til að varðveita hita og veita fullkomna eldun.
- Hitastigsskjár á stjórnborðinu gefur til kynna eldunarhita inni í grillinu.
- Stillingar stýringar fyrir ýmis matvæli eru háðar aðstæðum utandyra og persónulegri eldamennsku.

Slökkva á grillinu:

- Til að slökkva á stýringunni/grillinu, ýttu á og haltu inni aftaknanum í 3 sekúndur þar til skjárinn slekkur á sér.
- Taktu rafmagnssnúruna úr sambandi.

Þrif á rafmagnsstýringu og festingu fyrir hitaelement:

- Hreinsaðu stýrihlustur með rökum klút með mildu hreinsiefni eða heitu sápuvatni.
- Það er ekki nauðsynlegt að þrifa hitaelementið. Hins vegar má hreinsa festinguna með rökum klút með mildu hreinsiefni eða heitu sápuvatni.
- Þurrkið rafmagnsstýringu og hitaelement fyrir notkun.

Hafa stjórn á eldsvoða vegna fitu:

Til að aðstoða við að hafa hemil á fitubruna skal gera eftirfarandi varúðarráðstafanir:

- Hreinsið alla fitu af grillinu; líkur á eldsvoða aukast verulega við fitusöfnun.
- Snyrtið umfram fitu af kjöti og notið sneiðar af kjöti með minni fitu til að draga úr líkum á fitubruna.
- Ef uppgufun á sér stað við eldun skal minnka stillinguna á stýringunni og loka lokinu.
- Ef blossinn blossar upp skaltu slökkva á stýringunni og taka rafmagnssnúruna úr sambandi.
- Hreinsaðu endurskinsplötuna undir hitaelementinu að minnsta kosti einu sinni á árstíð, oftar með mikilli notkun.

NOTKUN OG UMHIRÐA

Leiðbeiningar fyrir uppkveikju með kolum

1. Fjarlægðu hitunarrekki og eldunargrind með köldu grilli. Sjá mynd A.
2. Setjið kolaborð í grillið. Sjá mynd B.
3. Leggðu jafnt lag af kolum á kolaborðið sem undirstöðu fyrir molakolin: Kolakubbar: hámarksnotkun 0,5kg; Hámark 0,9kg.
4. Skiptu um eldunargrind og samræmdu vísirinn við C á bakhlíðinni fyrir kolaham. Sjá mynd C.
5. Kveiktu stjórnandanum á "5" HIGH í 10 til 15 mínútur með lokinu lokað.
6. Slökktu á stjórnandanum.
7. Opnaðu lokið og biðu í 5 mínútur þangað til kolin verða hvít áður en þú setur mat á.

ATH: Grillið skal hitað upp og eldsneyti haldið rautt heitt í að minnsta kosti 30 mínútur áður en fyrsta elda þinn.



VIÐVÖRUN

- Tegund eldsneytis: Grillkol og kolakubbar skulu uppfylla staðbundnar kröfur. Ef engar slíkar kröfur eru til staðar skal fylgja nýjustu kröfum EN 1860-2 staðalsins.
- Ekki nota rafmagn lengur en 15 mínútur þegar kol er notað.
- Notaðu aldrei grillvökva, kerosín, bensín eða alkóhól til að kveikja upp í kolunum.
- No taðu aldrei skyndiljós eða moldarkol í grillinu þínu.
- Ekki má nota annað eldsneyti svo sem tré, viðarköggla, pappír eða kol.
- Byrjaðu eingöngu á kolum með kolarekki sem rétt er komið fyrir í eldhólfinu. Sjá mynd B.
- VIÐVÖRUN: Þetta grillið verður mjög heitt, ekki hreyfa það meðan á notkun stendur.
- VIÐVÖRUN: Ekki nota innandyrá!
- VIÐVÖRUN: Ekki má nota spritt eða bensín til að kveikja eða endurkveikja eld! Notaðu aðeins kveikiefni sem uppfylla EN 1860-3 staðalinn!
- VIÐVÖRUN: Haltu börnum og gæludýrum í burtu.



VIÐVÖRUN

KOLEINOXÍÐHÆTTA

Það getur verið banvænt að brenna kol innandyrá. Þau gefa frá sér koleinoxíð sem er lyktarlaust. Notaðu ALDREI kol innandyrá, í ökutækjum eða tjöldum.

Ráðleggingar fyrir þrif

- Það er nauðsynlegt að þrifa grillið eftir hverja notkun með kolum.
- Gakktu úr skugga um að alveg hafi slokknað í kolunum og að grillið hafi kólnað niður með fullnægjandi hætti áður en þrif eru framkvæmd.
- Fjarlægjt kolakka og hreinsaðu út alla ösku.

Athugasemd: Eftir notkun getur kolakinn mislitað. Þetta er eðlilegt við notkun.

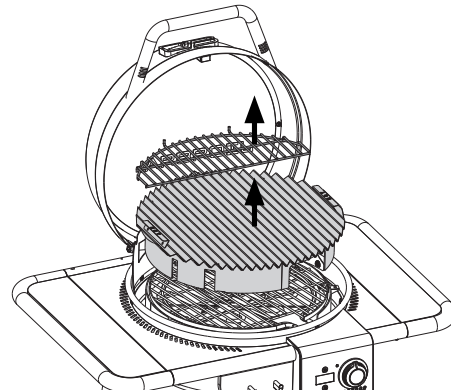

Mynd A

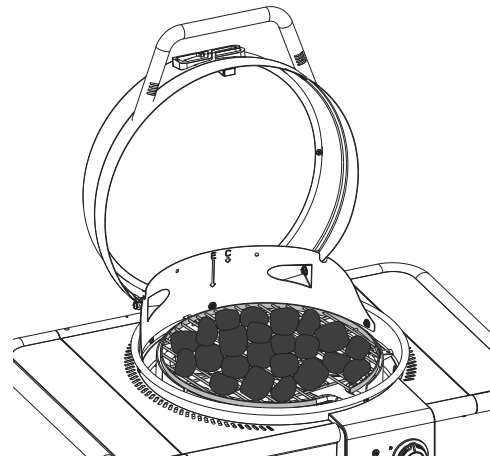

Mynd A

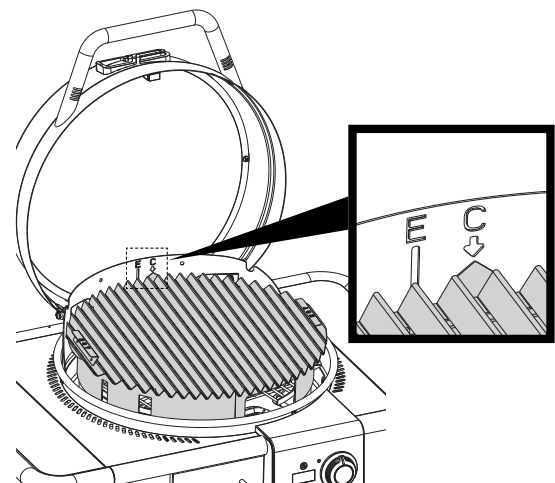

Mynd A

NOTKUN OG UMHIRÐA



VIÐVÖRUN

Þegar slökkt virðist hafa í kolaeldi geta óbrunnar eldglæður geymt hita í allt að 24 klukkustundir og ef þær komast í snertingu við ferskloft getur kviknað óvænt í þeim. Allar slíkar eldglæður utan við eldhólf grillsins skapa hættu á eldsvoða og geta kveikt í eldfimu yfirborði eins og viðarpöllum.

Þrif á grillinu:

Umframbirgðir af brenndri fitu og matarleifum munu draga úr frammstöðu grillsins. Til að ná sem bestum árangri:

- Hreinsaðu samsetningu og grind endurskinsplötunnar að minnsta kosti einu sinni á árstíð, oftar með mikilli notkun.
- Bestur árangur fæst með því að burstu agnasöfnun niður og í gegnum afrennslisholu á botni grillsins.
- Notaðu mild hreinsiefni eða heitt sápuvatn til að skrúbba yfirborð endurskinsplötunnar í meðallagi með plast- eða vírbursta.
- Hreinsið eldunargrindurnar reglulega með volgu sápuvatni eða matarsóða- og vatnslausn. Notið óslípað ræstiduft fyrir áþreifanlega bletti. Ef vírbursta er notaður til að þrifa einhvern af eldunarflötum grillsins skal gæta þess að engir lausir vírar séu á eldunarflötunum áður en grillað er notað. Ekki er mælt með því að þrifa eldunarflöt á meðan grillið er heitt. Hreinsið ekki grindina með sköfu, beittu tóli eða kittisspaða.
- Ekki er mælt með því að þrifa eldunargrindurnar í uppþvottavél.

Að geyma grillið þitt:

- Hreinsið eldunargrindina.
- Geymið grillið á öruggum stað gegn veðri eða undir grillhlíf þegar það er ekki í notkun.
- Taktu grillið alltaf úr sambandi fyrir geymslu.

Öryggisábendingar

- Fitubakkann verður að setja inn í tækið og tæma eftir hverja notkun.
- Ef þú átt við tækjavandamál að stríða, sjá kaflann „Villuleit“.
- Hreinsið grillið oft, helst eftir hverja eldun. Ef vírbursta er notaður til að þrifa einhvern af eldunarflötum grillsins skal gæta þess að engir lausir vírar séu á eldunarflötunum áður en grillað er notað. Ekki er mælt með því að þrifa eldunarflöt á meðan grillið er heitt.



VIÐVÖRUN

Til öruggrar notkunar tækisins og til að forðast alvarleg meiðsl:

- Notkun áfengis, lyfseðilsskyldra lyfja eða lyfja án lyfseðils getur dregið úr getu neytandans til að setja tækið rétt saman eða nota það á öruggan hátt.
- Þegar eldað er á tækinu verður það að vera á jöfnu, stöðugu yfirborði og á svæði sem er laust við eldfim efni.
- Ekki skilja tækið eftir eftirlitslaust. Haltu börnum og gæludýrum alltaf frá tækinu.
- Ekki hreyfa tækið þegar það er í notkun.
- Þetta tæki er ekki ætlað til notkunar og ætti aldrei að nota sem hitara.
- Þetta tæki verður heitt meðan á notkun stendur og eftir að henni lýkur. Notaðu einangruð ofnlok eða hanska og grilláhöld með löngum örmum til varnar heitum flötum eða skvettum frá eldunarvökum.
- Haltu svæðinu sem tækið er notað á hreinu og ekki í nálægð við efni sem brenna.
- Haltu svæðinu sem eldað er á hreinu og lausu við eldfim efni, bensín og aðra eldfima gufu og vökva.
- Notið tækið aðeins í vel loftræstu rými.



VARÚÐ

- Ekki er hægt að slökkva fitubruna með því að loka lokinu. Þetta tæki er vel loftræst af öryggisástæðum.
- Ekki skilja tækið eftir eftirlitslaust á meðan matarleifar eru brenndar af. Ef tækið hefur ekki verið hreinsað reglulega getur komið upp fitubruni sem getur skemmt vöruna.

NOTKUN OG UMHIRÐA

Matvælaöryggi

Matvælaöryggi er mjög mikilvægur þáttur í því að njóta eldunar utandyra. Fylgdu eftirfarandi fjórum grunnskrefum til að halda matvælum öruggum gegn skaðlegum bakteríum:

Hreinsa: Þvoiid hendur, áhöld og yfirborð með heitu sápuvatni fyrir og eftir meðhöndlun á hráu kjöti og alifuglum.

Aðskilja: Aðskiljið hrátt kjöt og fuglakjöt frá tilbúnum matvælum til að forðast krossmengun. Notaðu hreint fat og áhöld þegar þú fjarlægir eldaðan mat.

Elda: Eldið kjöt og fuglakjöt vandlega til að drepa bakteríur. Notaðu hitamæli til að tryggja réttan innri hita matvæla.

Kæla: Kælið tilbúin matvæli og afganga strax.

Hvernig á að segja til um að kjöt sé nægilega eldað?

- Kjöt og fuglakjöt sem eldað er í tækinu brúnast oft mjög hratt að utan. Notið aðeins þiðnað kjöt og kjöthitamæli til að ganga úr skugga um að matvæli hafi náð öruggum innri hita og skerði í matvæli til að athuga hvort einkenni um fulla eldun sjáist.
- Við mælum með því að maturinn sé að minnsta kosti 40°F áður en hann er eldaður í tækinu þínu.
- Heill kjúklingur á að ná 165° F . Safi ætti að renna tær og hold ætti ekki að vera bleikt.
- Hægt er að elda nauta-, kálfa- og lambasteikur, steikur og svinakótelettur í allt að 145° F með 3 mínútna hvíld.
- ALDREI skal elda kjöt eða alifugla að hluta til og ljúka eldun seinna. Elda mat alveg til að eyða skaðlegum bakteríum.
- Notið kjöthitamæli til að tryggja réttan innri hita matvæla.

Ráðlagt hitastig í matreiðslu

Kjöthakk

Nautakjöt, svinakjöt, kálfakjöt, lamb 71°C 160°F.

Kalkúnn, kjúklingur 71°C 160°F

Ferskt nautakjöt, kálfakjöt, lambakjöt

Mæðalsteikt 63°C 145°F
(látið standa í 3 mínútur áður en skorið er)

Mölungu 71°C 160°F

Vel steikt 77°C 170°F

Alifuglakjöt

Kjúklingur og Kalkúnn, heill. 74°C 165°F

Hlutar alifuglakjöts 74°C 165°F

Anda- og Gæsakjöt 74°C 165°F

Ferskt svinakjöt

Mæðalsteikt 63°C 145°F
(látið standa í 3 mínútur áður en skorið er)

Mölungu 71°C 160°F

Vel steikt 77°C 170°F

DŮLEŽITÉ BEZPEČNOSTNÍ INFORMACE

BEZPEČNOSTNÍ SYMBOLY

Pro zdůraznění kritických a důležitých informací jsou v této uživatelské příručce používány pojmy NEBEZPEČÍ, VAROVÁNÍ a UPOZORNĚNÍ. Přečtěte si tato prohlášení a dodržujte je, abyste zajistili bezpečnost a předešli škodám na majetku.

Pojmy jsou definovány níže.



UPOZORNĚNÍ

UPOZORNĚNÍ: Označuje potenciálně nebezpečnou situaci nebo nebezpečnou praxi, která, pokud se jí nevyhnete, může mít za následek drobné nebo středně závažné zranění.



VAROVÁNÍ

VAROVÁNÍ: Označuje potenciálně nebezpečnou situaci, která, pokud se jí nevyhnete, může mít za následek smrt nebo vážné zranění.



NEBEZPEČÍ

NEBEZPEČÍ: Označuje bezprostředně nebezpečnou situaci, která, pokud se jí nevyhnete, bude mít za následek smrt nebo vážné zranění.

POUZE PRO VENKOVNÍ POUŽITÍ

1. Pouze pro venkovní použití.
2. Nepoužívejte uvnitř nebo pro komerční vaření.
3. Spotřebič používejte pouze v dobře odvětraném prostoru.



VAROVÁNÍ

1. V blízkosti tohoto nebo jakéhokoli jiného grilu neskladujte ani nepoužívejte benzín nebo jiné hořlavé kapaliny nebo páry.

INSTALÁTOR/SESTAVOVATEL:

Nechte tento návod spotřebiteli.

SPOTŘEBITEL:

Uschovejte tento návod pro budoucí použití.

Za sestavení, instalaci a údržbu grilu je odpovědný sestavovatel/majitel.

Otázky:

Máte-li dotazy během sestavování nebo používání tohoto grilu, kontaktujte svého místního prodejce.

PRO VAŠI BEZPEČNOST – PŘED POUŽITÍM VAŠEHO GRILU

⚠ VAROVÁNÍ

- Tento návod k obsluze obsahuje důležité informace nezbytné pro bezpečné používání přístroje.
- Přečtěte si a dodržujte všechna bezpečnostní prohlášení, návod k sestavení a pokyny k používání a péči předtím, než začnete vařit. Nedodržení veškerých pokynů výrobce může vést k vážnému osobnímu zranění a/nebo poškození majetku.
- Tento spotřebič vyhovuje technickým normám a bezpečnostním požadavkům na elektrické spotřebiče.

MOŽNÝ ÚRAZ ELEKTRICKÝM PROUDEM

- Tento spotřebič je určen pro: 220-240 V, 9,1 A, 50-60 Hz, Výkon: 2100 W
- Připojte pouze k zásuvce, která má uzemnění a je chráněna jističem obvodu se jmenovitým poruchovým proudem (RCD) s maximálním 30 mA.
- Pravidelně kontrolujte napájecí kabel, zda není poškozený nebo opotřebovaný. Kabel nepoužívejte, je-li poškozený.
- Kabel musí být nahrazen speciálním kabelem nebo sestavou dostupnou od výrobce nebo jeho servisního zástupce.
- Poškozenou část (části) vyměňujte pouze za náhradní díly dodávané společností Char-Broil. Nepokoušejte se opravit poškozené díly.
- V případě požáru otočte ovladač do polohy VYPNUTO, odpojte gril ze zásuvky a nechte oheň dohořet.
- K hašení požáru v tomto nebo jiném elektrickém spotřebiči nepoužívejte vodu.
- Aby se zabránilo možnosti popálení ujistěte se, že gril vychladl před tím, než odstraníte a/nebo budete čistit elektrický ovladač a topné těleso. Tento produkt neupravujte.
- Používejte spotřebič pouze tak, jak je uvedeno v tomto manuálu.
- Nepoužívejte v oblasti, kde se prochází a hrozí riziko zakopnutí přes kabel.
- Tento spotřebič může být používán dětmi ve věku od 8 let a staršími a osobami se sníženými fyzickými a smyslovými nebo duševními schopnostmi nebo s nedostatkem zkušeností, pokud jsou pod dohledem nebo byly poučeny o používání spotřebiče bezpečným způsobem a rozumějí rizikům s tím spojeným.
- Děti si nesmějí hrát se spotřebičem. Čištění a údržba by neměly být prováděny dětmi bez dozoru.
- Tento gril není zamýšlen jako ohříváč a neměl by tak být používán.
- **Obyvatelé bytů:** U správy domu zjistěte požadavky a požární předpisy týkající se používání plynového grilu ve vašem

⚠ VAROVÁNÍ

bytovém komplexu. Pokud je to povoleno, používejte venku v přízemí ve vzdálenosti minimálně 60 cm od zdi a zábradlí. Nepoužívejte na balkonech nebo pod nimi.

UCHOVEJTE TYTO POKYNY

Bezpečnostní tipy

- Při používání spotřebiče je nutné vložit zásobník na tuk a vyprázdnit jej po každém použití.
- Pokud máte se spotřebičem problém, nahlédněte do části „Odstraňování problémů“.
- Gril čistěte často, pokud možno po každém vaření. Je-li k čištění částí grilu používán kartáček se štětinami, ujistěte se pře grilování, že na varných plochách nezůstaly volné štětiny. Nedoporučuje se čistit varné plochy, je-li gril stále horký.

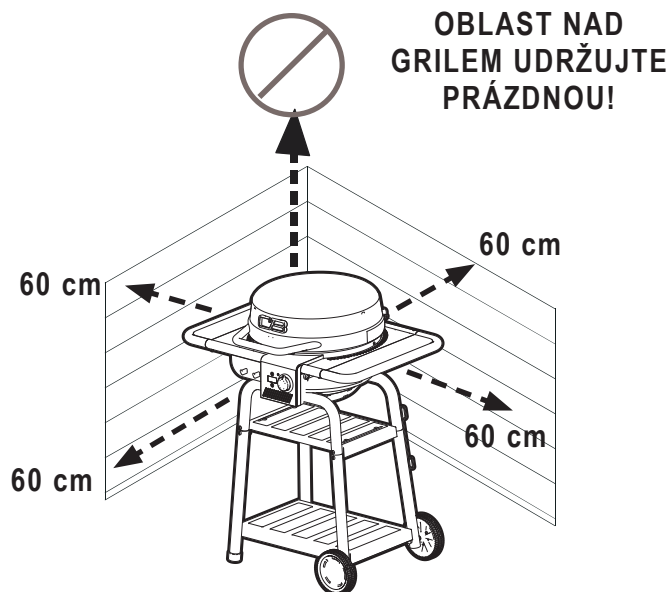

PRO VAŠI BEZPEČNOST – PŘED POUŽITÍM VAŠEHO GRILU

DŮLEŽITÁ BEZPEČNOSTNÍ OPATŘENÍ

Při používání elektrických spotřebičů je třeba vždy dodržovat základní bezpečnostní opatření, včetně následujících:

PŘEČTĚTE SI VŠECHNY POKYNY

- Nedotýkejte se horkých povrchů nechráněnými rukama. K ovládní použijte dodané rukojeti a knoflíky.
- Pro ochranu před úrazem elektrickým proudem neponořujte kabel, zástrčku, ovladač nebo topné těleso do vody nebo jakékoli jiné kapaliny.
- Nenechávejte spotřebič bez dozoru.
- Když je spotřebič používán dětmi nebo v jejich blízkosti, je nutný pečlivý dohled. Děti a domácí zvířata vždy udržujte mimo dosah spotřebiče.
- Tento spotřebič není hračka.
- Nikdy nenechávejte gril bez dozoru, když je **ZAPNUTÝ**.
- Vytáhněte zástrčku ze zásuvky, když jej nepoužíváte a před jeho přemístěním nebo čištěním.
- Před nasazením nebo sejmutím dílů nechte vychladnout. Neprovozujte spotřebič s poškozenou šňůrou nebo zástrčkou nebo poté, co spotřebič nefungoval nebo byl jakýmkoliv způsobem poškozen.
- Použití příslušenství, které není doporučeno výrobcem spotřebiče, může způsobit zranění. Používejte pouze příslušenství doporučené výrobcem.
- Nenechávejte kabel viset přes okraj stolu nebo pultu ani se dotýkat horkých povrchů.
- Nepoužívejte spotřebič k jinému než určenému použití. Tento spotřebič není zamýšlen jako ohřívač a nikdy by tak neměl být používán.
- Abyste zabránili postříkání grilu vodou nebo pádu grilu do vody, nepoužívejte gril v okruhu 3 metrů od bazénu, jezírka nebo jiné vodní plochy.
- Uchovávejte gril a elektrický ovladač vždy v suchu a mimo dešť.
- Udržujte elektrické zástrčky suché a nikoli na zemi.
- K čištění produktu nepoužívejte vodu nebo jiné tekuté spreje, aniž byste nejprve odpojili elektrický ovladač a vyjmuli topné těleso.
- **NEPOUŽÍVEJTE DŘEVĚNÉ UHLÍ.** Dojde ke vzplanutí dřevěného uhlí a gril není určen pro dřevěné uhlí. Oheň vytvoří nebezpečnou situaci a poškodí gril.
- **VAROVÁNÍ:** V tomto spotřebiči se nesmí používat dřevěné uhlí nebo podobná hořlavá paliva.
- Tento spotřebič bude během použití a po něm horký. Používejte izolované chňapky nebo rukavice a grilovací náčiní s dlouhou rukojetí na ochranu před horkými povrchy nebo postříkáním tekutinami z vaření.
- Během používání nepoužívejte ani neskladujte benzin, petrolej

nebo jiné hořlavé kapaliny do vzdálenosti 7 metrů od tohoto grilu. Udržujte prostor okolo spotřebiče volný a bez hořlavých materiálů.

- Nepřemisťujte spotřebič, když je používán.
- Při vaření musí být spotřebič na rovném a stabilním povrchu v oblasti bez hořlavých materiálů.
- Užívání alkoholu, léků na předpis nebo volně prodejných léků může zhoršit schopnost spotřebitele spotřebič správně sestavit nebo bezpečně obsluhovat.
- Abyste předešli úrazu elektrickým proudem, před vyjmutím topného tělesa a čištěním grilu odpojte elektrický kabel a vyjměte elektrický ovladač. Nikdy neponořujte elektrický ovladač nebo topné těleso do kapaliny.
- Při čištění neponořujte spotřebič do vody.
- Nepoužívejte tento spotřebič ve stejném obvodu jako jiné spotřebiče s vysokým výkonem.



UPOZORNĚNÍ

- Uhašení vzplanutí tuku uzavřením víka není možné. Tento spotřebič je z bezpečnostních důvodů dobře odvětráný.
- Při spalování zbytků potravin nenechávejte spotřebič bez dozoru. Pokud není spotřebič pravidelně čištěn, může dojít ke vznícení tuku, které může výrobek poškodit.

Použití prodlužovacího kabelu a bezpečnost

- Pro co nejlepší výkon grilu se nedoporučuje používat prodlužovací kabel.

Pro vaši bezpečnost – pokud musíte použít prodlužovací kabel:

- Používejte pouze kabel venkovního typu dimenzovaný na 13 ampér nebo více.
- Použijte nejkratší požadovaný prodlužovací kabel. Nespojujte 2 nebo více prodlužovacích kabelů dohromady.
- Udržujte spoje suché a nikoli na zemi.
- Nenechávejte kabel viset přes okraj desky stolu nebo jiné předměty, kde by za něj mohly zatáhnout nebo o něj zakopnout děti.

Tento výrobek nesmí být likvidován společně s domovním odpadem. Tento výrobek musí být zlikvidován na autorizovaném místě pro recyklaci elektrických a elektronických zařízení. Sběrem a recyklací odpadu pomáháte šetřit přírodní zdroje a zajišťujete, aby byl výrobek zlikvidován ekologicky a zdravotně nezávadným způsobem.



POUŽÍVÁNÍ A PÉČE

Před prvním použitím grilu:

- Odstraňte z grilu všechny obaly a prodejní štítky. K odstranění nálepek nepoužívejte ostré nástroje.
- Grilovací rošt omyjte teplou mýdlovou vodou, opláchněte a důkladně osušte.

Před každým použitím grilu:

- Gril používejte pouze na pevném a rovném povrchu, aby se nepřevrátil.
- Abyste zabránili vypnutí domácích jističů, udržujte elektrický ovladač v suchu a nepoužívejte jiné elektrické produkty ve stejném obvodu.
- Zkontrolujte zásobník na tuk, abyste se ujistili, že je prázdný a je namontován pod vypouštěcím otvorem.
- Pro vaření bez přichytávání naneste na grilovací rošt důkladnou vrstvu rostlinného oleje nebo spreje na bázi rostlinného oleje.

Zapnutí grilu:

- Ujistěte se, že elektrický ovladač je zcela otočen proti směru hodinových ručiček do polohy VYPNUTO (OFF).
- Zapojte napájecí kabel do řádně uzemněné zásuvky chráněné GFI. Pokud je nutné použít prodlužovací kabel, přečtěte si část „Použití prodlužovacího kabelu a bezpečnost“.
- Otočte knoflík po směru hodinových ručiček – kontrolka by se měla rozsvítit.
- Palivo, jako jsou briкеты z uhlí, se s tímto spotřebičem nesmí používat.
- Uhlí je určeno k použití pouze v režimu „uhlí“.

DŮLEŽITÉ OZNÁMENÍ

Aby váš elektrický gril SMART E správně fungoval, vyžaduje plnou 13ampérovou elektrickou zásuvku typu G (preferován je 16ampérový typ E/F). Provoz na zásuvce/jističi s nižším proudem může způsobit vypnutí grilu a/ nebo obvodu.

Abyste zabránili ztrátě napájení:

- Je doporučena externí zásuvka se standardním 16ampérovým jističem.
- Před zapojením grilu odpojte všechna ostatní elektrická zařízení, jako jsou terasová světla, napájená 16ampérovým jističem vnější zásuvky.

Pokud během používání dojde k výpadku napájení:

- Identifikujte a odpojte všechna další elektrická zařízení, která ztratila napájení ve stejnou dobu a resetujte jistič.
- Zkuste použít jinou elektrickou zásuvku, pokud je k dispozici. Nahlédněte do svoji uživatelské příručky ohledně doporučeného použití prodlužovacích kabelů.

Pokud váš jistič i nadále vypíná během používání, poraďte se s kvalifikovaným elektrikářem.



UPOZORNĚNÍ

K čištění grilu nepoužívejte ostré nebo špičaté nástroje.

K čištění porcelánových roštů nebo těla grilu nepoužívejte abrazivní čističe na trouby, ocelovou vlnu nebo kovové kartáče. Poškodí povrchovou úpravu.

Poškozené díly vyměňujte pouze za certifikované náhradní díly Char-Broil. Nepokoušejte se opravit poškozené díly.



NEBEZPEČÍ

V případě požáru odpojte gril ze zásuvky a nechte oheň dohořet. K hašení požáru v tomto nebo jiném elektrickém spotřebiči nepoužívejte vodu.

Abyste předešli úrazu elektrickým proudem, před vyjmutím topného tělesa a čištěním grilu odpojte elektrický kabel. Nikdy neponořujte elektrický ovladač nebo topné těleso do kapaliny.

Abyste předešli možnosti popálení, ujistěte se, že gril je vychladlý před čištěním elektrického ovladače a topného tělesa.

Grilování:

- Pro dosažení co nejlepších výsledků vařte se zavřeným víkem, aby se udržela teplota a bylo zajištěno kompletní uvaření.
- Zobrazení teploty na ovladači indikuje teplotu vaření uvnitř grilu.
- Nastavení ovladače pro různé potraviny závisí na venkovních podmínkách a osobních preferencích týkajících se vaření.

Vypnutí grilu:

- Chcete-li ovladač/gril vypnout, stiskněte a podržte tlačítko napájení po 3 sekundy, dokud se displej nevypne.
- Odpojte kabel ze zásuvky.

Čištění elektrického ovladače a držáku topného tělesa:

- Očistěte krabičku ovladače otřením vlhkým hadříkem s použitím jemného čistícího prostředku nebo horké mýdlové vody.
- Topné těleso není nutné čistit. Držák prvku však lze čistit vlhkým hadříkem s použitím jemného čistícího prostředku nebo horké mýdlové vody.
- Před použitím elektrického ovladače a topné těleso vysušte.

Zvládnutí vzplanutí tuku:

Chcete-li pomoci při zvládnutí vzplanutí tuků, použijte následující opatření:

- Udržujte gril bez tuku; pravděpodobnost vzplanutí je značně zvýšena nahromaděním tuku.
- Odstraňte přebytečný tuk z masa a používejte méně tučné kusy masa za účelem snížení možnosti vzplanutí tuků.
- Pokud během vaření dojde ke vzplanutí, snižte nastavení ovladače a zavřete víko.
- Pokud vzplanutí pokračuje, vypněte ovladač a odpojte napájecí šňůru.
- Vyčistěte sestavu odrazné desky pod topným tělesem alespoň jednou za sezónu, častěji při intenzivním používání.

POUŽÍVÁNÍ A PÉČE

Pokyny k zapalování briket

1. Při studeném grilu odstraňte ohřívací rošt i rošt na vaření. Viz obrázek A.
2. Umístěte rošt na uhlí do grilu. Viz obrázek B.
3. Položte jednu vrstvu uhlí na rošt na uhlí; pro kusové uhlí: max. 0,5 kg; pro briкеты: max. 0,9 kg.
4. Vraťte rošt na vaření a nastavte indikátor na C na zadním panelu pro režim uhlí. Viz obrázek C.
5. Otočte ovladač na „5“ (HIGH) na 10-15 minut s přiklopeným víkem.
6. Ovladač vypněte (OFF).
7. Otevřete víko a počkejte 5 minut nebo do doby, kdy briкеты zbledají.
Teprve potom přidejte potraviny.

POZNÁMKA: Barbecue třeba zahřát a palivo udržuje red hot po dobu alespoň 30 minut před vaší první kuchaře.

Doporučené čištění

- Gril vyčistěte po každé, když na něm použijete briкеты.
- Před čištěním se ujistěte, že je uhlí zcela spálené a jednotka zcela vychladla.
- Odstraňte rošt na uhlí a vyčistěte veškerý popel.

Poznámky: Po použití může rošt na uhlí zhnědnout nebo změnit barvu. Během provozu je to běžné.

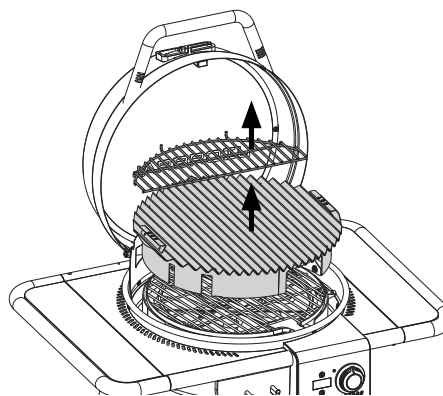

Obrázek A

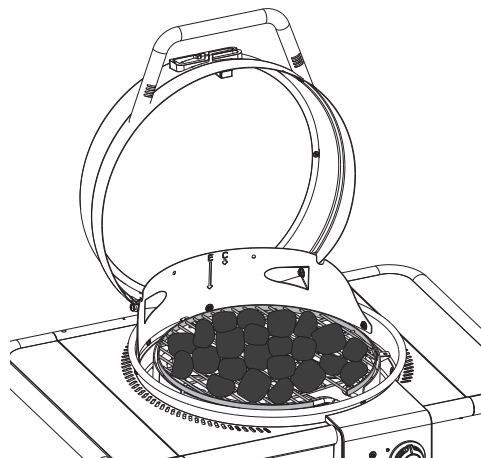

Obrázek B

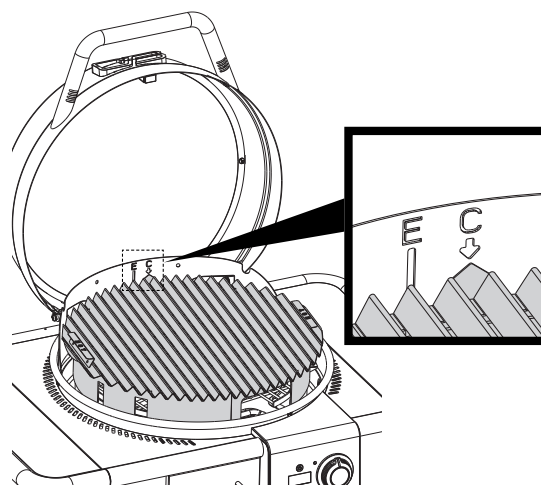

Obrázek C



VAROVÁN

- **Druh paliva:** Používejte kusové uhlí a briкеты, které splňují místní požadavky. Pokud místní požadavky nejsou stanoveny, použijte palivo vyhovující normě EN 1860-2.
- **Nepoužívejte elektrický režim déle než 15 minut při použití uhlí.**
- **K zapálení briket nikdy nepoužívejte podpalovací kapalinu, petrolej, benzín ani alkohol.**
- **Nikdy v grilu nepoužívejte uhlí s rychlým zapalováním ani kusové uhlí.**
- **Nepoužívejte jiné palivo, jako je dřevo, dřevěné pelety, papír nebo uhlí.**
- **Uhlí zapalte pouze, pokud je rošt na uhlí správně umístěn v ohništi. Viz obrázek B.**
- **VAROVÁN:** Tento gril se při používání velmi zahřívá – během provozu s ním nemanipulujte.
- **VAROVÁN:** Nepoužívejte v interiéru!
- **VAROVÁN:** Nepoužívejte líh ani benzín k rozdělávání nebo opětovnému zapalování ohně! Používejte pouze podpalovače, které vyhovují normě EN 1860-3!
- **VAROVÁN:** Držte děti a domácí zvířata v bezpečné vzdálenosti.



VAROVÁN

RIZIKO VZNIKU OXIDU UHELNATÉHO

Hořící briкеты ve vnitřních prostorách vás mohou zabít. Vylučují oxid uhelnatý, který je bez zápachu NIKDY nespalujte briкеты uvnitř domácností, vozidel nebo stanů.

POUŽÍVÁNÍ A PÉČE



VAROVÁN

Jakmile se brikety zdají vyhořelé, mohou uhlíky doutnat ještě 24 hodin a na čerstvém vzduchu mohou nečekaně vzplanout. Takové uhlíky mimo plamenici grilu představují riziko vzniku požáru a mohou zažehnout hořlavé povrchy jako dřevěné desky.

Čištění vašeho grilu:

Nadměrné nahromadění připáleného tuku a kousků potravin sníží výkon grilu. Pro dosažení optimálního výkonu:

- Vyčistěte sestavu odrazné desky a rám alespoň jednou za sezónu a častěji při intenzivním používání.
- Nejlepších výsledků dosáhnete smetením nahromaděných částic směrem dolů a vypouštěcím otvorem na dně grilu.
- Pomocí jemného čistícího prostředku nebo horké mýdlové vody mírně vydrhněte povrch sestavy odrazné desky kartáčkem s plastovými nebo mosaznými štětinami.
- Rošty na vaření pravidelně čistěte teplou mýdlovou vodou nebo roztokem jedlé sody a vody. Na odolné skvrny použijte neabrazivní čistící prášek. Pokud je k čištění grilovacích povrchů používán kartáček se štětinami, ujistěte se před grilováním, že na povrchu grilu nezůstaly volné štětiny. Nedoporučuje se čistit grilovací plochy, když je gril horký. Nečistěte grilovací rošt škrabkou, ostrým nástrojem nebo stěrkou.
- Nedoporučuje se čistit grilovací rošty v myčce na nádobí.

Uskladnění grilu:

- Vyčistěte grilovací rošt.
- Gril skladujte na místě chráněném proti povětrnostním vlivům nebo pod krytem na grilu, když není nepoužíván.
- Před uskladněním gril vždy odpojte.

Bezpečnostní tipy

- Zásobník na tuk musí být vložen do spotřebiče a poté vyprázdněn po každém použití.
- Pokud máte se spotřebičem problém, nahlédněte do části „Odstraňování problémů“.
- Gril čistěte často, nejlépe po každém vaření. Pokud je k čištění grilovacích povrchů používán kartáček se štětinami, ujistěte se, že na povrchu grilu nezůstaly před grilováním volné štětiny. Nedoporučuje se čistit grilovací plochy, když je gril horký.



VAROVÁN

Pro bezpečné používání vašeho spotřebiče a prevenci vážného zranění:

- Užívání alkoholu, léků na předpis nebo volně prodejných léků může zhoršit schopnost spotřebitele spotřebič správně sestavit nebo bezpečně obsluhovat.
- Při vaření musí být spotřebič na rovném a stabilním povrchu v oblasti bez hořlavých materiálů.
- Nenechávejte spotřebič bez dozoru. Děti a domácí zvířata vždy udržujte mimo dosah spotřebiče.
- Nepřemisťujte spotřebič, když je používán.
- Tento spotřebič není zamýšlen jako ohřívač a nikdy by tak neměl být používán.
- Tento spotřebič bude během použití a po něm horký. Používejte izolované chňapky nebo rukavice a grilovací náčiní s dlouhou rukojetí na ochranu před horkými povrchy nebo postříkáním tekutinami z vaření.
- Udržujte prostor okolo spotřebiče volný a bez hořlavých materiálů.
- Udržujte prostor okolo spotřebiče čistý a bez hořlavých materiálů, benzínu a jiných hořlavých par a kapalin.
- Spotřebič používejte pouze v dobře větraném prostoru.



UPOZORNĚNÍ

- Hašení vzplanutí tuku uzavřením víka není možné. Tento spotřebič je z bezpečnostních důvodů dobře odvětráný.
- Při spalování zbytků jídla nenechávejte spotřebič bez dozoru. Pokud není spotřebič pravidelně čistěn, může dojít ke vznícení tuku, což může výrobek poškodit.

POUŽÍVÁNÍ A PÉČE

Bezpečnost potravin

Bezpečnost potravin je velmi důležitou součástí vychutnání si zážitku z vaření venku. Abyste ochránili potraviny před škodlivými bakteriemi, dodržujte tyto čtyři základní kroky:

Omývejte: Předtím a po manipulaci se syrovým masem a drůbeží si umyjte ruce, opláchněte náčiní a povrchy horkou mýdlovou vodou.

Oddělujte: Oddělujte syrové maso a drůbež od potravin určených k přímé spotřebě, abyste zabránili křížové kontaminaci. Při vyjímání vařených potravin používejte čistý talíř a náčiní.

Vařte: Maso a drůbež důkladně povařte, abyste zabili bakterie. Používejte teploměr pro zajištění správné vnitřní teploty potravin.

Chladte: Připravené potraviny a zbytky ihned chladte.

Jak zjistit, zda je maso důkladně propečené

- Maso a drůbež pečené ve spotřebiči často zvenku velmi rychle zhnědnou. Používejte pouze rozmrazené maso a teploměr na maso, abyste se ujistili, že jídlo dosáhlo bezpečné vnitřní teploty, a nakrájejte je, abyste zkontrolovali vizuální známky propečení.
- Doporučujeme, aby jídlo před vařením ve spotřebiči.
- Celá drůbež by měla dosáhnout 165° F. Šťáva by měla vytékat čirá a maso by nemělo být růžové.
- Hovězí, telecí a jehněčí steaky, pečeně a vepřové kotlety lze uvařit na 145°F a nechat 3 minuty odstát.
- NIKDY maso nebo drůbež nevařte částečně a vaření nedokončujte později. Jídlo zcela uvařte, abyste zničili škodlivé bakterie.
- Použijte teploměr na maso, abyste zajistili správnou vnitřní teplotu potravin.

Doporučené vnitřní teploty vaření

Mleté maso

Hovězí, vepřové, telecí, jehněčí	71°C 160°F
Krůtí, kuře.	71°C 160°F

Čerstvé hovězí, telecí, jehněčí

Medium Rare (před krájením nechte stát 3 minuty)	63°C 145°F
Medium	71°C 160°F
Well Done.	77°C 170°F

Drůbež

Kuře a krůta, celé.	74°C 165°F
Drůbeží kousky	74°C 165°F
Kachna a husa	74°C 165°F

Čerstvé vepřové maso

Medium Rare (před krájením nechte stát 3 minuty)	63°C 145°F
Medium	71°C 160°F
Well Done	77°C 170°F

מידע בטיחותי חשוב

- לשימוש מחוץ לבית בלבד
1. לשימוש מחוץ לבית בלבד.
 2. אין להשתמש בתוך הבית או עבור בישול מסחרי.
 3. יש להשתמש במכשיר רק במקום מאוורר היטב.



אזהרה

1. אין לאחסן או לעשות שימוש בדלק או בנוזלים או גזים דליקים אחרים בקרבת מצלה זה או בקרבת מצלים אחרים.

מתקין/מרכיב:

השאר מדריך זה לצרכן.

צרכן:

שמור על מדריך זה לעיון עתידי.

זוהי אחריות של המרכיב/הבעלים להרכיב, להתקין ולתחזק את המצלה.

שאלות:

אם יש לך שאלות במהלך ההרכבה או השימוש במצלה, אנא צור קשר עם המפיץ המקומי שלך.

סמלי בטיחות

נעשה שימוש בהצהרות הסכנה, האזהרה והזהירות כחלק ממדריך זה למשתמש על מנת להדגיש מידע קריטי וחשוב. יש לקרוא ולעקוב אחר הצהרות אלו על מנת לסייע באבטחת הבטיחות ובמניעה של נזק לרכוש.

הצהרות אלו מוגדרות להלן.



זהירות

זהירות: מציינת מצב סכנה פוטנציאלי או מעשה שאיננו בטוח אשר, אם לא יימנע, עלול להוביל אל פציעה קלה או בינונית.



אזהרה

אזהרה: מציינת מצב סכנה פוטנציאלי או מעשה שאיננו בטוח אשר, אם לא יימנע, עלול להוביל אל פציעה חמורה או מקרה מוות.



סכנה

סכנה: מציינת מצב סכנה הצפוי לקרות אשר, אם לא יימנע, עלול להוביל אל פציעה חמורה או מקרה מוות.

למטרות בטיחות - לפני השימוש במצלה

אזהרה



וקודי האש עבור שימוש במצלה גז בקבוצת הבניינים שלך. אם מותר, יש להשתמש באוויר הפתוח, על גבי הקרקע עם מרווח של 60 ס"מ מקירות או מסילות. אין להשתמש מתחת למרפסות.

שמור על הוראות אלו

טיפים לבטיחות

- יש להכניס את מגש השומן אל המכשיר ולרוקן אותו לאחר כל שימוש.
- אם קיימת בעיה עם המכשיר, אנא עיין ב"חלק איתור וטיפול בבעיות".
- נקח את המצלה לעתים קרובות, כאשר ההעדפה היא לאחר כל בישול. אם נעשה שימוש במברשת זיפים על מנת לנקות את משטחי הבישול של המצלה, אנא ודא שלא נותרו זיפים על גבי משטחי הבישול לפני השימוש הבא. לא מומלץ לנקות את משטחי הבישול כאשר המצלה עדיין חם.

שמור על האזור מעל למצ-
לה נקי וללא עצמים!

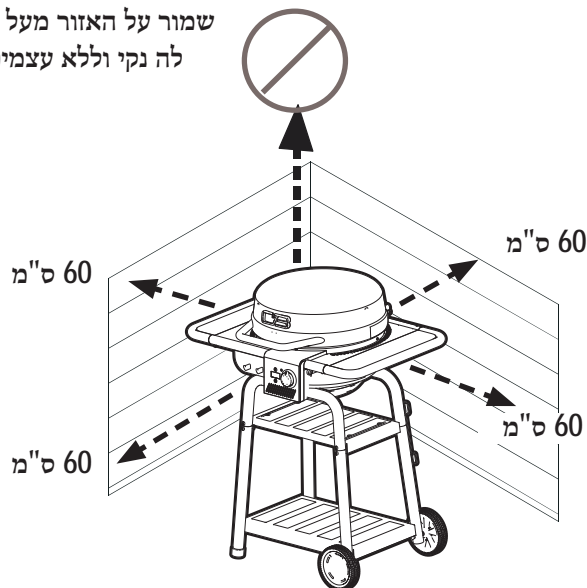

אזהרה



- מדריך הוראות זה מכיל מידע חשוב הנחוץ עבור השימוש הבטוח במכשיר.
- קרא ועקוב אחר כל הצהרות הבטיחות, הוראות ההרכבה והוראות השימוש והטיפול לפני מיסיון להרכיב את המצלה ולבשל באמצעותו. חוסר מעקב אחר הוראות היצרן עלול להוביל לפציעה אישית חמורה ו/או לנזק לרכוש.
- מכשיר זה עומד בכל התקנים הטכניים ודרישות הבטיחות עבור מכשירים חשמליים.

אפשרות של שוק חשמלי

- מכשיר זה מדורג עבור: 220-240 וולט, 9.1 אמפר, 50-60Hz, פלט מתח: W 2100
- חבר רק אל שקע בעל הארקה ואשר מוגן על ידי שובר מעגל חשמלי בעל מתח הפעלה מדורג (RDC) כברירת מחדל של מקסימום 30mA.
- יש לבדוק באופן סדיר את כבל החשמל עבור נזקים וסימני בלאי. אין להשתמש אם כבל החשמל ניזוק.
- יש להחליף את כבל האספקה בכבל מיוחד או בהרכבה הזמינה עבור היצרן או נציג השירות שלו.
- יש להחליף חלקים (ים) ניזוקים (ים) רק בחלקי חילוף של Char-Broil המסופקים. אין לנסות לתקן חלקים ניזוקים.
- במקרה של שריפה יש להעביר את הבקר למצב OFF (כבוי), לנתק את המצלה מן החשמל ולאפשר לאש לדעוך. אין להשתמש במים ואין לנסות לכבות את האש במכשיר זה או במכשירים חשמליים אחרים.
- על מנת למנוע את האפשרות לכוויות, ודא שהמצלה קר לפני ההסרה ו/או הניקיון של הבקר החשמלי ושל אלמנט החימום. אין לשנות מוצר זה.
- יש להשתמש במעשיר רק בהתאם להוראות המפורטות במדריך זה.
- אין להשתמש באזור בו יש תנועה וקיימת אפשרות להתקל בכבל.
- מכשיר זה ניתן לשימוש על ידי ילדים בגילאי 8 או יותר ועל ידי אנשים עם מוגבלויות פיזיות, חושיות או נפשיות מתונות או על ידי אנשים ללא ידע או ניסיון רק תחת פיקוח או אם ההוראות בנוגע לשימוש במכשיר באופן בטוח ניתנו להם והם הבינו את הסכנות המעורבות בשימוש זה.
- ילדים לא יישחקו עם מכשיר זה. הניקיון ותחזוקת המשתמש לא ייעשו על ידי ילדים ללא פיקוח.
- מצלה זה איננו מיועד לשימוש ולעולם אין להשתמש בו כמחמם.
- דיירי דירות: אנא בדוק עם הנהלת הבניין בנוגע לדרישות

למטרות בטיחות - לפני השימוש במצלה

ידיעות ארוכות על מנת להיות מוגן מפני משטחים חמים או השפרצות של נוזלי בישול.

אין להשתמש או לאחסן דלק, קרוסין או נוזלים דליקים אחרים במרחק של לפחות 7 מטרים ממצלה זה כאשר הוא בשימוש. שמור על אזור המכשיר נקי וללא חומרים העלולים לבעור.

אין להזיז את המכשיר כאשר הוא בשימוש.

בעת הבישול, על המכשיר להימצא על גבי משטח ישר ויציב באזור הנקי מחומרים דליקים.

השימוש באלכוהול, תרופות מרשם או תרופות אחרות יכול להפריע ליכולת הצרכן להרכיב באופן נכון או להפעיל באופן בטוח את המכשיר.

על מנת למנוע שוק חשמלי, נתק את כבל החשמל והסר את הבקר החשמלי לפני הסרה של אלמנט החימום וניקיון של המצלה. לעולם אין להטביל את הבקר החשמלי או את אלמנט החימום בכל נוזל שהוא.

לעולם אין להטביל את המכשיר במים לניקיון.

אין להשתמש במכשיר זה על גבי אותו מעגל חשמלי ביחד עם מכשירים חשמליים בעלי עוצמה גבוהה.

זהירות
• כיבוי של שרפות שומן על ידי סגירה של המכסה איננו אפשרי. מכשיר זה מאוורר היטב מסיבות בטיחותיות.
• אין להשאיר את המכשיר ללא השגחה בעת הבערת שאריות מזון. אם המכשיר לא נוקה באופן סדיר, עלולה להתרחש שרפת שומן אשר תזיק למוצר.

השימוש בכבל מאריך ובטיחות

• עבור הביצועים הטובים ביותר השימוש בכבל מאריך איננו מומלץ.

עבור הבטיחות שלך - אם עליך להשתמש בכבל מאריך:

• השתמש רק בכבל המיועד לשימוש באוויר הפתוח המדורג ל-13 אמפר או גבוה יותר.

• השתמש בכבל המאריך הקצר ביותר הניתן לשימוש. אין לחבר שני כבלים מאריכים או יותר יחד.

• שמור על חיבורים יבשים ורחוק מן הקרקע.

• אל תאפשר לכבל להיות תלוי מעל קצה של שולחן או עצמים אחרים היכן שניתן למשוך אותו או להיתקל בו.

אין לזרוק מוצר זה ביחד עם אשפה ביתית. יש להשליך מוצר זה במקום מורשה למחזור של מכשירי חשמל ומכשירים אלקטרוניים. על ידי איסוף ומחזור של אשפה אתה מסייע להצלת משאבים טבעיים ומבטיח שהמוצר מושלך באופן ידידותי ובריא לסביבה.



Char-Broil

אמצעי בטיחות חשובים

• בעת השימוש במכשירים חשמליים, יש לנקוט תמיד באמצעי בטיחות בסיסיים הכוללים את הבאים:

קרא את כל ההוראות

• אין לגעת במשטחים חמים ללא ידיים מוגנות. השתמש בידיעות והכפתורים המסופקים עבור השימוש.

• עבור הגנה מפני שוק חשמלי, אין להטביל את הכבל, המצתים, הבקר או את אלמנט החימום במים או בכל נוזל אחר.

• אין להשאיר את המכשיר ללא השגחה.

• יש לפקח באופן מיוחד כאשר המכשיר בשימוש על ידי ילדים או בקרבתם. שמור על ילדים וחיות מחמד הרחק מן המכשיר בכל עת.

• מכשיר זה איננו צעצוע.

• לעולם אין להשאיר את המצלה ללא פיקוח כאשר הוא ON (פועל).

• נתק מן החשמל כאשר המכשיר איננו בשימוש או לפני הובלה או ניקיון.

• אפשר התקררות לפני הוספה או הסרה של חלקים. אין להשתמש במכשיר עם כבל או תקע ניזוקים או לאחר תקלה של המכשיר או אם קיימים נזקים מכל סוג שהוא.

• השימוש באביזרי הצמדה אשר אינם מומלצים על ידי היצרן עלול להוביל לפציעות. השתמש רק באביזרי ההצמדה המומלצים על ידי היצרן.

• אל תאפשר לכבל להיות תלוי מעל קצה של שולחן או דלפק, או לגעת במשטחים חמים.

• אל תשתמש במכשיר למטרות אחרות מלבד השימוש המיועד לו. מכשיר זה איננו מיועד לשימוש ולעולם אין להשתמש בו כמחמם.

• על מנת למנוע השפרצה על המצלה או את הנפילה שלן אל תוך מים, אין להשתמש במצלה במריק הקטן מ-3 מ' מברכה, מאגר מים או כל גוף מים אחר.

• שמור על המצלה ועל הבקר החשמלי יבשים ואין להשאיר אותם בגשם.

• שמור על מצתים חשמליים מעל הקרקע ויבשים.

• אין להשתמש במים או ברסס נוזלים אחר על מנת לנקות את המוצר לפני ניתוק תחילה של הבקר החשמלי והסרה של אלמנט החימום.

• אין להשתמש בפחם. התוצאה תהיה אש פחמים והמצלה איננו מעוצב עבור השימוש בפחם. האש תיצור מצב לא בטוח ותגרום לנזקים למצלה.

• אזהרה: אין להשתמש בפחם או חומרים דליקים אחרים ביחד עם מכשיר זה;

• אין להשתמש בדלק, כגון מצתי פחם, ביחד עם מכשיר זה או עם כל נוזל אחר.

• מכשיר זה יהיה חם במהלך השימוש ולאחריו. השתמש בכפפות תנור מבודדות או במטליות ובכלי צלייה בעלי

שימוש וטיפול

זהירות



אין להשתמש בכלים חדים או מחודדים על מנת לנקות את המצלה.

אין להשתמש בחומרים משפשים לניקוי תנורים, בצמר פלדה או במברשות מתכת על מנת לנקות את הסורגים מפורצלן או את גוף המצלה. הם יזיקו לגימורה יש להחליף חלקים (ים) ניזוקים) רק בחלקי חילוף של Char-Broil מאושרים. אין לנסות לתקן חלקים ניזוקים.

סכנה



במקרה של שריפה יש לנתק את המצלה מן החשמל ולאפשר לאש לדעוך. אין להשתמש במים ואין לנסות לכבות את האש במכשיר זה או במכשירים חשמליים אחרים.

על מנת למנוע שוק חשמלי, נתק את כבל החשמל והסר את הבקר החשמלי לפני הסרה של אלמנט החימום וניקיון של המצלה. לעולם אין להטביל את הבקר החשמלי או את אלמנט החימום בכל נוזל שהוא.

על מנת למנוע את האפשרות לכוויות, ודא שהמצלה קר לפני ההסרה ו/או הניקיון של הבקר החשמלי ושל אלמנט החימום.

צלייה:

- עבור התוצאות הטובות ביותר, בשל עם המכסה סגור על מנת להחזיק את החום ולספק בישול מלא.
- הטמפרטורה על גבי התצוגה מציינת את טמפרטורת הבישול בתוך המצלה.
- הגדרות בקר עבור מאכלים שונים תלויות בתנאים החיצוניים ובהעדפות בישול אישיות.

כבה את המצלה:

- על מנת לכבות את הבקר/מצלה, לחץ והחזק את לחצן ההפעלה למשך 3 שניות עד אשר התצוגה נכבית.
- נתק את הכבל מן החשמל.

ניקיון הבקר החשמלי וסוגר אלמנט החימום:

- נקה את תא הבקר על ידי ניקוב באמצעות מטלית לחה וסבון עדין או תרסיס מי סבון חמים.
- אין צורך לנקות את אלמנט החימום. יחד עם זאת, ניתן לנקות את סוגר האלמנט באמצעות מטלית לחה וסבון עדין או תרסיס מי סבון חמים.
- ייבש את הבקר החשמלי ואת אלמנט החימום לפני השימוש.

שליטה על שרפות שומן:

- על מנת לסייע בשליטה על שרפות שומן יש לנקוט באמצעי הזהירות הבאים:
- שמור על המצלה נקי משומן; הסיכוי לשרפה גדל מאוד אם קיימת הצטברות של שומנים.
- הסר שומן מיותר מן הבשר והשתמש בחיתוכים פחות שומניים של בשר על מנת להפחית את הסיכוי לשרפות שומן.
- אם קיימת להבה במהלך הבישול יש להפחית את הגדרת הבקר ולסגור את המכסה.
- אם הלהבה לא נכבית, כבה את הבקר ונתק את המכשיר מן החשמל.
- נקה את מערך הלוח המחזור מתחת לאלמנט החימום לפחות פעם בעונה, ואפילו בתדירות גבוהה יותר תחת שימוש תכוף.

לפני השימוש הראשון במצלה:

- הסר את כל חומרי האריזה ואת תוויות המחיר מן המצלה. אין להשתמש בכלים חדים על מנת להסיר מדבקות.
- שטוף את סורג הבישול במים חמים וסבון, שטוף שוב במים וייבש ביסודיות.

לפני כל שימוש במצלה:

- השתמש במצלה רק על גבי משטח מוצק וישר על מנת למנוע נפילות.
- על מנת למנוע קצרי חשמל בעקבות נפילות, שמור על הבקר החשמלי יבש ואל תעשה שימוש במוצרים נוספים באותו מעגל חשמלי.
- בדוק את מגש השומן על מנת לוודא שהוא ריק ומורכב מתחת לחור הניקוז.
- לבישול ללא הידבקות, מרח את סורג הבישול בשכבה של שמן צמחי או באמצעות תרסיס המבוסס על שמן צמחים.

הפעל את המצלה:

- ודאו שהבקר החשמלי מסובב לחלוטין נגד כיוון השעון למצב כבוי.
- חבר את כבל מקור המתח אל תוך שקע מוארק כהלכה בעל הגנת GFI. אם יש צורך להשתמש בכבל מאריך, אנו עיין בחלק "השימוש בכבל מאריך ובטיחות".
- סובבו את הכפתור בכיוון השעון, נורית החיווי אמורה להידלק.
- אין להשתמש בדלק, כגון לבנים מפחם, עם המכשיר.
- פחמים מיועדים לשימוש עם מכשיר זה, רק כאשר הוא נמצא במצב פחם.

הודעה חשובה



המצלה החשמלי SMART E שלך מצריך שקע מתח חשמלי מלא של 13 אמפר מסוג (16 G אמפר מסוג E/F מועדף) על מנת לפעול כהלכה. הפעלה שלו על גבי שקע/שובר מעגל בעלי זרם נמוך יותר עלולה לגרום למצלה ו/או למעגל נזק.

על מנת למנוע אבדן מתח:

- אנו ממליצים על שקע חיצוני בעל שובר מעגל של 16 אמפר.
- נתק מן החשמל מכשירי חשמל אחרים כגון אורות חצר, המופעלים באמצעות השקע החיצוני בעל שובר מעגל של 16 אמפר, לפני חיבור המצלה.
- אם קיים אבדן מתח במהלך השימוש:
- זהה ונתק כל מכשיר חשמלי אחר אשר איבדו גם הם מתח באותו הזמן ואפס את שובר המעגל.
- נסה להשתמש בשקע חשמלי אחר, אם זמין. בדוק את המדריך שלך למשתמש בנוגע לשימושים מומלצים עבור כבלים מאריכים.
- אם שובר המעגל שלך ממשיך ליפול במהלך השימוש, התייעץ עם חשמלאי מוסמך.

שימוש וטיפול

המלצות ניקיון

- נקה את הגריל לאחר כל שימוש בפחם.
 - וודא שהפחם כבה לחלוטין ושהיחידה התקררה מספיק לפני הניקיון.
 - הסירו את מדף הפחם ונקו את כל האפר.
- הערה: לאחר השימוש, מדף הפחם עלול לאבד את צבעו. הדבר נורמלי במהלך השימוש.

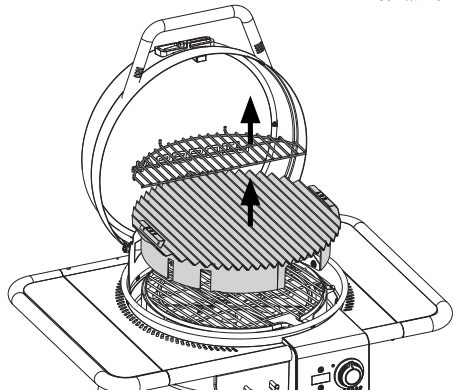

איור א

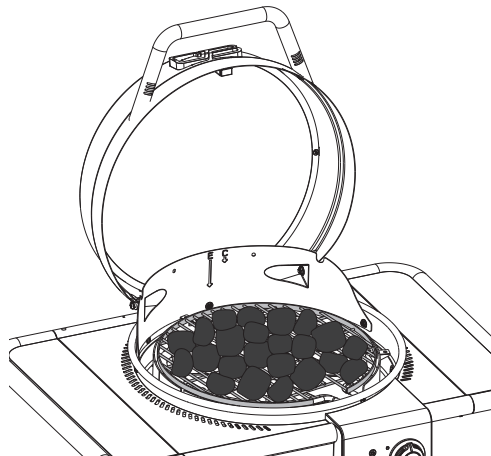

איור ב

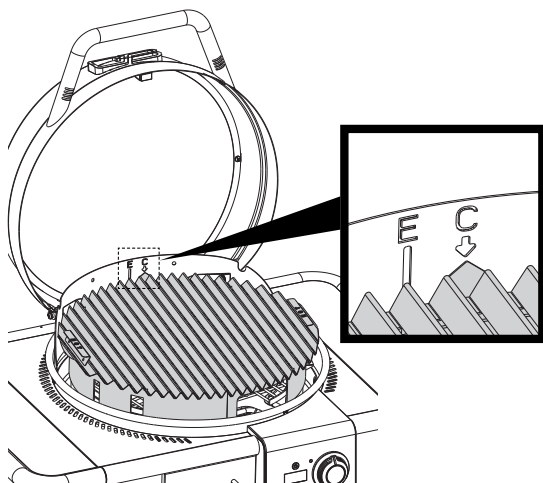

איור ג

סחף תצעהל תויחנה

1. כאשר המצלה קרה, הסירו את מדף החימום ואת רשת הצלייה. ראו איור א'.
 2. הניחו את מדף הפחם במצלה. ראו איור ב'.
 3. הניחו שכבה אחת של פחמים על רשת הפחם, עבור גושי פחם: 0.5 ק"ג לכל היותר; עבור לבנים מפחם: 0.9 ק"ג לכל היותר.
 4. החזירו את רשת הצלייה וישרו את המחונן ל-C בלוח האחורי למצב פחם. ראו איור ג'.
 5. הפעילו את הבקר על עוצמה גבוהה "5" למשך 10 עד 15 דקות כאשר המכסה סגור.
 6. כבו את הבקר.
 7. פתח את המכסה והמתן 5 דקות, או עד שהפחם נהפך ללבן, לפני הוספת מזון.
- הערה: יש לחמם את המצלה ולהשאיר את הדלק לזמן לפחות 30 דקות לפני הצלייה הראשונה.

אזהרה



- סוג הדלק: גושי פחם לברביקיו ולבנים מפחם לברביקיו העומדים בדרישות המקומיות. כאשר לא קיימות דרישות מקומיות בנושא זה, יש לעמוד בדרישות התקן העדכניות ביותר עבור EN 1860-2.
- אין להפעיל את הגריל החשמלי יותר מ-15 דקות בעת שימוש בפחם.
- אין להשתמש בנוזל הצתה, נפט, דלק או אלכוהול להדלקת הפחם.
- לעולם אין להשתמש בהצתה מיידית או בגושי פחם בגריל.
- אין להשתמש בחומרי דלק אחרים כגון עץ, כדורי עץ, נייר או גחלת.
- הדליקו את הפחם רק כאשר מדף הפחם ממוקם כראוי בתיבת האש. ראו איור ב'.
- אזהרה: מצלה זה יתחמם מאוד, אין להזיז אותו במהלך ההפעלה.
- אזהרה: אין להשתמש בתוך הבית!
- אזהרה: אין להשתמש באלכוהול או בנזין להדלקה או להדלקה חוזרת! השתמשו רק במצתים העומדים בתקן EN 1860-3!
- אזהרה: הרחיקו ילדים וחיות מחמד.

אזהרה



סכנת פחמן חד חמצני

שריפת פחם במקום סגור עלולה להרוג אותך. הפחם פולט פחמן חד חמצני, חסר ריח. אין לשרוף פחם בתוך בתים, כלי רכב או אוהלים.

שימוש וטיפול

אזהרה



לשימוש בטוח במכשיר שלך ולמניעה של פציעות חמורות:

- השימוש באלכוהול, תרופות מרשם או תרופות אחרות יכול להפריע ליכולת הצרכן להרכיב באופן נכון או להפעיל באופן בטוח את המכשיר.
- בעת הבישול, על המכשיר להימצא על גבי משטח ישר ויציב באזור הנקי מחומרים דליקים.
- אין להשאיר את המכשיר ללא השגחה. שמור על ילדים וחיות מחמד הרחק מן המכשיר בכל עת.
- אין להזיז את המכשיר כאשר הוא בשימוש.
- מכשיר זה איננו מיועד לשימוש ולעולם אין להשתמש בו כמחמם.
- מכשיר זה יהיה חס במהלך השימוש ולאחריו. השתמש בכפפות תנור מבודדות או במטליות ובכלי צלייה בעלי ידיית ארוכות על מנת להיות מוגן מפני משטחים חמים או השפצרות של נוזלי בישול.
- שמור על אזור המכשיר נקי וללא חומרים העלולים לבעור.
- שמור על אזור המכשיר נקי והרחק מחומרים דליקים, דלק ואדים או נוזלים דליקים אחרים.
- השתמש במכשיר רק באזור מאוורר היטב.

זהירות



- כיבוי של שרפות שומן על ידי סגירה של המכסה איננו אפשרי. מכשיר זה מאוורר היטב מסיבות בטיחותיות.
- אין להשאיר את המכשיר ללא השגחה בעת הבערת שאריות מזון. אם המכשיר לא נוקה באופן סדיר, עלולה להתרחש שרפת שומן אשר תזיק למוצה.

אזהרה



גם לאחר שנראה שפחם כבה, גחלת שלא נכתה יכולה לשחרר חום במשך 24 שעות, ובמגע עם אוויר עלולה להפוך ללהבה באופן פתאומי. גחלת כזו מחוץ לתנור הגריל עלולה לגרום לשריפה ועלולה להצית משטחים דליקים כמו דק עשוי עץ.

ניקיון המצלה שלך:

- הצטברות מוגברת של שומן שרוף וחלקי מזון תפחית את ביצועי המצלה. על מנת להשיג את הביצועים הטובים ביותר:
- נקה את מערך הלוח המחזור ואת המסגרת לפחות פעם בעונה, ואפילו בתדירות גבוהה יותר תחת שימוש תכוף.
 - התוצאות הטובות ביותר תתקבלנה בעת הברשת ההצטברות כלפי מטה דרך חור הניקוז בחלק התחתון של המצלה.
 - על ידי שימוש בסבון עדין או תרסיס מים וסבון חמים, שפשף באופן מתון את פני מערך הלוח המחזור באמצעות מברשת פלסטיק או בעלת זיפי פלז. נקה את סורגי הבישול באופן סדיר באמצעות מים וסבון חמים או סודה לאפייה ותמיסת מים. השתמש באבקה הברקה ללא שפשוף עבור כתמים עקשניים במיוחד. אם נעשה שימוש במברשת זיפים על מנת לנקות את משטחי הבישול של המצלה, אנא ודא שלא נותרו זיפים על גבי משטחי הבישול לפני השימוש הבא. לא מומלץ לנקות את משטחי הבישול כאשר המצלה עדיין חם. אין לנקות את סורג הבישול עם מגרד, כלי חד או סכין מרק.
 - לא מומלץ לנקות את סורגי הבישול במדיח כלים.

אחסון המצלה שלך:

- נקה את סורג הבישול.
- אחסן את המצלה באזור המוגן מפני תנאי מזג האוויר או תחת כיסוי מצלה כאשר איננו בשימוש.
- נתק תמיד את המצלה שלך מן החשמל לפני האחסון.

טיפים לבטיחות

- יש להכניס את מגש השומן אל תוך המכשיר ויש לרוקן אותו לאחר כל שימוש.
- אם קיימת בעיה עם המכשיר, אנא עיין ב"חלק איתור וטיפול בבעיות".
- נקה את המצלה לעתים קרובות, בהעדפה לאחר כל שימוש. אם נעשה שימוש במברשת זיפים על מנת לנקות את משטחי הבישול של המצלה, אנא ודא שלא נותרו זיפים על גבי משטחי הבישול לפני השימוש הבא. לא מומלץ לנקות את משטחי הבישול כאשר המצלה עדיין חם.

שימוש וטיפול

טמפרטורות בישול פנימיות מומלצות

בשר טחון

71°C 160°F. בקר, בשר לבן, עגל, טלה

71°C 160°F. הודו, עוף

71°C 160°F. בקר טרי, עגל, טלה

63°C 145°F. בינוני-נא

(הנח לנוח 3 דקות לפני החיתוך)

71°C 160°F. בינוני

77°C 170°F. עשוי היטב

מוצרי עוף

74°C 165°F. עוף והודו, שלמים

74°C 165°F. חלקי מוצרי עוף

74°C 165°F. ברווז ואוז

בשר לבן טרי

63°C 145°F. בינוני-נא

(הנח לנוח 3 דקות לפני החיתוך)

71°C 160°F. בינוני

77°C 170°F. עשוי היטב

בטיחות המזון

בטיחות המזון היא חלק חשוב מההנאה בחוויית הבישול באוויר הפתוח. על מנת לשמור על המזון בטוח מבקטריות, יש לעקוב אחר כללים בסיסיים אלו:

ניקיון: שטוף את הידיים, את כלי הבישול ואת משטחי העבודה עם מי סבון חמים לפני ואחרי הטיפול בבשר נא.

הפרדה: הפרד בשר נא ממוצרי מזון המוכנים לאכילה על מנת למנוע זיהומים. השתמש בצלחות ובכלי בישול נקיים עבור מוצרי מזון שבושלו.

בישול: בשל את כל סוגי הבשרים לגמרי על מנת להרוג בקטריות. השתמש במד חום על מנת להבטיח את טמפרטורת המזון הפנימית המתאימה.

קירור: קרר מוצרי מזון ושאריות בהתאם.

איך ניתן לדעת אם הבשר מוכן

- סוגי הבשרים המבושלים באמצעות המצלה הופכים לעתים קרובות לחומים בחלקם החיצוני במהירות גבוהה. השתמש רק בבשר מופשר ובמד חום לבשר על מנת להבטיח שהמזון הגיע אל טמפרטורה פנימית מתאימה וחתוך את המזון על מנת לראות שהוא מוכן.
- אנו ממליצים שהמזון יהיה לפחות בטמפרטורה של 40°F לפני הבישול במכשיר.
- מוצרי עוף שלמים צריכים להגיע לטמפרטורה של 165°F. על המיצים לנוע בחופשיות והבשר לא צריך להיות ורוה.
- ניתן לבשל מוצרי בקר, טלה ועגל, מוצרי צלי ומוצרי בשר לבן לטמפרטורה של 145°F עם 3 דקות של מנוחה.
- לעולם אין לבשר בשר באופן חלקי ולהשלים את הבישול מאוחר יותר. בשל את הבשר לגמרי על מנת להרוג בקטריות מזיקות.
- השתמש במד חום לבשר על מנת להבטיח את טמפרטורת המזון הפנימית המתאימה.

INFORMAȚII IMPORTANTE PRIVIND SIGURANȚA

SIMBOLURI REFERITOARE LA SIGURANȚĂ

Mesajele PERICOL, AVERTIZARE și ATENȚIE sunt folosite în acest manual de utilizare pentru a sublinia diverse informații importante. Pentru siguranța dvs. și pentru a preveni daunele materiale, citiți și respectați aceste atenționări.

Mai jos, găsiți definiția fiecăreia dintre aceste atenționări.



ATENȚIE

ATENȚIE: Acest mesaj indică o situație sau o procedură de lucru potențial periculoasă care trebuie evitată. În caz contrar, poate provoca vătămare minoră sau moderată.



AVERTIZARE

AVERTIZARE: Acest mesaj indică o situație potențial periculoasă care trebuie evitată. În caz contrar, poate provoca decesul sau vătămare gravă.



PERICOL

PERICOL: Acest mesaj indică o situație periculoasă iminentă care trebuie evitată. În caz contrar, poate provoca decesul sau vătămare gravă.

EXCLUSIV PENTRU UTILIZARE ÎN EXTERIOR

1. Exclusiv pentru utilizare în exterior.
2. A nu se utiliza în interior sau pentru gătit în scopuri comerciale.
3. Folosiți grătarul numai în spații bine ventilate.



AVERTIZARE

1. Nu depozitați și nu folosiți lichide sau gaze inflamabile (de ex., benzină) în apropierea unui grătar.

PERSOANA CARE INSTALEAZĂ/ASAMBLEAZĂ

Lăsați acest manual consumatorului.

CONSUMATOR:

Păstrați manualul pentru consultare ulterioară.

Responsabilitatea pentru asamblarea, instalarea și întreținerea grătarului îi revine persoanei care se ocupă de asamblare/proprietarului.

Întrebări:

Dacă aveți întrebări pe parcursul asamblării sau utilizării grătarului, contactați comerciantul.

PENTRU SIGURANȚA DVS. - ÎNAINTE DE UTILIZAREA GRĂTARULUI



AVERTIZARE

- Acest manual de instrucțiuni conține informații importante necesare pentru utilizarea în siguranță a grătarului.
- Înainte de a asambla și a folosi produsul, citiți și respectați toate instrucțiunile privind siguranța, instrucțiunile de asamblare, de utilizare și întreținere. Nerespectarea tuturor instrucțiunilor producătorului poate duce la vătămare fizică gravă și/sau daune materiale.
- Acest aparat respectă standardele tehnice și normele de siguranță pentru aparate electrice.

PERICOL DE ELECTROCUTARE

- Caracteristici tehnice: 220-240 V, 9,1 A, 50-60 Hz, Putere generată: 2100 W
- Aparatul se va conecta întotdeauna la o priză cu împământare, protejată cu siguranță de maximum 30 mA.
- Verificați periodic cablul de alimentare pentru a depista eventuale defecte sau deteriorări. Dacă acesta prezintă defecte, nu îl folosiți.
- Cablul de alimentare trebuie înlocuit cu un cablul sau ansamblu special, oferit de producător sau de centrul de service autorizat.
- Componentele defecte trebuie înlocuite exclusiv cu piese de schimb Char-Broil originale. Nu încercați să reparați componentele defecte.
- În cazul izbucnirii flăcărilor, aduceți butonul de comandă în poziția OFF (Oprit), deconectați cablul de alimentare al grătarului de la priză și așteptați ca focul să se stingă. Nu folosiți apă pentru a stinge un incendiu provocat de acest grătar electric sau orice alt aparat electric.
- Pentru a evita pericolul arsurilor, așteptați ca grătarul să se răcească complet înainte de a demonta și/sau curăța butonul de comandă sau elementul de încălzire. Nu aduceți niciun fel de modificări acestui produs.
- Folosiți acest produs exclusiv pentru scopurile descrise în manual.
- Nu folosiți produsul într-un spațiu cu trafic intens, unde cineva se poate împiedica de cablul de alimentare.
- Acest aparat poate fi utilizat de către copiii în vârstă de peste 8 ani și de către persoanele cu capacități fizice, senzoriale sau mentale reduse sau care nu au experiența și cunoștințele necesare numai dacă se asigură supravegherea sau instruirea acestora în privința utilizării aparatului în condiții de siguranță, iar aceștia înțeleg riscurile implicate.
- Nu permiteți copiilor să se joace cu aparatul. Se interzice efectuarea operațiunilor de curățare și întreținere de către copii nesupravegheați.



AVERTIZARE

- Acest grătar nu a fost conceput ca mijloc de încălzire și este interzisă folosirea sa în acest scop.
- **Pentru persoanele care locuiesc într-un apartament:** Consultați administrația pentru a afla care sunt cerințele și regulile PSI cu privire la utilizarea unui grătar cu gaz în clădire. Dacă este permis, folosiți grătarul în exteriorul clădirii, la sol, cu o distanță de 60 cm față de ziduri sau garduri. Nu folosiți grătarul pe sau sub un balcon.

PĂSTRAȚI ACESTE INSTRUCȚIUNI

Sfaturi privind siguranța

- Recipientul pentru grăsimi trebuie să fie montat la grătar și golit după fiecare utilizare.
- Dacă aveți o problemă cu aparatul, consultați „Probleme și soluții”.
- Curățați grătarul frecvent, de preferință după fiecare utilizare. Dacă se folosește o perie abrazivă pentru curățarea suprafețelor de gătit, aveți grijă să nu rămână vreun fir de păr pe aceste suprafețe înainte de gătit. Nu se recomandă curățarea suprafețelor de gătit cât timp grătarul este fierbinte.

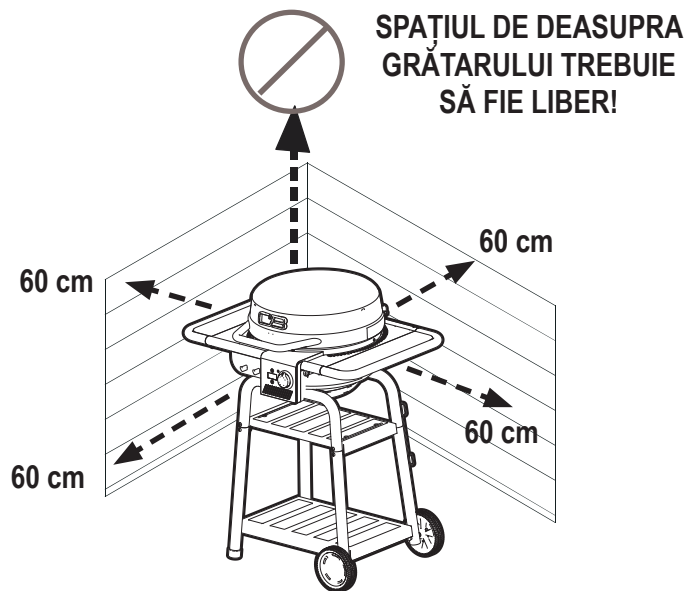

PENTRU SIGURANȚA DVS. - ÎNAINTE DE UTILIZAREA GRĂTARULUI

NOȚIUNI IMPORTANTE PRIVIND SIGURANȚA

Când folosiți aparate electrice, trebuie să respectați câteva măsuri de precauție elementare, printre care:

CITIȚI INSTRUCȚIUNILE ÎN TOTALITATE

- Nu atingeți suprafețele fierbinți cu mâinile neprotejate. Folosiți mânerele și butoanele prevăzute pentru exploatarea aparatului.
- Pentru a preveni pericolul electrocutării, nu scufundați în apă sau alte lichide cablul de alimentare, ștecherule, butonul de comandă sau elementul de încălzire.
- Nu lăsați aparatul nesupravegheat.
- Utilizarea aparatului de către copii sau în apropierea acestora necesită supraveghere strictă. Nu permiteți copiilor sau animalelor să se apropie de grătar.
- Acest aparat nu este o jucărie.
- Nu lăsați niciodată grătarul nesupravegheat atunci când este în funcțiune, adică la poziția ON (pornit).
- Deconectați cablul de la priză atunci când doriți să mutați sau să curățați grătarul.
- Înainte de a monta sau a demonta componente, așteptați să se răcească. Nu folosiți niciun aparat electric care are un cablu de alimentare sau un ștecher cu defecte ori după ce ați constatat orice alte defecte ale aparatului.
- Utilizarea de accesorii nerecomandate de către producător poate cauza vătămare fizică. Folosiți numai accesorii recomandate de producător.
- Nu poziționați cablul în așa fel încât să atârne peste marginea mesei sau să ajungă în contact cu o suprafață fierbinte.
- Respectați cu strictețe destinația de utilizare a produsului. Acest aparat nu a fost conceput ca mijloc de încălzire și este interzisă folosirea sa în acest scop.
- Pentru a evita contactul cu apa, nu folosiți grătarul la mai puțin de 3 metri de un bazin, lac sau un curs de apă.
- Grătarul și butonul de comandă se vor feri în permanență de ploaie și umezeală.
- Feriți ștecherul de contactul cu solul și de umezeală.
- Pentru curățarea produsului, nu folosiți apă sau un spray cu lichid fără a scoate din priză cablul de alimentare al controlerului electric și a demonta elementul de încălzire.
- **NU FOLOSIȚI CĂRBUNI.** Acest grătar nu a fost conceput pentru cărbuni. Cărbunii aprinși pot crea o situație periculoasă și pot duce la defectarea grătarului.
- **AVERTIZARE:** Nu folosiți cărbuni sau alți combustibili similari în acest aparat.
- Acest aparat se înfierbântă pe parcursul utilizării și rămâne fierbinte un anumit timp după utilizare. Pentru a vă proteja de suprafețele fierbinți sau de eventuale lichide fierbinți cu care gătiți, folosiți mănuși speciale pentru cuptor sau ustensile de grătar cu mâner

lung.

- Nu utilizați și nu depozitați benzină, petrol sau alte lichide inflamabile la mai puțin de 7 metri de grătarul aflat în funcțiune. Zona în care se află grătarul trebuie să fie curată și fără materiale inflamabile.
- Nu mutați grătarul în timpul utilizării.
- Când gătiți, grătarul trebuie să se afle pe o suprafață plană și într-un spațiu fără materiale inflamabile.
- Consumul de alcool sau de medicamente, cu sau fără rețetă, pot afecta capacitatea unei persoane de a asambla corect sau a utiliza grătarul în condiții de siguranță.
- Pentru a evita pericolul electrocutării, înainte de scoaterea elementului de încălzire și curățarea grătarului, deconectați cablul de alimentare și demontați butonul de comandă. Nu scufundați în apă sau alte lichide ansamblul butonului de comandă sau elementul de încălzire.
- Pentru curățare, nu scufundați aparatul în apă.
- Nu folosiți acest aparat pe același circuit electric cu alți mari consumatori.



ATENȚIE

- Stingerea flăcărilor provocate de aprinderea grăsimilor nu este posibilă prin închiderea capacului. Acest grătar dispune de un sistem de ventilare eficient din motive de siguranță.
- Nu lăsați grătarul nesupravegheat pe parcursul procesului de ardere a resturilor de alimente. Dacă grătarul nu a fost curățat în mod regulat, grăsimile acumulate se pot aprinde, provocând defecțiuni grătarului.

Cabluri prelungitoare: utilizare și siguranță

- Pentru funcționarea optimă a grătarului, nu este recomandată utilizarea unui cablu prelungitor.

Pentru siguranța dvs. - dacă este necesară utilizarea unui prelungitor:

- Folosiți numai prelungitoare pentru exterior, cu cablu de minimum 13 amperi.
- Folosiți cel mai scurt prelungitor posibil. Nu conectați împreună două sau mai multe prelungitoare.
- Conectorii trebuie feriți de umezeală și de contactul cu solul.
- Cablul de alimentare trebuie să fie poziționat astfel încât să nu atârne peste marginea mesei, să fie ferit de accesul copiilor și să nu provoace împiedicarea.

Este interzisă aruncarea acestui aparat împreună cu deșeurile menajere. Acest produs trebuie predat la un centru special pentru reciclarea aparatelor electrice și electronice. Colectarea și reciclarea deșeurilor ajută la economisirea resurselor naturale și protejează atât mediul înconjurător, cât și sănătatea oamenilor.



UTILIZAREA ȘI ÎNTREȚINEREA

Înainte de prima utilizare:

- Înlăturați toate ambalajele și etichetele comerciale de pe grătar. Nu folosiți obiecte ascuțite pentru îndepărtarea etichetelor lipite.
- Spălați grila de gătire cu apă caldă și detergent de vase, clătiți și ștergeți bine.

Înainte de fiecare utilizare:

- Pentru a evita răsturnarea, folosiți întotdeauna grătarul pe o suprafață dreaptă și stabilă.
- Pentru a evita declanșarea siguranțelor electrice, feriți ansamblul butonului de comandă de contactul cu umezeala și nu folosiți alte aparate electrice în același circuit.
- Verificați tava pentru grăsime pentru a vă asigura că este goală și poziționată sub orificiul de scurgere.
- Pentru a evita lipirea alimentelor de grătar, ungeți bine grila de gătire cu un strat de ulei vegetal.

Pornirea grătarului:

- Butonul de comandă trebuie să fie rotit complet spre stânga, în poziția OFF (Închis).
- Conectați cablul de alimentare la o priză cu împământare și protecție diferențială. Dacă este necesară utilizarea unui cablu prelungitor, consultați secțiunea „Cabluri prelungitoare: utilizare și siguranță”.
- Rotiți butonul spre dreapta. Indicatorul luminos se va aprinde.
- Este interzisă folosirea de combustibili de tip cărbuni în interiorul acestui aparat.
- Cărbunele poate fi utilizat cu acest aparat numai când este în modul cărbune.

ⓘ OBSERVAȚIE IMPORTANTĂ

Grătarul dumneavoastră electric SMART E necesită o priză de curent electric de minimum 13 amperi de tip G (de preferință de 16 amperi de tip E/F) pentru a funcționa corect. Utilizarea acestuia împreună cu o priză/siguranțe de valoare mai mică poate cauza declanșarea siguranțelor grătarului și/sau ale circuitului electric.

Pentru a evita întreruperea alimentării cu curent:

- Se recomandă o priză exterioară cu o siguranță standard de 16 amperi.
- Deconectați de la priză orice alte dispozitive electrice, cum ar fi luminile de terasă, alimentate de circuitul exterior cu siguranță de 16 amperi înainte de a conecta grătarul.

Dacă alimentarea se întrerupe în timpul utilizării:

- Identificați și deconectați orice alte aparate electrice care au pierdut alimentarea cu curent în același timp și resetați siguranța.
- Dacă este posibil, încercați să folosiți altă priză electrică. Consultați manualul de utilizare cu privire la recomandările de utilizare a prelungitoarelor.

Dacă siguranța continuă să se declanșeze în timpul utilizării, consultați un electrician calificat.



ATENȚIE

Nu folosiți obiecte ascuțite pentru curățarea grătarului.

Pentru curățarea grilelor ceramice sau a corpului grătarului, nu folosiți soluții de curățare pentru cuptor abrazive, perii sau bureți de sârmă. Acestea pot afecta finisajul suprafețelor.

Componentele defecte trebuie înlocuite exclusiv cu piese de schimb Char-Broil aprobate. Nu încercați să reparați componentele defecte.



PERICOL

În cazul izbucnirii flăcărilor, deconectați cablul de alimentare al grătarului de la priză și așteptați ca focul să se stingă. Nu folosiți apă pentru a stinge un incendiu provocat de acest grătar electric sau orice alt aparat electric.

Pentru a evita pericolul electrocutării, înainte de scoaterea elementului de încălzire și curățarea grătarului, deconectați cablul de alimentare. Nu scufundați în apă sau alte lichide ansamblul butonului de comandă sau elementul de încălzire.

Pentru a evita pericolul arsurilor, așteptați ca grătarul să se răcească complet înainte de curățarea butonului de comandă sau a elementului de încălzire.

Utilizarea grătarului:

- Pentru rezultate optime, gătiți cu capacul închis, pentru a menține căldura și pentru a asigura o gătire uniformă.
- Indicatorul de temperatură de pe ansamblul butonului de comandă arată temperatura aproximativă din interiorul grătarului.
- Opțiunea pe care o selectați de la butonul de comandă pentru diverse alimente depinde de condițiile externe și de preferințele personale.

Oprirea grătarului:

- Pentru a opri grătarul/ansamblul butonului de comandă, țineți apăsat butonul de pornire/oprire timp de 3 secunde până când afișajul se stingă.
- Scoateți cablul din priză.

Curățarea ansamblului cu butonul de comandă și a suportului elementului de încălzire

- Carcasa ansamblului cu butonul de comandă poate fi curățată folosind o cârpă umedă cu puțină soluție de apă caldă și detergent de vase.
- Nu este necesar să curățați elementul de încălzire. În schimb, suportul elementului poate fi curățat folosind o cârpă umedă cu puțină soluție de apă caldă și detergent de vase.
- Înainte de utilizare, ansamblul electric cu butonul de comandă și elementul de încălzire trebuie să fie complet uscate.

Grăsimi aprinse:

Pentru a ține sub control flăcările generate de aprinderea grăsimilor, urmați aceste sfaturi:

- Curățați acumulările de grăsime; șansele de aprindere cresc odată cu acumularea reziduurilor de grăsime.
- Înlăturați grăsimea în exces de pe bucățile de carne și folosiți carne cu mai puțină grăsime pentru a reduce șansa de aprindere a grăsimilor.
- Dacă pe parcursul gătirii izbucnesc flăcări, reduceți temperatura de la buton și închideți capacul.
- Dacă focul continuă, opriți ansamblul cu buton de comandă și deconectați cablul de alimentare.
- Curățați ansamblul plăcii reflectoare de sub elementul de încălzire cel puțin o dată în fiecare anotimp sau mai des, în cazul utilizării intense.

UTILIZAREA ȘI ÎNTREȚINEREA

Instrucțiuni pentru aprinderea cărbunilor

1. Grătarul trebuie să fie rece. Scoateți raftul de încălzire și grătarul de gătit. Vezi figura A.
2. Așezați suportul pentru căbuni în interiorul grătarului. Vezi figura B.
3. Așezați un singur strat de căbuni pe suportul pentru căbuni. Căbune bucăți: maximum 0,5 kg; Brichete de căbune: maximum 0,9 kg.
4. Puneți la loc grătarul de gătit și aliniați indicatorul cu litera C de pe panoul din spate pentru modul căbune. Vezi figura C.
5. Aduceți controlerul la poziția „5” HIGH timp de 10 până la 15 minute cu capacul închis.
6. Aduceți controlerul în poziția OFF (Închis).
7. Deschideți capacul și așteptați 5 minute sau așteptați până când căbuni au culoarea albă, înainte de a adăuga alimentele.

OBSERVAȚIE: Înainte de prima gătire, grătarul trebuie încins iar căbunii menținuți foarte fierbinți timp de cel puțin 30 de minute.

Recomandări privind curățarea

- Este necesară curățarea grătarului după fiecare utilizare cu căbuni.
- Înainte de curățare, căbunii trebuie să fie complet stinși, iar grătarul trebuie să se răcească suficient.
- Scoateți suportul pentru căbuni și curățați bine resturile de cenușă.

Observație: După utilizare, suportul pentru căbuni își poate schimba culoarea. Acesta este un lucru normal.



Figura A



Figura B

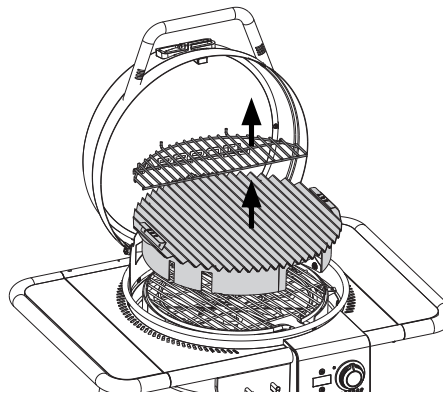

Figura C

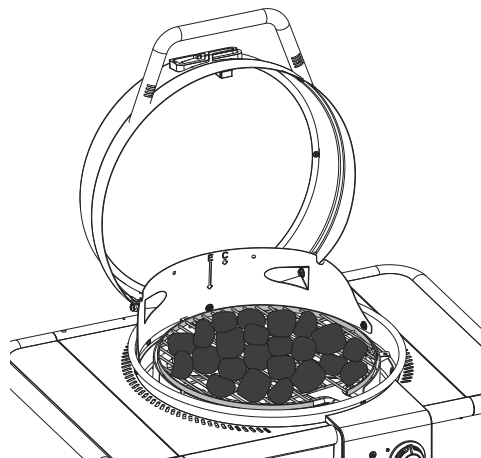

AVERTIZARE

- **Tip de combustibil:** Căbune pentru grătar în bucăți și brichete de căbune pentru grătar care respectă normele locale. Dacă nu există norme locale, trebuie să respecte cerințele standardului EN 1860-2 în vigoare.
- Nu utilizați modul electric timp de cel puțin 15 minute atunci când folosiți căbuni.
- Nu folosiți niciodată lichid pentru brichete, petrol, benzină sau alcool pentru aprinderea cărbunilor.
- Nu folosiți niciodată tăvițe-grătar de unică folosință sau căbune bucăți în interiorul grătarului.
- Nu folosiți alți combustibili precum lemn, pește din lemn, hârtie sau ulei.
- Aprindeți căbunii NUMAI CÂND ați poziționat corect suportul de căbuni în focar. Vezi figura B.
- **AVERTIZARE:** Grătarul devine foarte fierbinte. Nu îl mutați în timpul folosirii.
- **AVERTIZARE:** A nu se utiliza în interior!
- **AVERTIZARE:** Nu utilizați alcool sau benzină pentru aprindere sau reaprindere! Utilizați exclusiv aprinzătoarele care respectă standardul EN 1860-3!
- **AVERTIZARE:** Nu permiteți copiilor sau animalelor să se apropie de grătar.

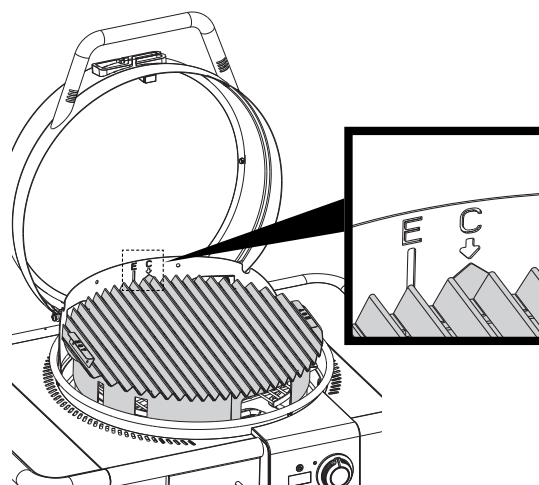

AVERTIZARE

PERICOL DE ASFIXIERE CU MONOXID DE CARBON

Arderea cărbunilor într-un spațiu interior prezintă pericol de moarte. Aceștia degajă monoxid de carbon, care este inodor. NICIODATĂ nu ardeți căbuni în interiorul casei, în autovehicule sau în cort.

UTILIZAREA ȘI ÎNTREȚINEREA



AVERTIZARE

Deși cărbunii pot părea stinși, cărbunii neconsumați pot reține căldura până la 24 de ore, iar sub acțiunea curenților de aer se pot reaprinde spontan. În afara focarului grătarului, astfel de cărbuni aprinși reprezintă un pericol de incendiu, putând aprinde suprafețele inflamabile, precum o terasă din lemn.

Curățarea grătarului:

Acumularea de reziduuri de grăsimi și alimente reduce eficiența grătarului. Pentru cele mai bune rezultate:

- Curățați ansamblul plăcii reflectoare și cadrul cel puțin o dată în fiecare anotimp sau mai des, în cazul utilizării intense.
- Cele mai bune rezultate sunt obținute prin perierea particulelor acumulate în jos și prin orificiul de scurgere din partea de jos a grătarului.
- Folosiți o soluție de apă cu detergent slab și frecați ușor suprafața ansamblului plăcii reflectoare cu o perie aspră de plastic sau cu peri de cupru.
- Curățați periodic grilele de gătire cu o soluție de apă și detergent de vase sau apă și bicarbonat de sodiu. Pentru petele persistente, folosiți un praf de curățare neabraziv. Dacă se folosește o perie abrazivă pentru curățarea suprafețelor de gătire, aveți grijă să nu rămână vreun fir de păr pe aceste suprafețe înainte de gătire. Nu se recomandă curățarea suprafețelor de gătire cât timp grătarul este fierbinte. Nu curățați grătarul de gătit cu o racletă, unealtă ascuțită sau șpaclu.
- Nu este recomandat să curățați grilele de gătit în mașina de spălat vase.

Depozitarea grătarului:

- Curățați grilele de gătire.
- Depozitați grătarul într-un spațiu protejat sau acoperit cu husa.
- Deconectați grătarul de la priză întotdeauna înainte de depozitare.

Sfaturi privind siguranța

- Recipientul pentru grăsime **trebuie** să fie montat la grătar și golit după fiecare utilizare.
- Dacă aveți o problemă cu aparatul, consultați „Probleme și soluții”.
- Curățați grătarul frecvent, de preferință după fiecare utilizare. Dacă se folosește o perie abrazivă pentru curățarea suprafețelor de gătire, aveți grijă să nu rămână vreun fir de păr pe aceste suprafețe înainte de gătire. Nu se recomandă curățarea suprafețelor de gătire cât timp grătarul este fierbinte.



AVERTIZARE

Pentru siguranța utilizării grătarului și pentru a preveni accidentele grave:

- Consumul de alcool sau de medicamente, cu sau fără rețetă, pot afecta capacitatea unei persoane de a asambla corect sau a utiliza grătarul în condiții de siguranță.
- Când gătiți, grătarul trebuie să se afle pe o , suprafață plană și într-un spațiu fără materiale inflamabile.
- Nu lăsați aparatul nesupravegheat. Nu permiteți copiilor sau animalelor să se apropie de grătar.
- Nu mutați grătarul în timpul utilizării.
- Acest aparat nu a fost conceput ca mijloc de încălzire și este interzisă folosirea sa în acest scop.
- Acest aparat se înfierbântă pe parcursul utilizării și rămâne fierbinte un anumit timp după utilizare. Pentru a vă proteja de suprafețele fierbinți sau de eventuale lichide fierbinți cu care gătiți, folosiți mănuși speciale pentru cuptor sau ustensile de grătar cu mâner lung.
- Zona în care se află grătarul trebuie să fie curată și fără materiale inflamabile.
- Păstrați zona aparatului liberă și fără materiale combustibile, benzină și alți vapori sau lichide inflamabile.
- Folosiți grătarul numai în spații bine ventilate.



ATENȚIE

- Stingerea flăcărilor provocate de aprinderea grăsimilor nu este posibilă prin închiderea capacului. Acest grătar dispune de un sistem de ventilare eficient din motive de siguranță.
- Nu lăsați grătarul nesupravegheat pe parcursul procesului de ardere a resturilor de alimente. Dacă grătarul nu a fost curățat în mod regulat, grăsimile acumulate se pot aprinde, provocând defecțiuni grătarului.

UTILIZAREA ȘI ÎNTREȚINEREA

Siguranța alimentară

Siguranța alimentară este o parte foarte importantă pentru a vă bucura de experiența de gătit în aer liber. Pentru a proteja alimentele împotriva bacteriilor dăunătoare, urmați acești patru pași de bază:

Curat: Spălați mâinile, ustensilele și suprafețele cu apă fierbinte și săpun înainte și după manipularea cărnii crude.

Separat: Separați carnea crudă de alimentele gata de consumat pentru a evita contaminarea reciprocă. Folosiți un platou și ustensile curate când scoateți de pe grătar alimentele gătite.

Bine gătit: Gătiți bine carnea pentru a distruge bacteriile. Utilizați un termometru pentru a asigura temperaturi interne adecvate pentru alimentele gătite.

Răcit: Puneți rapid la frigider alimentele preparate și resturile.

Cum vă puteți da seama dacă carnea este bine gătită

- Carnea gătită pe grătar se rumenește adesea foarte repede la exterior. Utilizați numai carne dezghețată și un termometru pentru carne pentru a vă asigura că alimentele au atins o temperatură internă sigură și tăiați alimentele pentru a verifica dacă există semne vizuale de gătire suficientă.
- Vă recomandăm ca alimentele să aibă cel puțin 40°F (4,5 °C) înainte de a le găti pe grătar.
- Păsările gătite întregi trebuie să atingă 165° F (75 °C). Sucurile degajate trebuie să aibă aspect limpede, iar carnea nu trebuie să fie roz.
- Fripturile de vită, vițel și miel, fripturile și cotletele de porc pot fi gătite la 145 °F (65 °C) cu 3 minute de odihnă.
- NU gătiți NICIODATĂ parțial carnea, continuând mai târziu. Gătiți alimentele complet pentru a distruge bacteriile dăunătoare.
- Utilizați un termometru pentru carne pentru a asigura temperaturi interne adecvate pentru alimentele gătite.

Temperaturi interne de gătit recomandate

Carne tocată

Carne de vită, porc, vițel, miel	71 °C 160 °F
Curcan, pui	71 °C 160 °F

Carne de vită proaspătă, vițel, miel

În sânge	63 °C 145 °F (se lasă să stea 3 minute înainte de a tăia)
Potrivit	71 °C 160 °F
Bine făcut	77 °C 170 °F

Carne de pasăre

Pui și curcan, întreg	74 °C 165 °F
Bucăți de pasăre	74 °C 165 °F
Rață și găscă	74 °C 165 °F

Carne de porc proaspătă

În sânge	63 °C 145 °F (se lasă să stea 3 minute înainte de a tăia)
Potrivit	71 °C 160 °F
Bine făcut	77 °C 170 °F

ΣΗΜΑΝΤΙΚΕΣ ΠΛΗΡΟΦΟΡΙΕΣ ΓΙΑ ΘΕΜΑΤΑ ΑΣΦΑΛΕΙΑΣ

ΣΥΜΒΟΛΑ ΓΙΑ ΘΕΜΑΤΑ ΑΣΦΑΛΕΙΑΣ

Σε όλο το παρόν Εγχειρίδιο κατόχου χρησιμοποιούνται οι επισημάνσεις «ΚΙΝΔΥΝΟΣ», «ΠΡΟΕΙΔΟΠΟΙΗΣΗ» και «ΠΡΟΣΟΧΗ» για να δοθεί έμφαση σε κρίσιμες και σημαντικές πληροφορίες. Φροντίστε να διαβάσετε και να ακολουθείτε πάντα τις επισημάνσεις αυτές για να διαφυλάξετε την ασφάλειά σας και να αποσοβήσετε κάθε κίνδυνο πρόκλησης υλικών ζημιών.

Οι ορισμοί των επισημάνσεων παρατίθενται παρακάτω.



ΠΡΟΣΟΧΗ

ΠΡΟΣΟΧΗ: Υποδεικνύει κάποια ενδεχομένως επικίνδυνη κατάσταση ή επισφαλής πρακτική η οποία, αν δεν αποφευχθεί, υπάρχει κίνδυνος να καταλήξει σε ελαφρύ ή μέτριο τραυματισμό.



ΠΡΟΕΙΔΟΠΟΙΗΣΗ

ΠΡΟΕΙΔΟΠΟΙΗΣΗ: Υποδεικνύει κάποια ενδεχομένως επικίνδυνη κατάσταση η οποία, αν δεν αποφευχθεί, υπάρχει κίνδυνος να καταλήξει σε θανάσιμο ή σοβαρό τραυματισμό.



ΚΙΝΔΥΝΟΣ

ΚΙΝΔΥΝΟΣ: Υποδεικνύει μια άμεσα επικίνδυνη κατάσταση η οποία, αν δεν αποφευχθεί, θα καταλήξει σε θανάσιμο ή σοβαρό τραυματισμό.

ΓΙΑ ΧΡΗΣΗ ΜΟΝΟ ΣΕ ΕΞΩΤΕΡΙΚΟΥΣ ΧΩΡΟΥΣ

1. Η συσκευή πρέπει να χρησιμοποιείται μόνο σε εξωτερικούς χώρους.
2. Η συσκευή δεν πρέπει να χρησιμοποιείται σε εσωτερικούς χώρους ούτε για εμπορικούς σκοπούς.
3. Η συσκευή πρέπει να χρησιμοποιείται μόνο σε καλά εξαεριζόμενο χώρο.



ΠΡΟΕΙΔΟΠΟΙΗΣΗ

1. Δεν πρέπει να αποθηκεύετε ούτε να χρησιμοποιείτε βενζίνη ή άλλα εύφλεκτα υγρά ή σπρέι κοντά στη συγκεκριμένη ή σε οποιαδήποτε άλλη συσκευή μπάρμπεκιου.

ΕΓΚΑΤΑΣΤΑΤΗΣ/ΣΥΝΑΡΜΟΛΟΓΗΤΗΣ:

Αφήστε το εγχειρίδιο αυτό στον καταναλωτή.

ΚΑΤΑΝΑΛΩΤΗΣ:

Φυλάξτε το εγχειρίδιο αυτό γιατί θα το χρειαστείτε στο μέλλον.

Ο συναρμολογητής/κάτοχος της συσκευής μπάρμπεκιου έχει την ευθύνη για τις εργασίες συναρμολόγησης, εγκατάστασης και συντήρησής της.

Ερωτήσεις:

Αν έχετε απορίες κατά τη συναρμολόγηση ή τη χρήση της συγκεκριμένης συσκευής μπάρμπεκιου, επικοινωνήστε με τον αντιπρόσωπο της εταιρείας στην περιοχή σας.

ΓΙΑ ΤΗΝ ΑΣΦΑΛΕΙΑ ΣΑΣ - ΠΡΟΤΟΥ ΧΡΗΣΙΜΟΠΟΙΗΣΕΤΕ ΤΗ ΣΥΣΚΕΥΗ ΜΠΑΡΜΠΕΚΙΟΥ



ΠΡΟΕΙΔΟΠΟΙΗΣΗ

- Το παρόν εγχειρίδιο οδηγιών περιέχει σημαντικές πληροφορίες που είναι απαραίτητες για την ασφαλή χρήση της συσκευής.
- Διαβάστε και ακολουθήστε όλες τις συμβουλές για θέματα ασφαλείας και τις οδηγίες συναρμολόγησης, χρήσης και φροντίδας προτού επιχειρήσετε να συναρμολογήσετε τη συσκευή και να μαγειρέψετε. Αν δεν τηρήσετε όλες τις οδηγίες του κατασκευαστή, υπάρχει κίνδυνος πρόκλησης σοβαρού τραυματισμού και/ή υλικών ζημιών.
- Η συγκεκριμένη συσκευή συμμορφώνεται προς τα τεχνικά πρότυπα και τις απαιτήσεις ασφαλείας για ηλεκτρικές συσκευές.

ΚΙΝΔΥΝΟΣ ΗΛΕΚΤΡΟΠΛΗΞΙΑΣ

- Η συγκεκριμένη συσκευή είναι διαβαθμισμένη για: 220-240 V, 9,1 A, 50-60 HZ, ισχύ εξόδου: 2.100 W
- Πρέπει να τη συνδέετε μόνο σε πρίζες που διαθέτουν γείωση και προστασία με διακόπτη κυκλώματος με διαβαθμισμένη διάταξη προστασίας από παραμένον ρεύμα (RCD) ανώτατης ονομαστικής τιμής 30 mA.
- Πρέπει να ελέγχετε τακτικά μήπως υπάρχουν σημάδια ζημιάς ή φθοράς στο καλώδιο τροφοδοσίας. Μη χρησιμοποιήσετε τη συσκευή αν το καλώδιο είναι χαλασμένο.
- Πρέπει να αντικαθιστάτε το καλώδιο τροφοδοσίας με ειδικό καλώδιο ή ειδική διάταξη που θα προμηθευτείτε από τον κατασκευαστή ή από τον αντιπρόσωπό του για εργασίες επισκευής και συντήρησης.
- Πρέπει να αντικαθιστάτε κάθε χαλασμένο εξάρτημα μόνο με το αντίστοιχο ανταλλακτικό που παρέχει η Char-Broil. Μην επιχειρήσετε να επισκευάσετε χαλασμένα εξαρτήματα.
- Σε περίπτωση φωτιάς, γυρίστε τον διακόπτη του ελεγκτήρα στη **θέση απενεργοποίησης (OFF)**, αποσυνδέστε τη συσκευή μπάρμπεκιου από την πρίζα και αφήστε τη φωτιά να ξεθυμάνει. Μη χρησιμοποιήσετε νερό για να σβήσετε τη φωτιά στη συγκεκριμένη ή σε οποιαδήποτε άλλη ηλεκτρική συσκευή.
- Για να αποφύγετε κάθε πιθανό κίνδυνο να πάθετε εγκαύματα, πρέπει να φροντίζετε να έχει κρυώσει η συσκευή μπάρμπεκιου προτού αφαιρέσετε και/ή καθαρίσετε τον ηλεκτρικό ελεγκτήρα και το θερμαντικό στοιχείο. Μην τροποποιήσετε το προϊόν.
- Πρέπει να χρησιμοποιείτε τη συσκευή μόνο όπως καθορίζεται στο παρόν εγχειρίδιο.
- Δεν πρέπει να χρησιμοποιείτε τη συσκευή σε χώρο με μεγάλη κίνηση όπου υπάρχει κίνδυνος να σκοντάψει κάποιος στο καλώδιο.
- Η συγκεκριμένη συσκευή μπορεί να χρησιμοποιηθεί από παιδιά 8 ετών και άνω και από άτομα με μειωμένες σωματικές, αισθητηριακές ή νοητικές ικανότητες ή από άτομα χωρίς πείρα και γνώσεις εφόσον επιτηρούνται από άλλο άτομο ή τους έχουν δοθεί οδηγίες για τη χρήση της συσκευής με ασφαλή τρόπο και κατανοούν τους ενεχόμενους κινδύνους.
- Τα παιδιά δεν πρέπει να παίζουν με τη συσκευή. Οι εργασίες καθαρισμού και συντήρησης από τον χρήστη δεν πρέπει να εκτελούνται από παιδιά χωρίς την επιτήρηση ενήλικου.
- Η συγκεκριμένη συσκευή μπάρμπεκιου δεν προορίζεται για χρήση και ούτε πρέπει να χρησιμοποιηθεί ποτέ ως θερμαντήρας.
- **Ένοικοι διαμερισμάτων:** Αποταθείτε στον διαχειριστή και ζητήστε του να σας ενημερώσει για τις απαιτήσεις και τους κωδικές πυρασφάλειας που αφορούν τη χρήση μιας συσκευής μπάρμπεκιού αερίου στο διαμέρισμά σας. Αν επιτρέπεται, χρησιμοποιήστε τη



ΠΡΟΕΙΔΟΠΟΙΗΣΗ

συσκευή στο ισόγειο φροντίζοντας να απέχει τουλάχιστον 60 εκατοστά από τοίχους ή ράγες. Ποτέ μην τη χρησιμοποιήσετε σε μπαλκόνια ή κάτω από αυτά.

ΦΥΛΑΞΤΕ ΤΙΣ ΟΔΗΓΙΕΣ ΑΥΤΕΣ.

Συμβουλές για θέματα ασφαλείας

- Πρέπει να τοποθετείτε μέσα στη συσκευή τον δίσκο συλλογής λίπους και να τον αδειάζετε μετά από κάθε χρήση.
- Αν έχετε κάποιο πρόβλημα όσον αφορά τη συσκευή, ανατρέξτε στην ενότητα «Αντιμετώπιση προβλημάτων».
- Φροντίστε να καθαρίζετε συχνά τη συσκευή μπάρμπεκιου, κατά προτίμηση μετά το τέλος κάθε μαγειρέματος. Αν χρησιμοποιείτε βούρτσα με τρίχα για να καθαρίσετε κάποιες από τις επιφάνειες μαγειρέματος, προτού χρησιμοποιήσετε ξανά τη συσκευή μπάρμπεκιου βεβαιωθείτε ότι δεν έχουν μείνει τρίχες επάνω στις επιφάνειες μαγειρέματος. Συνιστούμε να μην καθαρίζετε τις επιφάνειες μαγειρέματος προτού κρυώσει η συσκευή.

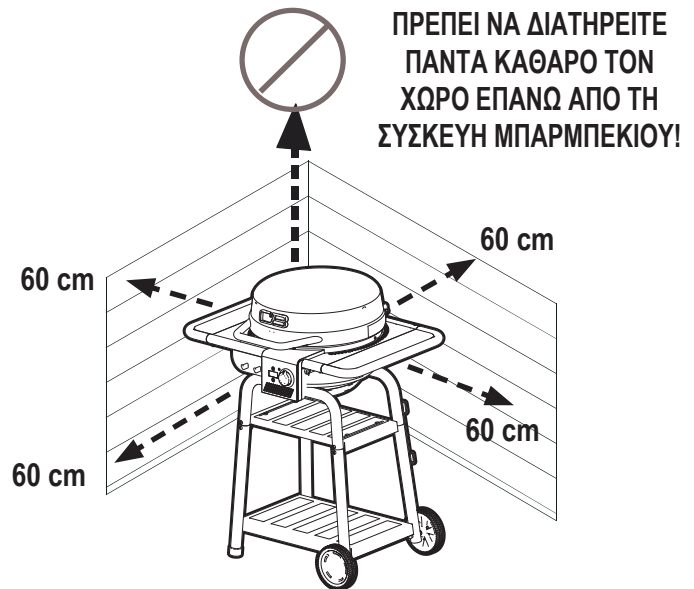

ΓΙΑ ΤΗΝ ΑΣΦΑΛΕΙΑ ΣΑΣ - ΠΡΟΤΟΥ ΧΡΗΣΙΜΟΠΟΙΗΣΤΕ ΤΗ ΣΥΣΚΕΥΗ ΜΠΑΡΜΠΕΚΙΟΥ

ΣΗΜΑΝΤΙΚΕΣ ΠΡΟΦΥΛΑΞΕΙΣ

Κατά τη χρήση ηλεκτρικών συσκευών, πρέπει να παίρνετε πάντα τις βασικές προφυλάξεις ασφάλειας στις οποίες περιλαμβάνονται οι εξής:

ΔΙΑΒΑΣΤΕ ΟΛΕΣ ΤΙΣ ΟΔΗΓΙΕΣ.

- Δεν πρέπει να αγγίζετε θερμές επιφάνειες χωρίς να είναι προστατευμένα τα χέρια σας. Πρέπει να χρησιμοποιείτε τις λαβές και τους διακόπτες που παρέχονται για τη λειτουργία της συσκευής.
- Για την προστασία σας από κάθε κίνδυνο να πάθετε ηλεκτροπληξία, δεν πρέπει να βυθίζετε το καλώδιο, τα βύσματα τον ελεγκτήρα ή το θερμαντικό στοιχείο στο νερό ή σε άλλο υγρό.
- Δεν πρέπει να απομακρύνετε από τη συσκευή και να την αφήνετε ανεπιτήρητη.
- Όταν η συσκευή χρησιμοποιείται από παιδιά ή κοντά σε παιδιά, απαιτείται η αυστηρή επίτηρήσή τους από ενήλικους. Πάντα πρέπει να κρατάτε τα παιδιά και τα κατοικίδια μακριά από τη συσκευή.
- Η συγκεκριμένη συσκευή δεν είναι παιχνίδι.
- Δεν πρέπει να απομακρύνετε από τη συσκευή και να την αφήνετε ανεπιτήρητη **ΚΑΤΑ ΤΗ ΛΕΙΤΟΥΡΓΙΑ** της.
- Πρέπει να αποσυνδέετε τη συσκευή από την πρίζα όποτε δεν τη χρησιμοποιείτε και προτού τη μετακινήσετε ή την καθαρίσετε.
- Πρέπει να αφήνετε στη συσκευή να κρυσώσει προτού προσαρτήσετε ή αφαιρέσετε εξαρτήματά της. Δεν πρέπει να θέτετε καμία συσκευή σε λειτουργία όταν κάποιο καλώδιο ή βύσμα της είναι χαλασμένο ή μετά από δυσλειτουργία της ή οποιαδήποτε βλάβη της.
- Αν χρησιμοποιήσετε παρελκόμενα που δεν συνιστώνται από τον κατασκευαστή, ενδέχεται να διατρέξετε κίνδυνο τραυματισμού. Χρησιμοποιήστε μόνο τα παρελκόμενα που συνιστά ο κατασκευαστής.
- Δεν πρέπει να αφήνετε το καλώδιο να κρέμεται έξω από το άκρο του τραπεζιού ή του πάγκου ούτε να ακουμπά σε θερμές επιφάνειες.
- Δεν πρέπει να χρησιμοποιείτε τη συσκευή για άλλους σκοπούς πλην των προβλεπόμενων. Η συγκεκριμένη συσκευή δεν προορίζεται για χρήση και ούτε πρέπει να χρησιμοποιηθεί ποτέ ως θερμαντήρας.
- Για αποφυγή κάθε κίνδυνο να πιτσιλιστεί ή να πέσει στο νερό η συσκευή μπάρμπεκιου, πρέπει να τη χρησιμοποιείτε σε απόσταση τουλάχιστον 3 μέτρων από πισίνες, λιμνούλες ή άλλες υδάτινες επιφάνειες.
- Η συσκευή μπάρμπεκιου πρέπει να είναι πάντα στεγνή και μακριά από τη βροχή, όπως και ο ηλεκτρικός ελεγκτήρας.
- Τα ηλεκτρικά βύσματα πρέπει να είναι πάντα γειωμένα και στεγνά.
- Δεν πρέπει να ψεκάζετε το προϊόν με νερό ή άλλο υγρό για να το καθαρίσετε αν πρώτα δεν αποσυνδέσετε τον ηλεκτρικό ελεγκτήρα και δεν αφαιρέσετε το θερμαντικό στοιχείο.
- **ΔΕΝ ΠΡΕΠΕΙ ΝΑ ΧΡΗΣΙΜΟΠΟΙΕΙΤΕ ΞΥΛΟΚΑΡΒΟΥΝΟ.** Υπάρχει κίνδυνος να προκαλέσει πυρκαγιά και η συσκευή μπάρμπεκιου δεν είναι σχεδιασμένη για τη χρήση ξυλοκάρβουνο. Η φωτιά θα θέσει σε κίνδυνο την ασφάλειά σας και θα καταστρέψει τη συσκευή.
- **ΠΡΟΕΙΔΟΠΟΙΗΣΗ:** Δεν πρέπει να χρησιμοποιείτε ξυλοκάρβουνο ή παρόμοια εύφλεκτα καύσιμα υλικά στη συγκεκριμένη συσκευή.
- Η συγκεκριμένη συσκευή θα θερμαίνεται στη διάρκεια της χρήσης της και θα παραμένει θερμή μετά τη χρήση της. Πρέπει να χρησιμοποιείτε γάντια φούρνου ή μονωμένα γάντια και εργαλεία μπάρμπεκιου με μακριά λαβή για να προστατευτείτε από τις θερμές επιφάνειες ή για να αποφύγετε τα πιτσιλίσματα από υγρά μαγειρέματος.
- Δεν πρέπει να χρησιμοποιείτε ούτε να αποθηκεύετε βενζίνη, κηροζίνη ή άλλα εύφλεκτα υγρά σε απόσταση 7 μέτρων από τη συγκεκριμένη συσκευή μπάρμπεκιου κατά τη χρήση της. Πρέπει να διατηρείτε καθαρό τον χώρο όπου βρίσκεται η συσκευή και να απομακρύνετε κάθε εύφλεκτο υλικό.

- Δεν πρέπει να μετακινείτε τη συσκευή κατά τη χρήση της.
- Την ώρα που μαγειρεύετε, η συσκευή πρέπει να είναι τοποθετημένη επάνω σε επίπεδη και σταθερή επιφάνεια σε έναν χώρο όπου δεν υπάρχουν εύφλεκτα υλικά.
- Αν ο καταναλωτής έχει πει οιοπνευματώδη ποτά ή έχει πάρει φάρμακα ή ναρκωτικά, ενδέχεται να μειωθεί η ικανότητά του να συναρμολογήσει ή να χειριστεί σωστά τη συσκευή.
- Για να αποσοβήσετε κάθε κίνδυνο να πάθετε ηλεκτροπληξία, πρέπει να αποσυνδέετε το ηλεκτρικό καλώδιο και να αφαιρέσετε τον ηλεκτρικό ελεγκτήρα προτού αφαιρέσετε το θερμαντικό στοιχείο και καθαρίσετε τη συσκευή μπάρμπεκιου. Ποτέ μη βυθίσετε τον ηλεκτρικό ελεγκτήρα ή το θερμαντικό στοιχείο σε οποιοδήποτε υγρό.
- Δεν πρέπει να βυθίζετε τη συσκευή στο νερό για να την καθαρίσετε.
- Δεν πρέπει να χρησιμοποιείτε τη συγκεκριμένη συσκευή στο ίδιο κύκλωμα με άλλες συσκευές που καταναλώνουν πολύ ρεύμα.



ΠΡΟΣΟΧΗ

- Δεν μπορείτε να σβήσετε τη φωτιά από καμένο λίπος κλείνοντας το κάλυμμα. Η συγκεκριμένη συσκευή μπάρμπεκιου εξαιρίζεται καλά για λόγους ασφάλειας.
- Δεν πρέπει να απομακρύνετε από τη συσκευή μπάρμπεκιου και να την αφήνετε ανεπιτήρητη κατά την καύση των υπολειμμάτων των φαγητών. Αν δεν καθαρίζετε τακτικά τη συσκευή, υπάρχει κίνδυνος φωτιάς από καμένο λίπος και πρόκλησης ζημιάς στο προϊόν.

Χρήση και ασφάλεια καλωδίου επέκτασης

- Για να επιτευχθούν οι καλύτερες δυνατές επιδόσεις της συσκευής μπάρμπεκιου, συνιστούμε να μη χρησιμοποιείτε καλώδιο επέκτασης.
- Για την ασφάλειά σας - Αν πρέπει να χρησιμοποιήσετε καλώδιο επέκτασης:**

- Χρησιμοποιήστε μόνο καλώδιο διαβάθμισης 13 A και άνω για εξωτερικούς χώρους.
- Χρησιμοποιήστε καλώδιο επέκτασης με το μικρότερο δυνατό μήκος. Μη συνδέσετε 2 ή περισσότερα καλώδια επέκτασης μαζί.
- Διατηρήστε τις συνδέσεις στεγνές και μακριά από το έδαφος.
- Μην αφήσετε το καλώδιο να κρέμεται από το άκρο του τραπεζιού ή από άλλα αντικείμενα που ενδέχεται να τα τραβήξει κάποιο μικρό παιδί ή να σκοντάψει κάποιος επάνω τους.

Δεν επιτρέπεται η απόρριψη του συγκεκριμένου προϊόντος σε χώρο συλλογής οικιακών απορριμμάτων. Η απόρριψη του προϊόντος πρέπει να γίνει σε εγκεκριμένο χώρο ανακύκλωσης ηλεκτρικών και ηλεκτρονικών συσκευών. Με τη συλλογή και την ανακύκλωση των αποβλήτων συμβάλλετε στην εξοικονόμηση φυσικών πόρων και διασφαλίζετε ότι η απόρριψη του προϊόντος θα γίνει με τρόπο φιλικό προς το περιβάλλον και υγιεινό.



ΧΡΗΣΗ ΚΑΙ ΦΡΟΝΤΙΔΑ

Πριν από την πρώτη χρήση της συσκευής μπάρμπεκιου:

- Αφαιρέστε από τη συσκευή μπάρμπεκιου όλα τα υλικά συσκευασίας και όλες τις ετικέτες του καταστήματος πώλησης. Μη χρησιμοποιήσετε αιχμηρά εργαλεία για να αφαιρέσετε τα αυτοκόλλητα.
- Πλύνετε τη σχάρα μαγειρέματος με χλιαρό σαπουνόνερο, ξεπλύνετε την και στεγνώστε την εντελώς.

Πριν από κάθε χρήση της συσκευής μπάρμπεκιου:

- Χρησιμοποιήστε τη συσκευή μπάρμπεκιου μόνο επάνω σε γερή και επίπεδη επιφάνεια για να αποφευχθεί ο κίνδυνος ανατροπής της.
- Για να αποφευχθεί κάθε κίνδυνος να καεί κάποια ασφάλεια στον ηλεκτρικό πίνακα του σπιτιού, πρέπει να διατηρείτε τον ηλεκτρικό ελεγκτήρα στεγνό και να μη χρησιμοποιείτε άλλες ηλεκτρικές συσκευές στο ίδιο κύκλωμα.
- Ελέγξτε τον δίσκο συλλογής λίπους για να βεβαιωθείτε ότι είναι κενός και τοποθετημένος κάτω από την οπή αποστράγγισης.
- Για να μην κολλήσουν τα φαγητά, αλείψτε ή ψεκάστε τη σχάρα ψησίματος με ένα λεπτό στρώμα φυτικού λαδιού.

Ενεργοποίηση της συσκευής μπάρμπεκιου:

- Βεβαιωθείτε ότι ο διακόπτης του ηλεκτρικού ελεγκτήρα είναι γυρισμένος τέρμα αριστερά ως τη θέση απενεργοποίησης (OFF).
- Συνδέστε το καλώδιο τροφοδοσίας σε μια κατάλληλη γειωμένη πρίζα που διαθέτει διακόπτη κυκλώματος για προστασία από το παραμένον ρεύμα (GFI). Αν πρέπει να χρησιμοποιήσετε καλώδιο επέκτασης, ανατρέξτε στην ενότητα «Χρήση και ασφάλεια καλωδίου επέκτασης».
- Γυρίστε τον διακόπτη προς τα δεξιά. Λογικά θα ανάψει η ενδεικτική λυχνία.
- Δεν πρέπει να χρησιμοποιείτε καύσιμα υλικά, π.χ. μπρικέτες ξυλοκάρβουνου, στη συσκευή.
- Τα κάρβουνα προορίζονται για χρήση στη συγκεκριμένη συσκευή, μόνο όποτε επιλέγεται η λειτουργία ξυλοκάρβουνου.

❗ ΣΗΜΑΝΤΙΚΗ ΠΡΟΕΙΔΟΠΟΙΗΣΗ

Για την ενδεδειγμένη λειτουργία της ηλεκτρικής σας συσκευής μπάρμπεκιου SMART E, απαιτείται ηλεκτρική πρίζα πλήρους έντασης 13 A τύπου G (με προτιμώμενη την πρίζα 16 A τύπου E/F). Σε περίπτωση χρήσης πρίζας παροχής ρεύματος χαμηλότερης έντασης/διακόπτη κυκλώματος, ενδέχεται να προκληθεί διακοπή της λειτουργίας της συσκευής μπάρμπεκιου και/ή του κυκλώματος.

Για να αποφευχθεί η απώλεια ισχύος:

- Συνιστάται εξωτερική πρίζα με τυπικό διακόπτη κυκλώματος 16 A.
- Προτού συνδέσετε τη συσκευή μπάρμπεκιου, αποσυνδέστε όλες άλλες συσκευές, π.χ. φωτιστικά βεράντας, τροφοδοτούνται με ρεύμα από την εξωτερική πρίζα 16 A με διακόπτη κυκλώματος.

Σε περίπτωση απώλειας ισχύος κατά τη χρήση:

- Εντοπίστε και αποσυνδέστε όποιες άλλες ηλεκτρικές συσκευές έπαιψαν να τροφοδοτούνται με ρεύμα την ίδια στιγμή και προχωρήστε στην επαναφορά του διακόπτη.
- Δοκιμάστε να χρησιμοποιήσετε μια διαφορετική ηλεκτρική πρίζα, αν υπάρχει διαθέσιμη. Ανατρέξτε στο εγχειρίδιο κατόχου για τη συνιστώμενη χρήση καλωδίων επέκτασης.

Αν ο διακόπτης κυκλώματος εξακολουθεί να ενεργοποιείται κατά τη χρήση, συμβουλευτείτε ειδικευμένο ηλεκτρολόγο.



ΠΡΟΣΟΧΗ

Δεν πρέπει να χρησιμοποιείτε αιχμηρά ή μυτερά εργαλεία για να καθαρίσετε τη συσκευή μπάρμπεκιου.

Δεν πρέπει να χρησιμοποιείτε λειαντικά καθαριστικά φούρνου, ασαλδύρμα ή μεταλλικές βούρτσες για να καθαρίσετε τις πορσελάνινες σχάρες ή το σώμα της συσκευής μπάρμπεκιου. Θα καταστρέψουν το φινιρίσμα.

Πρέπει να αντικαθιστάτε κάθε χαλασμένο εξάρτημα μόνο με το αντίστοιχο πιστοποιημένο ανταλλακτικό της Char-Broil. Μην επιχειρήσετε να επισκευάσετε χαλασμένα εξαρτήματα.



ΚΙΝΔΥΝΟΣ

Σε περίπτωση φωτιάς, αποσυνδέστε τη συσκευή μπάρμπεκιου από την πρίζα και αφήστε τη φωτιά να ξεθυμάνει. Μη χρησιμοποιήσετε νερό για να σβήσετε τη φωτιά στη συγκεκριμένη ή σε οποιαδήποτε άλλη ηλεκτρική συσκευή.

Για να αποσοβήσετε κάθε κίνδυνο να πάθετε ηλεκτροπληξία, πρέπει να αποσυνδέετε το ηλεκτρικό καλώδιο προτού αφαιρέσετε το θερμαντικό στοιχείο και καθαρίσετε τη συσκευή μπάρμπεκιου. Ποτέ μη βυθίσετε τον ηλεκτρικό ελεγκτήρα ή το θερμαντικό στοιχείο σε οποιοδήποτε υγρό.

Για να αποφύγετε κάθε πιθανό κίνδυνο να πάθετε εγκαύματα, πρέπει να φροντίζετε να έχει κρυώσει η συσκευή μπάρμπεκιου προτού καθαρίσετε τον ηλεκτρικό ελεγκτήρα και το θερμαντικό στοιχείο.

Διαδικασία μαγειρέματος στη συσκευή μπάρμπεκιου:

- Για άριστα αποτελέσματα, μαγειρέψτε το φαγητό έχοντας το κάλυμμα κλειστά ώστε να διατηρείται η θερμότητα και να ψηθεί καλά.
- Το θερμόμετρο στον ελεγκτήρα υποδεικνύει τη θερμοκρασία μαγειρέματος μέσα στη συσκευή μπάρμπεκιου.
- Η ρύθμιση του ελεγκτήρα για διάφορα φαγητά εξαρτάται από τις εξωτερικές συνθήκες και από τις προσωπικές προτιμήσεις σας όσον αφορά το μαγείρεμα.

Απενεργοποίηση της συσκευής μπάρμπεκιου:

- Για να απενεργοποιήσετε τη συσκευή μπάρμπεκιου/τον ελεγκτήρα, πιέστε παρατεταμένα το κουμπί λειτουργίας επί 3 δευτερόλεπτα ώσπου να σβήσει η οθόνη ενδείξεων.
- Αποσυνδέστε το καλώδιο από την πρίζα.

Διαδικασία καθαρισμού του ηλεκτρικού ελεγκτήρα και του θερμαντικού στοιχείου:

- Πρέπει να καθαρίζετε το περίβλημα του ελεγκτήρα σκουπίζοντάς το με ένα υγρό πανί βρεγμένο με ήπιο απορρυπαντικό ή ζεστό σαπουνόνερο.
- Δεν είναι απαραίτητο να καθαρίζετε το θερμαντικό στοιχείο. Ωστόσο, μπορείτε να καθαρίζετε το υποστήριγμα του θερμαντικού στοιχείου με ένα υγρό πανί βρεγμένο με ήπιο απορρυπαντικό ή ζεστό σαπουνόνερο.
- Πρέπει να στεγνώνετε τον ηλεκτρικό ελεγκτήρα και το θερμαντικό στοιχείο προτού χρησιμοποιήσετε τη συσκευή.

Διαδικασία ελέγχου φωτιάς από καμένο λίπος:

Για να μπορείτε να ελέγξετε εύκολα τη φωτιά από καμένο λίπος, πρέπει να παίρνετε τις εξής προφυλάξεις:

- Φροντίστε να καθαρίζετε το λίπος που μένει στη συσκευή μπάρμπεκιου. Αν συσσωρευτεί λίπος, είναι αυξημένη η πιθανότητα να πάρει φωτιά.
- Φροντίστε να αφαιρέτε το λίπος από το κρέας και να το κόβετε σε φέτες με λιγότερο λίπος για να μειωθεί η πιθανότητα φωτιάς από καμένο λίπος.
- Αν δείτε να βγαίνουν φλόγες στη διάρκεια του μαγειρέματος, γυρίστε τον διακόπτη του ελεγκτήρα σε μια ρύθμιση για χαμηλότερη θερμοκρασία και κλείστε το κάλυμμα.
- Αν εξακολουθούν να βγαίνουν φλόγες, απενεργοποιήστε τον ελεγκτήρα και αποσυνδέστε το καλώδιο τροφοδοσίας από την πρίζα.
- Πρέπει να καθαρίζετε τη διάταξη της πλάκας του ανακλαστήρα κάτω από το θερμαντικό στοιχείο τουλάχιστον μία φορά κάθε σεζόν ή πιο συχνά αν χρησιμοποιείτε πολύ τακτικά τη συσκευή.

ΧΡΗΣΗ ΚΑΙ ΦΡΟΝΤΙΔΑ

Οδηγίες για τη διαδικασία ανάμματος ξυλοκάρβουνου

1. Την ώρα που η ψησταριά είναι κρύα, αφαιρέστε το ράφι θέρμανσης και τη σχάρα μαγειρέματος. Ανατρέξτε στην εικόνα Α.
2. Τοποθετήστε τη σχάρα ξυλοκάρβουνου στην ψησταριά. Ανατρέξτε στην εικόνα Β.
3. Τοποθετήστε μία στρώση ξυλοκάρβουνου στη σχάρα ξυλοκάρβουνου. Για μεγάλα κομμάτια ξυλοκάρβουνου: μέγιστο βάρος 0,5 kg. Για μπρικέτες ξυλοκάρβουνου: μέγιστο βάρος 0,9 kg.
4. Επανατοποθετήστε τη σχάρα μαγειρέματος και ευθυγραμμίστε τον ενδείκτη με το C στο πίσω πλαίσιο για τη λειτουργία ξυλοκάρβουνου. Ανατρέξτε στην εικόνα Γ.
5. Γυρίστε τον ελεγκτήρα στη ρύθμιση «5» HIGH επί 10 έως 15 λεπτά έχοντας το κάλυμμα κλειστό.
6. Γυρίστε τον ελεγκτήρα στη θέση απενεργοποίησης (OFF).
7. Προτού προσθέσετε το φαγητό, ανοίξτε το κάλυμμα και περιμένετε 5 λεπτά ή μέχρι να ασπρίσει το ξυλοκάρβουνο.

ΣΗΜΕΙΩΣΗ: Πρέπει να θερμάνετε τη συσκευή και να κρατήσετε το ξυλοκάρβουνο καυτό επί τουλάχιστον 30 λεπτά προτού μαγειρέψετε για πρώτη φορά.

Συστάσεις για τη διαδικασία καθαρισμού

- Επιβάλλεται να καθαρίζετε καλά τη συσκευή μαρμπεκιου μετά από κάθε χρήση ξυλοκάρβουνου.
- Προτού καθαρίσετε τη μονάδα, πρέπει να ελέγχετε αν τα κάρβουνα έχουν σβήσει εντελώς και αν η συσκευή έχει κρυώσει όσο χρειάζεται.
- Πρέπει να αφαιρείτε τη σχάρα ξυλοκάρβουνου και να απομακρύνετε όλη τη στάχτη.

Σημείωση: Η σχάρα ξυλοκάρβουνου ενδέχεται να αποχρωματιστεί με την πάροδο του χρόνου. Αυτό είναι φυσιολογικό και οφείλεται στη χρήση.

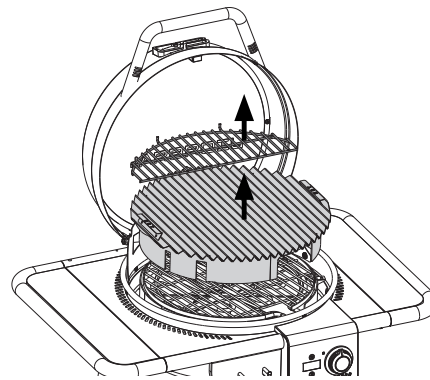

Εικόνα Α

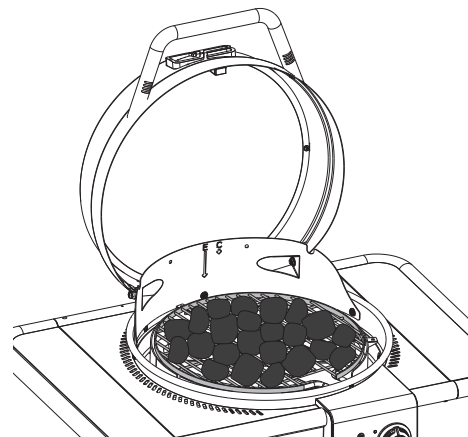

Εικόνα Β

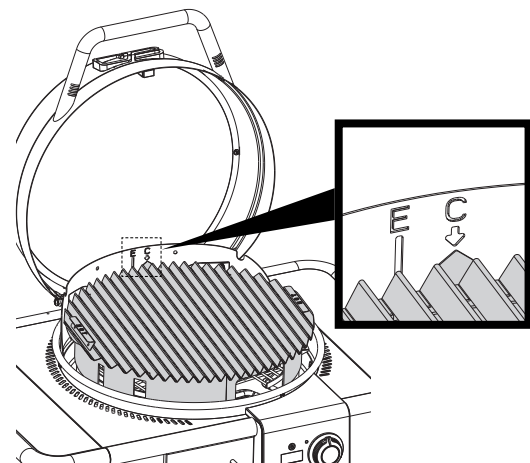

Εικόνα C



ΠΡΟΕΙΔΟΠΟΙΗΣΗ

- Ο τύπος καυσίμου: Μεγάλα κομμάτια ξυλοκάρβουνου και μπρικέτες ξυλοκάρβουνου ψησταριάς, που συμμορφώνονται με τις τοπικές απαιτήσεις. Εφόσον δεν ισχύουν τοπικές απαιτήσεις, τότε πρέπει να ακολουθείτε τις πιο πρόσφατα επικαιροποιημένες απαιτήσεις του προτύπου EN 1860-2.
- Όποτε χρησιμοποιείτε ξυλοκάρβουνο, η ηλεκτρική λειτουργία δεν πρέπει να εκτελείται επί περισσότερα από 15 λεπτά.
- Ποτέ μη χρησιμοποιήσετε υγρό αναπτήρων, κηροζίνη, βενζίνη ή οινόπνευμα για να ανάψετε το ξυλοκάρβουνο.
- Ποτέ μη χρησιμοποιήσετε είδη στιγμιαίας ανάφλεξης ή μεγάλα κομμάτια ξυλοκάρβουνου στην ψησταριά σας.
- Δεν πρέπει να χρησιμοποιείτε άλλα καύσιμα, π.χ. ξύλο, πέλετ ξύλου, χαρτί ή κάρβουνο.
- Πρέπει να ξεκινάτε τη χρήση της λειτουργίας ξυλοκάρβουνο ΜΟΝΟ αφού τοποθετήσετε όπως πρέπει τη σχάρα ξυλοκάρβουνου στην εστία της ψησταριάς. Ανατρέξτε στην εικόνα Β.
- Η συγκεκριμένη ψησταριά θα θερμαίνεται πολύ, οπότε δεν πρέπει να τη μετακινείτε κατά τη λειτουργία της.
- Δεν πρέπει να χρησιμοποιείτε τη συσκευή σε εσωτερικούς χώρους!
- Δεν πρέπει να χρησιμοποιείτε οινόπνευμα ή βενζίνη για το άναμμα ή το επαναληπτικό άναμμα! Πρέπει να χρησιμοποιείτε μόνο προσανάμματα που συμμορφώνονται με τις απαιτήσεις του προτύπου EN 1860-3!
- Πρέπει να κρατάτε τα μικρά παιδιά και τα κατοικίδια μακριά από τη συσκευή.



ΠΡΟΕΙΔΟΠΟΙΗΣΗ

ΚΙΝΔΥΝΟΣ ΛΟΓΩ ΜΟΝΟΞΕΙΔΙΟΥ ΤΟΥ ΑΝΘΡΑΚΑ

Η καύση ξυλοκάρβουνου σε εσωτερικούς χώρους μπορεί να αποβεί θανατηφόρα. Εκλύεται μονοξείδιο του άνθρακα το οποίο είναι άοσμο.



ΠΡΟΕΙΔΟΠΟΙΗΣΗ

Μετά το άναμμα φωτιάς με ξυλοκάρβουνο, τα σβησμένα και μη χρησιμοποιημένα κάρβουνα μπορούν να διατηρήσουν τη θερμότητά τους επί έως και 24 ώρες και ενδέχεται να βγάλουν φλόγα ξαφνικά αν τα φυσήξει καθαρός αέρας. Αν αυτά τα κάρβουνα πέσουν έξω από το περίβλημα της εστίας της συσκευής μπάρμπεκιου και μείνουν εκτεθειμένα, υπάρχει κίνδυνος πυρκαγιάς γιατί ενδέχεται να πάρουν φωτιά διάφορες εύφλεκτες επιφάνειες, π.χ. ξύλινοι πάγκοι.

Διαδικασία καθαρισμού της συσκευής μπάρμπεκιου:

Σε περίπτωση συσσώρευσης καμένου λίπους και υπολειμμάτων φαγητών, θα μειωθούν οι επιδόσεις της συσκευής μπάρμπεκιου κατά το μαγείρεμα. Για να επιτευχθούν οι βέλτιστες επιδόσεις της:

- Πρέπει να καθαρίζετε τη διάταξη της πλάκας του ανακλαστήρα και το πλαίσιο τουλάχιστον μία φορά κάθε σεζόν ή πιο συχνά αν χρησιμοποιείτε πολύ τακτικά τη συσκευή.
- Θα έχετε τα καλύτερα δυνατά αποτελέσματα αν βουρτσίζετε τα συσσωρευμένα σωματίδια προς τα κάτω και μέσα από την οπή αποστράγγισης στο κάτω μέρος της συσκευής μπάρμπεκιου.
- Χρησιμοποιώντας ήπιο απορρυπαντικό ή ζεστό σαπουνό νερό, ξύστε με μέτρια δύναμη την επιφάνεια της διάταξης της πλάκας του ανακλαστήρα με μια πλαστική ή ορειχάλκινη βούρτσα.
- Φροντίστε να καθαρίζετε τακτικά τις σχάρες μαγειρέματος με χλιαρό σαπουνό νερό ή με ένα διάλυμα μαγειρικής σόδας σε νερό. Χρησιμοποιήστε ένα μη λειαντικό καθαριστικό σε μορφή σκόνης για τους επίμονους λεκέδες. Αν χρησιμοποιείτε βούρτσα με τρίχα για να καθαρίσετε κάποιες από τις επιφάνειες μαγειρέματος, προτού χρησιμοποιήσετε ξανά τη συσκευή μπάρμπεκιου βεβαιωθείτε ότι δεν έχουν μείνει τρίχες επάνω στις επιφάνειες μαγειρέματος. Συνιστούμε να μην καθαρίζετε τις επιφάνειες μαγειρέματος προτού κρυώσει η συσκευή. Δεν πρέπει να χρησιμοποιείτε ζύστρα, αιχμηρά εργαλεία ή σπάτουλα για να καθαρίσετε τη σχάρα μαγειρέματος.
- Δεν συνιστάται ο καθαρισμός των σχαρών μαγειρέματος σε πλυντήριο πιάτων.

Διαδικασία αποθήκευσης της συσκευής μπάρμπεκιου:

- Καθαρίστε τη σχάρα μαγειρέματος.
- Όταν δεν χρησιμοποιείτε τη συσκευή μπάρμπεκιου, πρέπει να την αποθηκεύετε σε χώρο που είναι προστατευμένος από τις καιρικές συνθήκες ή να τη σκεπάζετε με το κάλυμά της.
- Πάντα πρέπει να αποσυνδέετε από την ηλεκτρική πρίζα τη συσκευή μπάρμπεκιου προτού την αποθηκεύσετε.

Συμβουλές για θέματα ασφάλειας

- Πρέπει να τοποθετείτε μέσα στη συσκευή τον δίσκο συλλογής λίπους και να τον αδειάζετε μετά από κάθε χρήση.
- Αν έχετε κάποιο πρόβλημα όσον αφορά τη συσκευή, ανατρέξτε στην ενότητα «Αντιμετώπιση προβλημάτων».
- Φροντίστε να καθαρίζετε συχνά τη συσκευή μπάρμπεκιου, κατά προτίμηση μετά το τέλος κάθε μαγειρέματος. Αν χρησιμοποιείτε βούρτσα με τρίχα για να καθαρίσετε κάποιες από τις επιφάνειες μαγειρέματος, προτού χρησιμοποιήσετε ξανά τη συσκευή μπάρμπεκιου βεβαιωθείτε ότι δεν έχουν μείνει τρίχες επάνω στις επιφάνειες μαγειρέματος. Συνιστούμε να μην καθαρίζετε τις επιφάνειες μαγειρέματος προτού κρυώσει η συσκευή.



ΠΡΟΕΙΔΟΠΟΙΗΣΗ

Για να διαφυλάξετε την ασφαλή χρήση της συσκευής σας και να αποσοβήσετε κάθε κίνδυνο πρόκλησης σοβαρού τραυματισμού:

- Αν ο καταναλωτής έχει πει οινοπνευματώδη ποτά ή έχει πάρει φάρμακα ή ναρκωτικά, ενδέχεται να μειωθεί η ικανότητά του να συναρμολογήσει ή να χειριστεί σωστά τη συσκευή.
- Την ώρα που μαγειρεύετε, η συσκευή πρέπει να είναι τοποθετημένη επάνω σε επίπεδη και σταθερή επιφάνεια σε έναν χώρο όπου δεν υπάρχουν εύφλεκτα υλικά.
- Δεν πρέπει να απομακρύνετε από τη συσκευή και να την αφήνετε ανεπιτήρητη. Πάντα πρέπει να κρατάτε τα παιδιά και τα κατοικίδια μακριά από τη συσκευή.
- Δεν πρέπει να μετακινείτε τη συσκευή κατά τη χρήση της.
- Η συγκεκριμένη συσκευή δεν προορίζεται για χρήση και ούτε πρέπει να χρησιμοποιηθεί ποτέ ως θερμαντήρας.
- Η συγκεκριμένη συσκευή θα θερμαίνεται στη διάρκεια της χρήσης της και θα παραμένει θερμή μετά τη χρήση της. Πρέπει να χρησιμοποιείτε γάντια φούρνου ή μονωμένα γάντια και εργαλεία μπάρμπεκιου με μακριά λαβή για να προστατευτείτε από τις θερμές επιφάνειες ή για να αποφύγετε τα πιτσιλίσματα από υγρά μαγειρέματος.
- Πρέπει να διατηρείτε καθαρό τον χώρο όπου βρίσκεται η συσκευή και να απομακρύνετε κάθε εύφλεκτο υλικό.
- Πρέπει να διατηρείτε καθαρό τον χώρο όπου βρίσκεται η συσκευή και να απομακρύνετε κάθε καύσιμο υλικό, π.χ. βενζίνη και άλλα εύφλεκτα αέρια και υγρά.
- Η συσκευή πρέπει να χρησιμοποιείται μόνο σε καλά εξαεριζόμενο χώρο.



ΠΡΟΣΟΧΗ

- Δεν μπορείτε να σβήσετε τη φωτιά από καμένο λίπος κλείνοντας το κάλυμμα. Η συγκεκριμένη συσκευή μπάρμπεκιου εξαιρίζεται καλά για λόγους ασφάλειας.
- Δεν πρέπει να απομακρύνετε από τη συσκευή μπάρμπεκιου και να την αφήνετε ανεπιτήρητη κατά την καύση των υπολειμμάτων των φαγητών. Αν δεν καθαρίζετε τακτικά τη συσκευή, υπάρχει κίνδυνος φωτιάς από καμένο λίπος και πρόκλησης ζημιάς στο προϊόν.

ΧΡΗΣΗ ΚΑΙ ΦΡΟΝΤΙΔΑ

Ασφάλεια τροφίμων

Η ασφάλεια των τροφίμων είναι ένα πολύ σημαντικό θέμα για να μπορείτε να απολαμβάνετε την εμπειρία μαγειρέματος σε εξωτερικούς χώρους. Για να διατηρείται το φαγητό ασφαλές από επιβλαβή βακτήρια, πρέπει να ακολουθούνται τα εξής τέσσερα βασικά βήματα:

Καθαριότητα: Πρέπει να πλένετε τις επιφάνειες, τα μαγειρικά σκεύη και εργαλεία και τις επιφάνειες με ζεστό σαπουνόνερο πριν και μετά την ενασχόλησή σας με ωμά κρέατα και πουλερικά.

Διαχωρισμός: Πρέπει να διαχωρίζετε τα ωμά κρέατα και πουλερικά από τα έτοιμα φαγητά για να μην υπάρχει κανένας κίνδυνος επιμόλυνσης. Επιβάλλεται η χρήση καθαρών πιπελών και εργαλείων κατά την αφαίρεση των μαγειρεμένων φαγητών από τη συσκευή.

Μαγείρεμα: Πρέπει να μαγειρεύετε πλήρως τα κρέατα και τα πουλερικά για να σκοτώνονται τα βακτήρια. Φροντίστε να χρησιμοποιείτε ένα θερμόμετρο για να διασφαλίζονται οι ενδεδειγμένες εσωτερικές θερμοκρασίες των τροφίμων.

Ψύξη: Πρέπει να βάζετε αμέσως στο ψυγείο τα φαγητά που έχετε ήδη ετοιμάσει και ό,τι περισσεύει από κάθε γεύμα.

Πώς μπορείτε να εξακριβώσετε αν το κρέας

έχει μαγειρευτεί πλήρως

- Τα κρέατα και τα πουλερικά που μαγειρεύετε στη συσκευή συνήθως ροδίζουν πολύ γρήγορα εξωτερικά. Πρέπει να χρησιμοποιείτε μόνο αποψυγμένο κρέας και ένα θερμόμετρο για κρέατα προκειμένου να διασφαλίσετε ότι το φαγητό έχει φτάσει σε μια ασφαλή εσωτερική θερμοκρασία και να το κόβετε σε κάποια σημεία για να ελέγχετε οπτικά αν είναι ήδη έτοιμο όπως το θέλετε.
- Τα τρόφιμα που χρησιμοποιείτε συνιστούμε να έχουν θερμοκρασία τουλάχιστον 4,5°C (40°F) προτού τα μαγειρέψετε στη συσκευή σας.
- Αν μαγειρεύετε ολόκληρα πουλερικά, πρέπει να φτάνουν σε θερμοκρασία 74°C (165°F). Οι ζωμοί τους πρέπει να είναι διάφανοι και η σάρκα τους δεν πρέπει να είναι ροζ.
- Μπορείτε να μαγειρεύετε τα φιλέτα βοδινού, μοσχάρισιου και αρνίσιου κρέατος, τα αντίστοιχα ψητά και τις χοιρινές μπριζόλες στους 63°C (145°F) και να τα αφήνετε να ξεκουραστούν 3 λεπτά.
- ΠΟΤΕ δεν πρέπει να μαγειρεύετε εν μέρει τα κρέατα ή τα πουλερικά και να τελειώνετε το μαγείρεμα αργότερα. Πρέπει να μαγειρεύετε τα τρόφιμα πλήρως για να καταστρέφονται τα επιβλαβή βακτήρια.
- Φροντίστε να χρησιμοποιείτε ένα θερμόμετρο για κρέατα προκειμένου να διασφαλίζονται οι ενδεδειγμένες εσωτερικές θερμοκρασίες των τροφίμων.

Συνιστώμενες εσωτερικές θερμοκρασίες μαγειρέματος

Κιμάς

Βοδινό, χοιρινό, μοσχάρι, αρνί.	71°C 160°F
Γαλοπούλα, κοτόπουλο.	71°C 160°F

Νωπό βοδινό, μοσχάρι, αρνί

Μέτρια προς ελαφρώς ψημένα	63°C 145°F (Αφήστε το κρέας να ξεκουραστεί 3 λεπτά προτού το κόψετε.)
Μέτρια ψημένα	71°C 160°F
Καλοψημένα	77°C 170°F

Πουλερικά

Κοτόπουλο & γαλοπούλα, ολόκληρα.	74°C 165°F
Πουλερικά σε κομμάτια	74°C 165°F
Πάπια & χήνα	74°C 165°F

Κομμάτια νωπού χοιρινού

Μέτρια προς ελαφρώς ψημένα	63°C 145°F (Αφήστε το κρέας να ξεκουραστεί 3 λεπτά προτού το κόψετε.)
Μέτρια ψημένα	71°C 160°F
Καλοψημένα	77°C 170°F

FONTOS BIZTONSÁGI INFORMÁCIÓK

BIZTONSÁGI SZIMBÓLUMOK

VESZÉLY, FIGYELEM és VIGYÁZAT figyelmeztetések hívják fel a figyelmet a használati útmutatóban a kritikus és fontos információkra. Olvassa el ezeket a figyelmeztetéseket a biztonsága és az anyagi kár elkerülése érdekében.

A meghatározásaik alább láthatók.



VIGYÁZAT!

VIGYÁZAT: Olyan veszélyes helyzetet vagy veszélyes szokást jelez, amely könnyű vagy közepes sérülést okozhat, ha nem kerülnek el.



FIGYELEM!

FIGYELEM: Olyan lehetséges veszélyhelyzetet jelez, amelyet, ha nem kerülnek el, az halálos vagy súlyos sérülést okozhat.



VESZÉLY!

VESZÉLY: Olyan bármely pillanatban bekövetkező veszélyhelyzetet jelez, amelyet, ha nem kerülnek el, az halálos vagy súlyos sérülést okozhat.

KIZÁRÓLAG SZABADTÉRI HASZNÁLATRA

1. Kizárólag szabadtéri használatra.
2. Ne használja beltéri vagy nagyüzemi sütésre.
3. A készüléket csak jól szellőző helyiségben használja.



FIGYELEM!

1. Ne tároljon vagy használjon benzint vagy más éghető folyadékot, illetve gőzt ennek vagy más grillsütőnek a közelében.

TELEPÍTŐ/ÖSSZESZERELŐ:

Hagyja a használati útmutatót a vevőnél.

VEVŐ:

Őrizze meg a használati útmutatót annak érdekében, hogy később is használni tudja.

Az összeszerelő/tulajdonos felel a grillsütő telepítéséért és karbantartásáért.

Kérdések:

Ha kérdése merülne fel a grillsütő összeszerelése vagy használata során, vegye fel a kapcsolatot a helyi kereskedővel.

A BIZTONSÁGA ÉRDEKÉBEN – A GRILLSÜTŐ HASZNÁLATA ELŐTT



FIGYELEM!

- Ez a használati útmutató tartalmazza a készülék biztonságos használatához szükséges információkat.
- Az összeszerelés és a sütés megkezdése előtt olvassa el és kövesse az összes biztonsági előírást, összeszerelési utasítást, valamint a használati és gondozási útmutatót. A gyártó utasításainak figyelmen kívül hagyása súlyos személyi sérüléseket és/vagy anyagi károkat okozhat.
- Ez a készülék megfelel az elektromos készülékekre vonatkozó műszaki normáknak és biztonsági követelményeknek.

ÁRAMÜTÉS VESZÉLYE

- Ez a készülék a következőkre van méretezve: 220-240 Volt, 9.1 A, 50-60 Hz, Teljesítmény-kimenet: 2100 W
- Csak olyan konnektorhoz csatlakoztassa, amely rendelkezik földeléssel és arra névleges üzemi áramra (RCD) méretezett áramköri megszakítóval van védve, amely maximum 30 mA.
- Rendszeresen ellenőrizze, hogy nincsenek-e sérülések vagy kopásnyomok a tápvezetéken. Ne használja, ha a vezeték sérült.
- A tápvezetéket olyan speciális vezetékre vagy egységre kell cserélni, amely a gyártótól vagy a szerviztől szerezhető be.
- A sérült alkatrész(ke)t csak Char-Broil pótalkatrész(ek)re cserélje ki. A sérült alkatrészeket ne próbálja meg javítani.
- Tűz esetén kapcsolja ki a vezérlőegységet, húzza ki a konnektorból a grillsütőt, és hagyja elaludni a tüzet. Ne használjon vizet a tűz eloltására ennél vagy más elektromos készüléknél.
- Az égési sérülések elkerülése érdekében, mielőtt eltávolítja és/vagy tisztítja az elektromos vezérlőegységet és a fűtőelemet, győződjön meg arról, hogy a grillsütő kihűlt-e. A terméket ne alakítsa át!
- A készüléket csak rendeltetésszerűen használja.
- Ne használja olyan helyen, ahol a vezetékbe bele lehet botlani.
- A készülék 8 éves kortól használható. Csökkent fizikai, érzékszervi vagy mentális képességű személyek, illetve tapasztalattal nem rendelkező és a készüléket nem ismerő emberek nem használhatják, kivéve ha megtanítják a készülék használatára, vagy használat közben felügyelik őket és megértették a használat veszélyeit.
- A készülékkel a gyerekek nem játszhatnak. Felügyelet nélkül a gyermekek a készüléket nem tisztíthatják vagy tarthatják karban.
- A grillsütőt nem arra tervezték, ezért semmilyen esetben sem használható fűtésre.
- **Apartmentbérlok:** A gázzal működtetett grillsütő apartmancomplexumban való használatához ellenőriztesse a komplexum vezetőségével a követelmények és a tűzvédelmi



FIGYELEM!

előírások tisztázása érdekében. Ha engedélyezik, a földszinten használja, a falaktól és tartószerkezetektől 60 cm távolságot tartva. Ne használja erkélyek alatt és erkélyeken.

ŐRIZZE MEG EZEKET AZ UTASÍTÁSOKAT

Biztonsági tippek

- A zsírtálcát be kell helyezni a készülékbe és minden egyes használat után ki kell üríteni.
- Ha problémája merülne fel a készülékkel kapcsolatban, lásd a „Hibaelhárítás” fejezetet.
- Gyakran tisztítsa a grillsütőt, lehetőség szerint minden egyes sütés után. A grillsütő sütőfelületeinek sörtés kefével való tisztítása után, a grillsütés előtt győződjön meg arról, hogy nem maradt-e kiesett sörté a sütőfelületeken. Nem javasolt a sütőfelületek tisztítása addig, amíg a grillsütő forró.

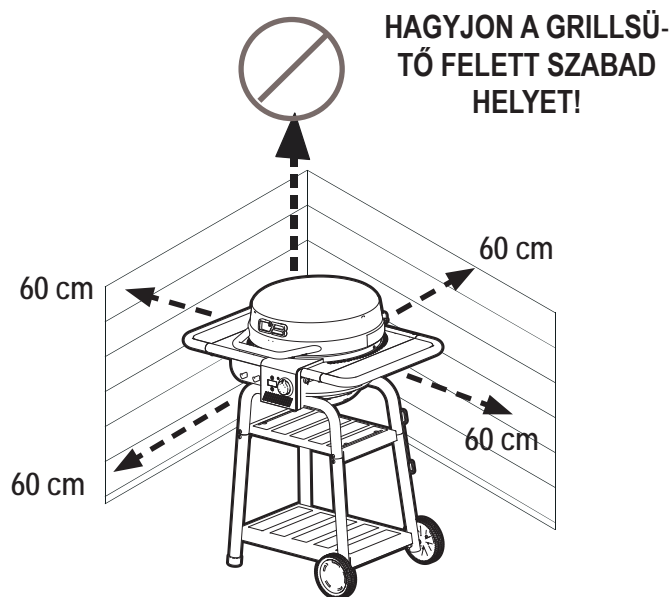

A BIZTONSÁGA ÉRDEKÉBEN – A GRILLSÜTŐ HASZNÁLATA ELŐTT

FONTOS ÓVINTÉZKEDÉSEK

Elektromos készülékek használatakor mindig tartsa be az alapvető biztonsági óvintézkedéseket, többek között a következőket:

OLVASSON EL MINDEN UTASÍTÁST.

- Ne érjen szabad kézzel a forró felületekhez. Használja a működtető fogantyúkat és gombokat.
- Az áramütés elleni védelem érdekében ne merítse a kábelt, a dugókat, illetve a vezérlő- vagy fűtőelem bármely részét vízbe vagy más folyadékba.
- Ne hagyja a készüléket felügyelet nélkül.
- Szigorú felügyeletre van szükség, ha a készüléket gyermekek vagy azok közelében használják. Mindig tartsa távol a gyermekeket és a háziállatokat a készüléktől.
- Ez a készülék nem játékszer.
- Bekapcsolt állapotban soha ne hagyja a grillsütőt felügyelet nélkül.
- Ha nincs használatban és mozgatás, valamint tisztítás előtt húzza ki a csatlakozót a konnektorból.
- Hagyja kihűlni, mielőtt be vagy kissereli az alkatrészeket. Ne működtessen semmilyen készüléket sérült vezetékkel vagy dugóval, vagy miután a készülék meghibásodott vagy bármilyen módon megsérült.
- A készülékgyártó által nem javasolt tartozékok használata sérüléseket okozhat. Csak a gyártó által javasolt tartozékokat használjon.
- Ne engedje lelógni a hálózati kábelt az asztal vagy a pult széléről, illetve ne hagyja, hogy az forró felületekhez érjen!
- Csak rendeltetésszerűen használja a készüléket. A készüléket nem arra tervezték, ezért semmilyen esetben sem használható fűtésként.
- Annak érdekében, hogy megelőzzük a grillsütő lefröcskölődését vagy vízbe esését, ne használja a grillsütőt úgy, hogy medence, tó vagy más vízfelület van 3 méteren belül.
- Tartsa a grillsütőt és az elektromos vezérlőegységet mindig szárazon. Ne tegye ki esőnek.
- Tartsa távol az elektromos csatlakozókat a földtől és tartsa azokat szárazon.
- Ne használjon vizet vagy a más folyadékot a termék tisztításához anélkül, hogy először kihúzná az elektromos vezérlőegységet és eltávolítaná a fűtőelemet.
- **NE HASZNÁLJON FASZENET.** Ez faszéntüzet okozhat, és a grillsütő nem faszénre van tervezve. A tűz balesetveszélyes körülményeket hozhat létre és tönkre teheti a grillsütőt.
- **FIGYELEM:** A faszén és a hasonló éghető tüzelőanyagok nem használhatók ezen a készüléken;
- A készülék használat közben és utána forró lesz. Használjon szigetelt sütőkesztyűt vagy kesztyűt és hosszú, strapabíró sütőszerszámokat a forró felületek vagy a sütőfolyadékok fröccsenése elleni védelem érdekében.

- Ne használjon vagy tároljon benzint, kerozint vagy más éghető folyadékokat az üzemben lévő grillsütőtől 7 méteres távolságon belül. Tartsa a készüléket tisztán és éghető anyagoktól mentesen.
- Használat közben ne mozgassa a készüléket.
- Sütéskor a készüléknek vízszintes, stabil felületen kell állnia egy olyan helyen, ahol nincs a környéken éghető anyag.
- Az alkoholos befolyásoltság, vénykötéses vagy a nem vénykötéses gyógyszerek használata ronthatja a fogyasztó megfelelő készülékösszeállító vagy biztonságosan üzemeltető képességét.
- A fűtőelem eltávolítása és a grillsütő tisztítása előtt, az áramütés elkerülése érdekében, húzza ki az elektromos vezetéket a konnektorból, és távolítsa el az elektromos vezérlőegységet. Soha ne merítse bármilyen folyadékba az elektromos vezérlőegységet vagy a fűtőelemet.
- A tisztításhoz soha ne merítse vízbe a készüléket.
- Ne használja ezt a készüléket más nagyteljesítményű készülékekkel azonos áramkörön.



VIGYÁZAT!

- A zsírtüzekeket a fedél lecsukásával nem lehet eloltani. A készülék biztonsági okokból jól szellőzik.
- Ne hagyja a készüléket felügyelet nélkül, amíg leég róla az ételmaradék. Ha a készüléket nem tisztították rendszeresen, zsírtűz keletkezhet, amely tönkre teheti a terméket.

A hosszabbító vezeték és a biztonság

- A grillsütő maximális teljesítményének eléréséhez ne javasolt a hosszabbító használata.

A biztonsága érdekében - Ha muszáj hosszabbítóvezetéket használni:

- Csak legalább 13 amperre méretezett kültéri vezeték használjon.
- Használjon minél rövidebb hosszabbítót. Ne kössön össze 2 vagy több hosszabbító vezeték.
- Tartsa a csatlakozásokat szárazon és a földön.
- Ne hagyja, hogy a kábel lelógjon az asztallap széléről vagy más olyan tárgyról, ahonnan a gyermekek leránthatják vagy beleakadhatnak.

Ezt a terméket ne ártalmatlanítsa a háztartási hulladékkal együtt. Ezt a terméket az elektromos és elektronikus készülékek újrahasznosítására jogosult helyen kell ártalmatlanítani. A hulladék összegyűjtésével és újrahasznosításával segítheti a természeti források megmentését, és gondoskodhat arról, hogy a termék környezetbarát és egészséges módon legyen ártalmatlanítva.



HASZNÁLAT ÉS GONDOZÁS

A grillsütő első használata előtt:

- Távolítsa el az összes csomagolóanyagot és kereskedelmi címkét a grillsütőtől. A címkék eltávolításához ne használjon éles szerszámot.
- Mossa le a sütőrostélyt meleg szappanos vízzel, majd alaposan öblítse le és szárítsa meg.

A grillsütő minden egyes használata előtt:

- A felborulás megelőzése érdekében csak stabil és vízszintes felületen használja a grillsütőt.
- A háztartási áramköri megszakítók kioldásának elkerülése érdekében tartsa az elektromos vezérlőegységet szárazon, és ne használjon másik elektromos terméket ugyanazon az áramkörön.
- Ellenőrizze, hogy a zsírfogó tálca üres-e és leeresztő nyílás alá van-e beszerelve.
- A letapadásmentes sütéshez permetezzen növényi vagy növényi alapú olajat a sütőrostélyokra.

A grillsütő bekapcsolása:

- Győződjön meg róla, hogy az elektromos vezérlő teljesen balra, a KI állásba van-e fordítva.
- Dugja a tápvezeték csatlakozóját egy megfelelően földelt, földzárlat-megszakítóval (GFCI) védett kimenetbe. Ha hosszabbító vezetékkel kell használni, lásd „Hosszabbító használata és biztonság” fejezetet.
- Fordítsa el a gombot az áramutató járásával egyező irányba, a visszajelző lámpának világítania kell.
- Az eszközhöz nem szabad olyan tüzelőanyagot használni, mint például a faszén brikett.
- Faszén csak akkor használható ehhez a készülékhez, ha az faszén üzemmódban van.

ⓘ FONTOS FIGYELMEZTETÉS

A SMART E elektromos grillsütőnek a megfelelő működéshez teljes 13 amperes G típusú (16 amperes E/F típusú) elektromos konnektorra van szüksége. Ha kisebb áramú konnektorral/áramkör-megszakítóval működteti, a grill és/vagy az áramkör megszakadhat.

Az áramkimaradás megelőzése érdekében:

- Külső konnektor ajánlott, 16 amperes szabványos megszakítóval.
- Mielőtt csatlakoztatná a grillsütőt, húzza ki az összes többi elektromos eszközt, például azt a teraszvilágítást, amelyet a 16 amperes megszakítóról táplál a külső konnektor.

Ha a használat közben áramkimaradás történik:

- Azonosítsa és húzza ki az összes többi elektromos eszközt, amely egyidejűleg elvesztette az áramellátását, és állítsa vissza a megszakítót.
- Próbálja meg másik konnektort használni, ha van. A hosszabbítók ajánlott használatáról tájékozódjon a használati útmutatóban.

Ha az áramkör-megszakító továbbra is kikapcsol működés közben, forduljon szakképzett villanyszerelőhöz.



VIGYÁZAT!

A grillsütő tisztításához ne használjon éles vagy hegyes szerszámot.

A porcelán rostélyok vagy a grillsütő házának tisztításához ne használjon dörzshatású sütőtisztítókat, acélgyaprot vagy fémkéféket. Ezek megsérítik a felületi bevonatot.

A sérült alkatrésze(ke)t csak Char-Broil tanúsítványú pótalkatrészekre cserélje ki. A sérült alkatrészeket ne próbálja meg javítani.



VESZÉLY!

Tűz esetén húzza ki a konnektorból a grillsütőt, és hagyja a tüzet kialudni. Ne használjon vizet a tűz eloltására ennél vagy más elektromos készüléknel.

A fűtőelem eltávolítása és a grillsütő tisztítása előtt, az áramütés elkerülése érdekében, húzza ki az elektromos vezetékét a konnektorból. Soha ne merítse bármilyen folyadékba az elektromos vezérlőegységet vagy a fűtőelemet.

Az égési sérülések elkerülése érdekében, mielőtt letakarítaná az elektromos vezérlőegységet és a fűtőelemet, győződjön meg arról, hogy a grillsütő kihűlt-e.

Grillsütés:

- A legjobb eredmény érdekében, a hő benntartásához tartsa lecsukva a fedelet, és teljesen süsse át az ételt.
- A vezérlőegységen található hőmérő a grillsütő belsejében uralkodó hőmérsékletet mutatja.
- A különböző ételek vezérlőbeállításai a kültéri körülményektől és a személyes sütési preferenciáktól függenek.

A grillsütő kikapcsolása:

- A vezérlőegység/grillsütő kikapcsolásához tartsa lenyomva a bekapcsológombot 3 másodpercig, amíg a kijelző ki nem kapcsol.
- Húzza ki a vezetékét a konnektorból.

Az elektromos vezérlőegység és a fűtőelemtartó tisztítása:

- Enyhe tisztítószeres vagy forró szappanos víztől nedves ruhával tisztítsa meg a vezérlőegység házát.
- A hőelemet nem szükséges letakarítani. Az elemtartó enyhe tisztítószeres vagy meleg szappanos víztől nedves ronggyal tisztítható.
- Használat előtt szárítsa meg az elektromos vezérlőegységet és a hőelemet.

A zsírtüzek megfékezése:

A zsírtüzek elfojtásához tegye meg a következő óvintézkedéseket:

- Tartsa a grillsütőt zsírmentesen; a tűz esélye nagyobb, ha zsírterakódás van rajta.
- Vágja le a felesleges zsírt és használjon kevésbé zsíros húsdarabokat a zsírtüzek esélyének csökkentése érdekében.
- Ha lángok csapnának fel a sütés során, csökkentse a vezérlő beállítását és csukja le a fedelet.
- Ha a lángfelcsapódás folytatódik, kapcsolja ki a vezérlőegységet, és húzza ki a tápkábelt.
- A fűtőelem alatti terelőlemez-egységet szezononként legalább egyszer, erős használat esetén gyakrabban tisztítsa meg.

HASZNÁLAT ÉS GONDOZÁS

Faszén begyújtási utasítások

1. Hideg grillsütőnél távolítsa el a melegítő- és a sütőrácsot. Lásd A ábra.
2. Helyezze be a faszénrácsot a grillsütőbe. Lásd B ábra.
3. Helyezzen el egy réteg faszenet a faszéntartó rácsra, darabos faszén esetén: legfeljebb 0,5 kg; faszén brikett esetén: legfeljebb 0,9 kg.
4. Helyezze vissza a sütőrácsot, és igazítsa az indikátort a hátlapon a faszén módot jelölő „C” betűhöz. Lásd C ábra.
5. Lecsukott fedélnél kapcsolja a kapcsolót „5” (MAGAS) fokozatra 10–15 percre.
6. Kapcsolja a kapcsolót OFF (KI) állásba.
7. Nyissa fel a fedelet, és az étel berakása előtt várjon 5 percig vagy addig, amíg a faszén fehér színűvé nem válik.

MEGJEGYZÉS: Az első sütés előtt a barbecue-t fel kell melegíteni és a tüzelőanyagot legalább 30 percig vörösizzásban kell tartani.



FIGYELEM!

- **Tüzelőanyag-fajták:** Grillező darabos faszén és grillező faszén brikett, amelyek megfelelnek a helyi előírásoknak. Ilyen előírás hiányában az EN 1860-2 szabvány követelményeit kell követni.
- Ne használja az elektromos funkciót 15 percnél tovább faszén használata közben.
- A faszén begyújtásához soha ne használjon öngyújtóbenzint, petróleumot, benzint vagy alkoholt.
- Soha ne használjon azonnal gyulladó vagy darabos faszenet a grillsütőben.
- Egyéb tüzelőanyagok, mint fa, faforgács, papír vagy szén, nem használhatók.
- A faszenet CSAK akkor gyújtsa meg, ha a faszénrács megfelelően van elhelyezve a tűztérben. Lásd B ábra.
- **FIGYELEM!** A grillsütő nagyon felforrósodik, működés közben ne mozgassa!
- **FIGYELEM!** Ne használja zárt térben!
- **FIGYELEM!** Ne használjon alkoholt vagy benzint a begyújtáshoz vagy az újragyújtáshoz! Csak az EN 1860-3 szabványnak megfelelő gyújtózt használjon!
- **FIGYELEM!** Tartsa távol a gyermekeket és háziállatokat!



FIGYELEM!

SZÉN-MONOXID VESZÉLY

A zárt helyiségben égetett faszén halált okozhat. Ebből szénmonoxid keletkezik, ami szagtalan. SOHA ne égessen faszenet lakásban, járművekben vagy sátrakban.

Tisztításra vonatkozó javaslatok

- A barbecue-t minden faszenes használat után ki kell tisztítani.
- Kitisztítás előtt ellenőrizze, hogy parázs teljesen kialudt és a készülék teljesen lehűlt.
- Távolítsa el a faszénrácsot és tisztítsa ki a hamut.

Megjegyzés: Használat után a faszénrács elszíneződhet. Ez normális jelenség.

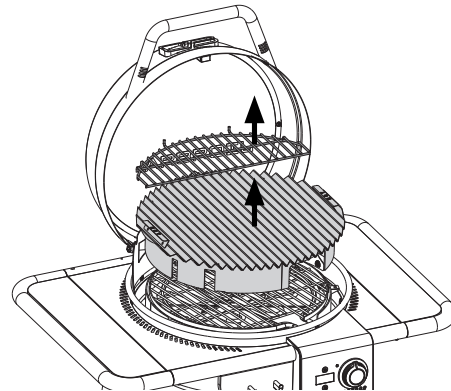

A ábra

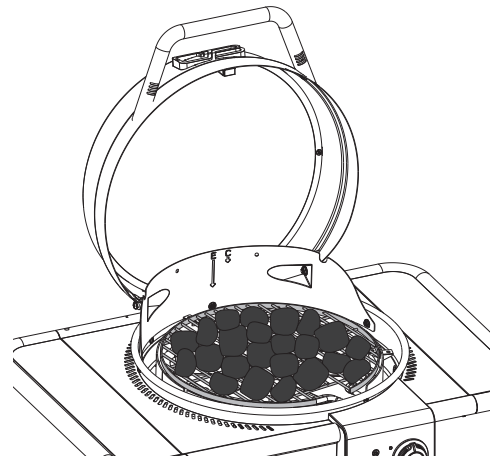

B ábra

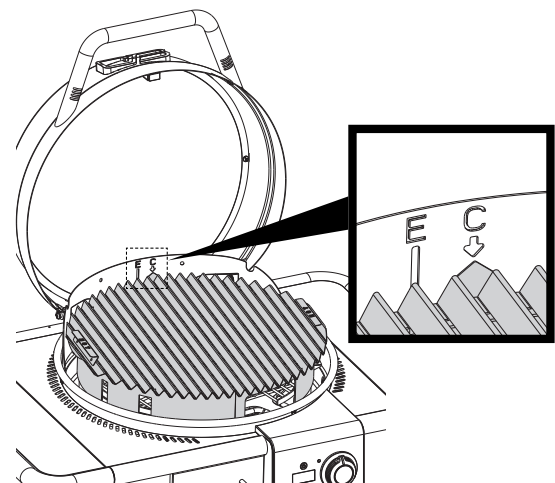

C ábra

HASZNÁLAT ÉS GONDOZÁS



FIGYELEM!

Miután úgy tűnik, hogy a faszén tűz elaludt, az el nem égett parázs akár 24 órán keresztül is megtarthatják a hőt és friss levegőt kapva váratlanul lángra kaphatnak. Az ilyen parázs a barbecue tűzterén kívül tűzveszélyt jelentenek, és levegőnek kitéve meggyújthatják az éghető felületeket, pl. fából készült deszkaburkolatokat.

A grillsütő tisztítása:

Az elégett, lerakódott zsír vagy ételdarabok csökkenteni fogják a grillsütő sütőteltjesítményét. Az optimális teljesítmény eléréséhez:

- Szezononként legalább egyszer, de nagyobb igénybevétel esetén sűrűbben tisztítsa le a terelőlemez-egységet és a keretet.
- A legjobb eredmény úgy kapható, ha a grillsütő alja és a lefolyó felé keféljük le a lerakódást.
- Enyhe tisztítószerrel vagy meleg szappanos vízzel, műanyag vagy rézsörtéből készült kefével mérsékelt erővel súrolja le a terelőlemez-egységet.
- Rendszeresen meleg szappanos vízzel vagy szódadikarbóna és víz oldatával tisztítsa le a sütőrostélyokat. Használjon nem koptató súrolóport a makacsabb foltok eltávolítására. A grillsütő sütőfelületeinek sörtés kefével való tisztítása után, a grillsütés előtt győződjön meg arról, hogy nem maradt-e kiesett sörté a sütőfelületeken. Nem javasolt a sütőfelületek tisztítása addig, amíg a grillsütő forró. Ne tisztítsa a sütőrostélyt kaparóval, éles szerszámmal vagy gittkéssel.
- Nem ajánlott a sütőrostélyokat mosogatógépben tisztítani.

A grillsütő tárolása:

- Tisztítsa le a sütőrostélyt.
- Tárolja a grillsütőt időjárástól védett helyen, vagy takarja le, ha azt nem használja.
- Tárolás előtt mindig húzza ki a grillt a hálózatból.

Biztonsági tippek

- A zsirtálcát be kell helyezni a készülékbe, amelyet minden egyes használat után ki kell üríteni.
- Ha problémája merülne fel a készülékkel kapcsolatban, lásd a „Hibaelhárítás” fejezetet.
- Gyakran tisztítsa a grillsütőt, lehetőség szerint minden egyes sütés után. A grillsütő sütőfelületeinek sörtés kefével való tisztítása után, a grillsütés előtt győződjön meg arról, hogy nem maradt-e kiesett sörté a sütőfelületeken. Nem javasolt a sütőfelületek tisztítása addig, amíg a grillsütő forró.



FIGYELEM!

A készülék biztonságos használatához és a súlyos sérülés elkerüléséhez:

- Az alkoholos befolyásoltság, vényköteles vagy a nem vényköteles gyógyszerek használata ronthatja a fogyasztó megfelelő készülékösszeállító vagy biztonságosan üzemeltető képességét.
- Sütéskor a készüléknek vízszintes, stabil felületen kell állnia egy olyan helyen, ahol nincs a környéken éghető anyag.
- Ne hagyja a készüléket felügyelet nélkül. Mindig tartsa távol a gyermekeket és a háziállatokat a készüléktől.
- Használat közben ne mozgassa a készüléket.
- A készüléket nem arra tervezték, ezért semmilyen esetben sem használható fűtőként.
- A készülék használat közben és utána forró lesz. Használjon szigetelt sütőkesztyűt vagy kesztyűt és hosszú, strapabíró sütőszerszámokat a forró felületek vagy a sütőfolyadékok fröccsenése elleni védelem érdekében.
- Tartsa a készüléket tisztán és éghető anyagoktól mentesen.
- Tartsa a készüléket környékét tisztán és az olyan éghető anyagoktól mentesen, mint a benzin és más gyúlékony gőzök és folyadékok.
- A készüléket csak jól szellőző helyiségben használja.



VIGYÁZAT!

- A zsirtüzeket a fedél lecsukásával nem lehet eloltani. A készülék biztonsági okokból jól szellőzik.
- Ne hagyja a készüléket felügyelet nélkül, amíg leég róla az ételmaradék. Ha a készüléket nem tisztították rendszeresen, zsirtűz keletkezhet, amely tönkre teheti a terméket.

HASZNÁLAT ÉS GONDOZÁS

Ételbiztonság

Az ételbiztonság hozzátartozik a kültéri sütés élményéhez. Annak érdekében, hogy az ételeket távol tartsa a káros baktériumoktól, tartsa be a következő négy alapvető lépést:

Tisztaság: A nyers hús és baromfi kezelése előtt és után mossa le a kezét, az eszközöket és a felületeket meleg szappanos vízzel.

Elkülönítés: A keresztbe szennyezés elkerülése érdekében különítse el a nyers húst és a baromfit a már kész ételektől. Használjon tiszta tányért és eszközöket a sültételek eltávolításához.

Sütés: A baktériumok elpusztítása érdekében alaposan süsse át a húst és a baromfit. A megfelelő belső ételhőmérsékletek biztosítása érdekében használjon hőmérőt.

Hűtés: Azonnal tegye hűtőbe az elkészített ételeket és a maradékokat.

Honnan lehet tudni, hogy a hús alaposan átsült-e

- A készülékben készített hús és baromfi gyakran nagyon gyorsan megpirul kívül. Csak felengedett húst és húshőmérőt használjon annak ellenőrzésére, hogy az étel elérte-e már a biztonságos belső hőmérsékletét, majd vágjon bele az ételbe, hogy a készenléti állapotot vizuálisan is ellenőrizze.
- Javasoljuk, hogy a sütés előtt a készülékbe tett étel legalább 5 °C hőmérsékletű legyen.
- Az egész baromfihúsoknak el kell érnie a 74 °C-ot. A szaftnak tisztának kell lennie, és a húsnak nem szabad rózsaszínűnek maradnia.
- A marhahús-, a borjúhús- és a bárányhús sztekek, a sülték és a sertésbordák 62 °C-ig süthetők 3 perc pihentetéssel.
- SOHA ne süsse csak félig a húst és a baromfit, és fejezze a sütést később. A káros baktériumok elpusztításához süsse meg az ételt teljesen.
- A megfelelő belső ételhőmérsékletek biztosítása érdekében használjon húshőmérőt.

Ajánlott belső sütési hőmérsékletek

Darált hús

Marha, sertés, borjú, bárány	71 °C 160 °F
Pulyka, csirke.	71 °C 160 °F

Friss marha, borjú, bárány

Félig átsütve (hagyjuk állni 3 percig, mielőtt felvágjuk)	63 °C 145 °F
Közepesen átsütve	71 °C 160 °F
Jól átsütve	77 °C 170 °F

Baromfi

Csirke és pulyka, egészben	74 °C 165 °F
Baromfi részek	74 °C 165 °F
Kacsa és liba	74 °C 165 °F

Friss sertéshús

Félig átsütve (hagyjuk állni 3 percig, mielőtt felvágjuk)	63 °C 145 °F
Közepesen átsütve	71 °C 160 °F
Jól átsütve	77 °C 170 °F

ВАЖНА ИНФОРМАЦИЯ ЗА БЕЗОПАСНОСТ

СИМВОЛИ ЗА БЕЗОПАСНОСТ

Символите ОПАСНОСТ, ПРЕДУПРЕЖДЕНИЕ И ВНИМАНИЕ се използват в това Ръководство на Потребителя за да се посочи важна информация. Прочетете и следвайте инструкциите за да се осигури безопасно използване на уреда и да се избегнат повреди.

Символите означават следното:



ВНИМАНИЕ

ВНИМАНИЕ: Посочва потенциално опасна ситуация или невнимателно боравене, които, ако не се избегнат, може да предизвикат леко или средно нараняване.



ПРЕДУПРЕЖДЕНИЕ

ПРЕДУПРЕЖДЕНИЕ: Посочва потенциално опасна ситуация, която, ако не се избегне, може да доведе до смърт или сериозно нараняване.



ОПАСНОСТ

ОПАСНОСТ: Посочва непосредствена опасна ситуация, която, ако не се избегне, може да доведе до смърт или сериозно нараняване.

ДА СЕ ИЗПОЛЗВА САМО НА ОТКРИТО

1. Да се използва само на открито.
2. Да не се използва в помещения или за комерсиално готвене.
3. Да се използва само на добре проветрявано място.



ПРЕДУПРЕЖДЕНИЕ

1. Да не се съхранява или използва бензин и други запалими течности или пари в близост до това или друго барбекю.

ЗА ЛИЦЕТО, КОЕТО ИНСТАЛИРА / СГЛОБЯВА БАРБЕКЮТО:

Това ръководство да се остави на потребителя.

ПОТРЕБИТЕЛ:

Запазете ръководството за справки.

Отговорността е на лицето, което сглобява / собственика за сглобяването, инсталирането и поддръжката на барбекюто.

Въпроси:

Ако имате въпроси за сглобяването или използването на барбекюто, обърнете се към вашия местен дилър.

ЗА ВАШАТА БЕЗОПАСНОСТ – ПРЕДИ ДА ИЗПОЛЗУВАТЕ БАРБЕКЮТО



ПРЕДУПРЕЖДЕНИЕ

- Този наръчник с инструкции съдържа важна информация за безопасното използване на уреда.
- Прочетете и следвайте всички указания за безопасност, инструкциите за сглобяване, за използване и поддръжка преди да започнете сглобяването и употребата на барбекюто. Ако не се спазват инструкциите на производителя, това може да доведе до сериозно нараняване на човек и/или щети на имуществото.
- Уредът съответства на техническите стандарти и изискванията за безопасност за електроуреди.

ВЪЗМОЖЕН Е ТОКОВ УДАР

- Уредът е предназначен за 220-240 волта, 9.1 ампера, 50-60 херца, мощност 2100 вата.
- Да се свърже само в контакт, който е заземен и защитен с прекъсвач с максимална номинална мощност от 30 милиампера.
- Редовно проверявайте захранващия кабел дали не е повреден или износен. Ако кабелът е повреден, да не се използва.
- Да се замени със специален кабел, предоставен от производителя или негов сервизен агент.
- Повредена част/и/ да се замени само с резервни части, предоставени от Чар-Бройл /Char-Broil/. Не се опитвайте да поправяте повредени части.
- В случай на огън, завъртете контролния ключ на положение OFF /изключено/, извадете щепсела от контакта и оставете огъня да изгори. Да не се използва вода за гасенето на огън на този или друг електроуред.
- За да се избегне възможност от изгаряния, проверете дали барбекюто е изстинало преди да извадите и/или почистите електрическия контролен ключ или нагриващ елемент. Да не се изменя конструкцията на барбекюто.
- Уредът да се използва само както е указано в този наръчник.
- Да не се използва на място, където преминават хора и може да се препънат от кабела.
- Барбекюто може да се използва от деца над 8 години и от лица с намалена физическа чувствителност или умствени способности, или без опит и познания, ако те се надзират или са им дадени инструкции как да използват уреда безопасно и те разбират рисковете, свързани с употребата на барбекюто.
- Деца не трябва да играят с уреда. Почистване и поддръжка на барбекюто да не се прави от деца без надзор.
- Това барбекю не е предвидено и никога не трябва да се използва като нагревател.



ПРЕДУПРЕЖДЕНИЕ

- **За Собственици на Апартаменти:** Проверете какви са разпоредбите за използване на барбекю на газ във вашия жилищен блок. Ако е позволено, да се използва на открито на приземния етаж с 60 см отстояние от стени или парапет. Да не се използва на или под балкони.

ЗАПАЗЕТЕ ТЕЗИ ИНСТРУКЦИИ

Препоръки за безопасност

- Табличката за мазнина трябва да се вкарва в уреда и изпразва след всяка употреба.
- Ако има проблем с уреда, вижте „Отстраняване на неизправности“.
- Барбекюто да се почиства често, за предпочитане след всяко готвене. Ако се използва телена четка, проверете дали няма останали метални стружки по скарите преди готвенето. Не се препоръчва почистване на скарите когато барбекюто е още горещо.

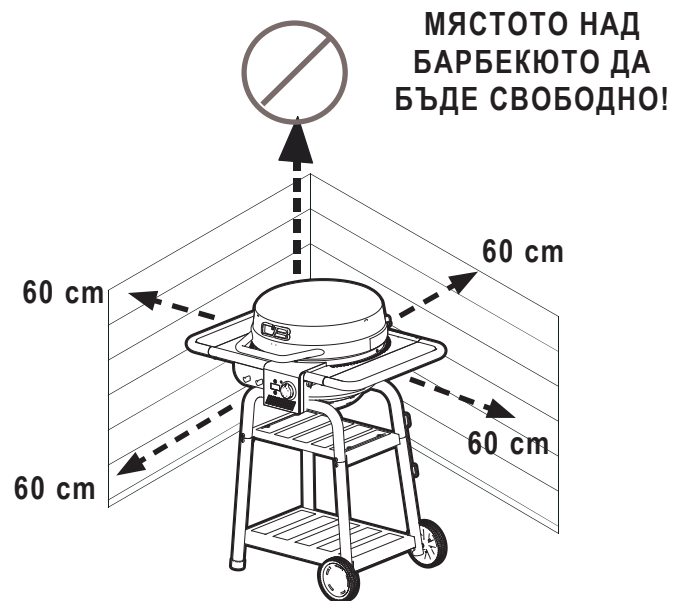

ЗА ВАШАТА БЕЗОПАСНОСТ – ПРЕДИ ДА ИЗПОЛЗУВАТЕ БАРБЕКЮТО

ВАЖНИ ПРЕДПАЗНИ МЕРКИ

Когато използвате електроуреди, основни предпазни мерки трябва да се спазват, включително следното:

ПРОЧЕТЕТЕ ВСИЧКИ ИНСТРУКЦИИ

- Да не се пипат горещи повърхности с голи ръце. Използвайте дръжките и контролните ключове за тази цел.
- За да се предпазите от токов удар, не потапяйте кабел, щепсели, контролен ключ или нагревател във вода или в друга течност.
- Да не се оставя уреда без наблюдение.
- Строг надзор е нужен когато уреда се използва от или в близост до деца. Винаги дръжте деца и животни далеч от барбекюто.
- Барбекюто не е играчка.
- Никога не оставяйте барбекюто без надзор когато е ON / включено/.
- Извадете щепсела от контакта когато барбекюто не се използва, преди преместване или почистване.
- Оставете го да изстине преди да поставите или извадите части. Да не се включва електроуред с повреден кабел или щепсел, след техническа неизправност или ако е увреден по някакъв начин.
- Използването на допълнителни приспособления, които не са препоръчани от производителя, може да предизвика наранявания. Използвайте само допълнителни приспособления, препоръчани от производителя.
- Не оставяйте кабела да виси над ръба на маса или кухненски плот, или да допира горещи повърхности.
- Барбекюто да се използва само по предназначение и никога не трябва да се използва като нагревател.
- За да се предпази барбекюто от изпръскване или от падане във вода, да не се използва на по-малко от 3 м от басейн или езеро.
- Барбекюто и електрическият контролен ключ трябва да са сухи и да не се мокрят от дъжд.
- Да не се използва вода или друг течен спрей за почистване на барбекюто преди да извадите електрическият контролен ключ и нагревателя.
- **ДА НЕ СЕ ИЗПОЛЗВАТ ДЪРВЕНИ ВЪГЛИЩА.** Ще се получи огън, а барбекюто не е предназначено за дървени въглища. Огънят може да предизвика опасна ситуация и да повреди барбекюто.
- **ПРЕДУПРЕЖДЕНИЕ:** Дървени въглища или подобни възпламеними горива не трябва да се използват с това барбекю;
- Барбекюто ще бъде горещо по време и след използване. Носете изолирани ръкавици за фурна и прибори за барбекю с дълга дръжка за да се предпазите от горещите повърхности

или от пръски при готвенето.

- Да не се използва или съхранява бензин, керосин или други запалими течности на разстояние по-малко от 7 м от работещо барбекю. Да няма около него запалими материали.
- Да не се мести барбекюто когато е включено.
- При готвене, барбекюто трябва да се постави на равна повърхност в място без запалими материали. Употребата на алкохол или лекарства може да попречи на потребителя за правилното сглобяване на уреда или за безопасно работа с него.
- За да се избегне токов удар, разкачете захранващия кабел и извадете електрическият контролен ключ преди да извадите нагревател, както и при почистване на барбекюто. Никога не потапяйте електрическият контролен ключ или нагревател в каквато и да е течност.
- Да не се потапя уреда във вода при почистване.
- Да не се включва барбекюто в една и съща верига с други уреди с голяма мощност.



ВНИМАНИЕ

- Не е възможно изгасянето на пламъци от мазнината като се затвори капака. Барбекюто е добре проветрявано заради вашата безопасност.
- Да не се оставя уреда без надзор когато изгаряте остатъци от храна. Ако барбекюто не е било почиствано редовно, може да възникне огън, който да го повреди.

Безопасност при Използуване на Удължител

- За да се осигури най-добра ефективност на барбекюто, не се препоръчва използването на удължител.

За вашата безопасност – Ако трябва да използвате удължител:

- Използвайте само удължител, който е за външна употреба и е с номинална мощност за 13 ампера или повече.
- Да се използва възможно най-къс удължител. Да не се закачат 2 или повече удължителя.
- Дръжте свързките сухи и над земята.
- Да не се оставя кабела да виси от края на маса или от други неща, където може да бъде дръпнат от деца или някой да се препъне.

Барбекюто не трябва да се изхвърля с домашния боклук. Трябва да се изхвърли на разрешено място за рециклиране на електрически и електронни уреди. По този начин вие помагате да се запазят природни ресурси. Уредът да се изхвърли по начин, благоприятен за околната среда.



УПОТРЕБА И ПОДДРЪЖКА НА БАРБЕКЮТО

Преди да се използва за първи път:

- Махнете всички етикети от опаковката и продажбата. Да не се използват остри предмети за да махнете стикерите.
- Измийте скарата с топла сапунена вода, изплакнете я и изсушете старателно.

Преди всяка употреба на барбекюто:

- Барбекюто да се използва само на твърда и равна повърхност за да не се преобърне.
- Дръжте електрическия контролен ключ сух и да не се използват други електроуреди на същата верига за да не се изключат прекъсвачите на ел. таблото.
- Проверете дали табличката за мазнина е празна и се намира под дупката за оттичане.
- Напръскайте скарата за готвене с растително олио за да не се залепва храната.

Включване на барбекюто:

- Уверете се, че електрическият контролер е завъртян напълно обратно на часовниковата стрелка в положение OFF.
- Пъхнете захранващия кабел в правилно заземен и защитен контакт. Ако трябва да се използва удължител, обърнете се към раздел „Безопасност при Използване на Удължител“.
- Завъртете копчето по посока на часовниковата стрелка, индикаторната светлина трябва да светне.
- Горивото, като брикети от дървени въглища, не трябва да се използва с уреда.
- Дървените въглища са предназначени за използване с този уред, само когато са в режим на работа с дървени въглища.

ⓘ ВНИМАНИЕ

Вашето SMART E електрическо барбекю изисква контакт 13-ампера Тип G (16-ампера Тип E/F е за предпочитане) за да работи както трябва. Работейки на по-нисък ток / прекъсвач може да предизвика изключване на барбекюто и на прекъсвача.

За да не се случи това:

- Препоръчва се външен контакт със стандартен 16-ампера прекъсвач.
- Изключете всички други електроуреди като например градински лампи, захранвани от външния 16-ампера контакт преди да включите барбекюто.

Ако се изключи тока по време на работа:

- Вижте кои други електроуреди са се изключили по същото време, извадете ги от контакта, и включете отново прекъсвача.
- Използвайте друг контакт, ако има. Проверете вашия наръчник за препоръчвано използване на удължители.

Ако прекъсвачът продължава да се изключва по време на работа, консултирайте се с квалифициран елетротехник.



ВНИМАНИЕ

Да не се използват остри предмети или инструменти с връх за почистването на барбекюто

Да не се използват абразивни почистващи препарати за фурна, стоманена вата или метални четки за почистването на порцеланови скари или рамката на барбекюто. Това ще повреди покритието.

Заменяйте повредени части само с Char-Broil сертифицирани части. Не се опитвайте да поправяте повредени части



ОПАСНОСТ

В случай на огън, извадете щепсела от контакта и оставете огъня да изгори. Да не се използва вода за гасенето на огън на този или друг електроуред.

За да се избегне токов удар, разкачете захранващия кабел и извадете електрическия контролен ключ преди да извадите нагревателя, както и при почистване на барбекюто. Никога не потапяйте електрическия контролен ключ или нагревател в каквато и да е течност.

За да се избегне възможността от изгаряния, проверете дали барбекюто е изстигало преди почистване на контролния ключ и нагревателя

Готвене на барбекюто:

- За да се получат най-добри резултати, оставете капака затворен при готвенето за да се задържа топлината.
- Температурният индикатор на контролния ключ показва температура на готвене вътре в барбекюто.
- Настройките на контролния ключ за различните видове храни зависят от външните условия и от личните предпочитания за готвене.

Изключване на барбекюто:

- За да изключите контролния ключа / барбекюто, натиснете и задръжте захранващия бутон за 3 секунди докато екранът изгасне.
- Извадете щепсела от контакта.

Почистване на електрическия контролен ключ и на скобата на нагревателя:

- Да се почисти кутията на контролния ключ с влажен парцал и мек детергент или гореща сапунена вода.
- Не се налага да почиствате нагревателя. Обаче скобата на нагревателя може да се почисти с влажен парцал и мек детергент или гореща сапунена вода.
- Изсушете електрическия контролен ключ и нагревателя преди употреба.

Овладеяване на пламъците от мазнина:

- С цел контролиране на пламъците от мазнина, правете следното:
- Не позволявайте да се натрупа мазнина защото има голяма вероятност да възникне огън.
- Премахнете излишната сланина от месото и използвайте по-малко тлъсти късове месо за да се намали вероятността за пламъци от мазнината.
- Ако изскочи пламък по време на готвене, намалете температурата с контролния ключ и затворете капака.
- Ако пламъкът продължи, изключете контролния ключ и извадете захранващия кабел.
- Почиствайте рефлекторната плоча под нагревателя поне един път на сезон или по-често при прекомерна употреба

УПОТРЕБА И ПОДДРЪЖКА НА БАРБЕКЮТО

Инструкции за Запалване с дървени въглища

1. При студено барбекю отстранете затоплящата решетка и решетката за готвене. Вижте фигура А.
2. Поставете решетката за дървени въглища в барбекюто. Вижте фигура Б.
3. Поставете един пласт дървени въглища върху решетката за дървени въглища, за бучки дървени въглища: 0,5 kg максимум; за брикети от дървени въглища: 0,9 kg максимум.
4. Поставете решетката за готвене наново и подравнете индикатора към С на задния панел за режим на дървени въглища. Вижте фигура С.
5. Включете регулатора на „5“ HIGH за 10 до 15 минути при затворен капак.
6. Изключете регулатора.
7. Отворете капака и изчакайте 5 минути, или дървените въглища да побелеят, преди да поставите храна.

ЗАБЕЛЕЖКА: Барбекюто трябва да се загрее и дървените въглища да станат червено горещи за най-малко 30 минути преди да започнете да готвите.



ПРЕДУПРЕЖДЕНИЕ

- Вид на горивото: Въглища за барбекю на бучки и брикети за барбекю, които отговарят на местните изисквания, а когато няма местни изисквания, тогава се изпълняват най-новите стандартни изисквания EN 1860-2.
- Не работете на електрически ток повече от 15 минути, когато използвате дървени въглища.
- Никога да не се използва течност за запалване, керосин, бензин или алкохол за запалване на дървените въглища.
- Никога не използвайте бързо запалими или бучки дървени въглища във Вашата скара.
- Не трябва да се използват други горива като дърва, дървесни пелети, хартия или въглища.
- Започвайте работа с дървени въглища САМО с поставена решетка за дървени въглища, правилно поставена в горивната камера. Вижте фигура Б.
- ПРЕДУПРЕЖДЕНИЕ : Това барбекю ще стане много горещо, не го премествайте по време на работа.
- ПРЕДУПРЕЖДЕНИЕ : Не използвайте на закрито!
- ПРЕДУПРЕЖДЕНИЕ : Не използвайте спирт или бензин за запалване или повторно запалване! Използвайте само запалки, отговарящи на изискванията на стандарт EN 1860-3!
- ПРЕДУПРЕЖДЕНИЕ : Дръжте децата и домашните любимци настрана.



ПРЕДУПРЕЖДЕНИЕ

РИСК ОТ ВЪГЛЕРОДЕН ОКИС

Изгарянето на дървени въглища в затворено помещение може да ви убие. Отделя се въглероден окис, който няма мирис. НИКОГА не изгаряйте дървени въглища вътре в къщата, в автомобили или палатки.

Препоръки за Почистване

- Почиствайте барбекюто след всяко използване на дървени въглища.
- Уверете се, че въглищата са изгорели напълно и барбекюто е изстинало преди да го почистите.
- Отстранете решетката за дървени въглища и почистете цялата пепел.

Забележка: След употреба решетката за дървени въглища може.

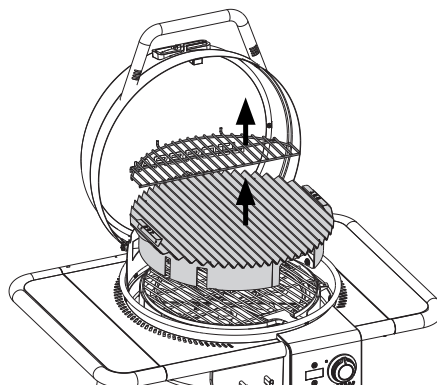

Фигура А

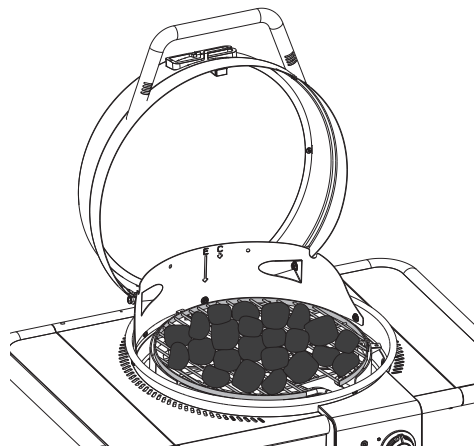

Фигура В

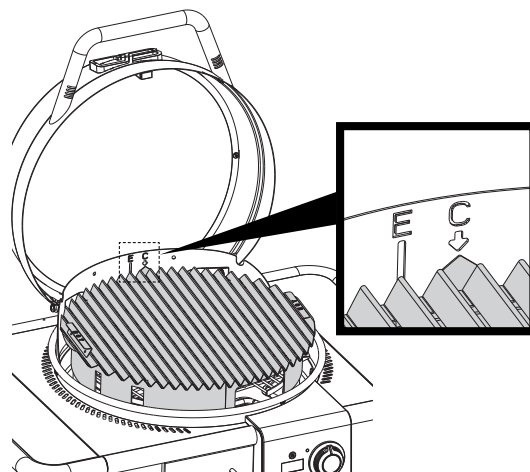

Фигура С

УПОТРЕБА И ПОДДРЪЖКА НА БАРБЕКЮТО



ПРЕДУПРЕЖДЕНИЕ

След като огнят от дървените въглища изглежда угаснал, неизгорелите остатъци може да останат горещи до 24 часа и, ако има свеж въздух, те може да се запалят неочаквано. Всякакви такива неизгорели остатъци извън барбекюто представляват риск за пожар при запалими повърхности като дървени декове.

Почистване на барбекюто:

Прекомерното натрупване на изгоряла мазнина и на частици храна ще намали ефективността на готвене на барбекюто. За да се получи максимална ефективност:

- Почиствайте рефлекторната плоча и рамката поне един път на сезон или по-често при прекомерна употреба.
- С телена четка изстържете натрупвания на отпадъци надолу през дупката за оттичане в долната част на барбекюто.
- Използвайки мек детергент или гореща сапунена вода, леко изтъркайте повърхността на рефлекторната плоча с пластмасова или месингова телена четка.
- Почиствайте скарите за готвене с топла сапунена вода или с готварска сода и воден разтвор. Да се използва неабразивен почистващ прах за по-упорити петна. Ако се използва телена четка, проверете дали няма останали метални стружки по скарите преди готвенето. Не се препоръчва почистване на скарите докато барбекюто е още горещо. Да не се рочиства скарата за готвене със стъргало, шпакла или с други остри инструменти.
- Не се препоръчва почистване на скарата за готвене в съдомиялна машина.

Съхраняване на барбекюто:

- Почистете скарата за готвене.
- Съхранявайте барбекюто, когато не се използва, на защитено от времето място или под покривало за барбекю.
- Винаги изваждайте щепсела на захранващия кабел от контакта.

Препоръки за безопасност

- Табличката за мазнина трябва да се вкарва в уреда и изпразва след всяка употреба.
- Ако има проблем с уреда, вижте „Отстраняване на неизправности“.
- Барбекюто да се почиства често, за предпочитане след всяко готвене. Ако се използва телена четка, проверете дали няма останали метални стружки по скарите преди готвенето. Не се препоръчва почистване на скарите когато барбекюто е още горещо.



ПРЕДУПРЕЖДЕНИЕ

За безопасно използване на уреда и да се избегне сериозно нараняване

- Употребата на алкохол или лекарства може да попречи на правилното сглобяване на уреда или за безопасно работа с него.
- При готвене, барбекюто трябва да се постави на равна повърхност в място без запалими материали.
- Да не се оставя без надзор. Дръжте деца и домашни любимци далеч от уреда.
- Да не се мести барбекюто когато е включено.
- Това барбекю не е предвидено и никога не трябва да се използва като нагревател.
- Барбекюто ще бъде горещо по време и след използване. Носете изолирани ръкавици за фурна и прибори за барбекю с дълга дръжка за да се предпазите от горещите повърхности или от пръски при готвенето.
- Поддържайте мястото около уреда чисто и без горими материали.
- Поддържайте мястото около уреда чисто и без запалими материали, бензин и други запалими изпарения и течности.
- Използвайте уреда само в добре проветрявано място.



ВНИМАНИЕ

- Не е възможно изгасянето на пламъци от мазнината като се затвори капака. Барбекюто е добре проветрявано заради вашата безопасност.
- Да не се оставя уреда без надзор когато изгаряте остатъци от храна. Ако барбекюто не е било почиствано редовно, може да възникне огън, който да го повреди.

УПОТРЕБА И ПОДДРЪЖКА НА БАРБЕКЮТО

Предпазване на храната

Предпазването на храната от вредни бактерии е много важна част от удоволствието при готвене на открито. Следвайте тези четири основни стъпки:

Почистване: Измивайте ръцете, прибори за хранене и повърхности с гореща сапунена вода преди и след боравене със сурово месо и птици.

Разделяне: Отделяйте сурово месо и птици от готови за ядене храни за да се избегне заразяване. Да се използва чиста чиния и прибори за хранене когато се отделят сготвени храни.

Готвене: Гответе месото и птици за да убиете бактериите. Използвайте термометър за месо за да се осигури необходимата вътрешна температура на храната.

Охлаждане: Поставете готовите храни и остатъци в хладилник.

Как да се разбере, че месото е добре сготвено

- Месо и птици, които се готвят в уреда, често покафенява отвън много бързо. Да се използва само размразено месо и термометър за месо за да сте сигурни, че храната е достигнала безопасна вътрешна температура, и отрежете малко за да проверите дали е готова.
- Ние препоръчваме храната да бъде най-малко 40°F преди да се сготви на барбекюто.
- Цяло пиле може да достигне 165°F. Соковете трябва да се стичат чисто и месото не трябва да е розово.
- Телешки и агнешки пържоли, месо за печене и свински котлети може да бъдат готвени до 145°F с 3 минути интервал.
- НИКОГА не гответе месо или птици частично и да довършите по-късно. Сгответе храната напълно за да унищожите вредните бактерии.
- Използвайте термометър за месо за да се осигури необходимата вътрешна температура на храната.

Препоръчвана вътрешна температура при готвене

Кайма

Телешко, Свинско, Агнешко.	71°C 160°F
Пуешко, Пилешкп	71°C 160°F

Прясно Телешко, Агнешко

Леко изпечено (да се изчака 3 минути преди да се нареже)	63°C 145°F
Средно изпечено	71°C 160°F
Добре изпечено	77°C 170°F

Птици

Пиле & Пуйка, цели	74°C 165°F
Части от Пиле	74°C 165°F
Патица & Гъска	74°C 165°F

Прясно Свинско

Леко изпечено (да се изчака 3 минути преди да се нареже)	63°C 145°F
Средно изпечено	71°C 160°F
Добре изпечено	77°C 170°F

POMEMBNE VARNOSTNE INFORMACIJE

VARNOSTNI SIMBOLI

Opozorilne besede NEVARNOST, OPOZORILO in PREVIDNO se uporabljajo v tem uporabniškem priročniku za poudarjanje kritičnih in pomembnih informacij. Preberite in upoštevajte ta navodila ter se tem izboljšajte varnost in preprečite nastanek stvarne škode.

Izjave so razložene v nadaljevanju.



POZOR

POZOR: Opozarja na potencialno nevarno situacijo ali nevarno prakso, ki lahko, če je ne preprečite, povzroči lažjo ali srednje težko poškodbo.



OPOZORILO

OPOZORILO: Opozarja na potencialno nevarno situacijo, ki lahko, če je ne preprečite, povzroči težjo poškodbo ali celo smrt.



NEVARNOST

NEVARNOST: Opozarja na nevarno situacijo, ki bo, če je ne preprečite, povzročila težjo poškodbo ali celo smrt.

SAMO ZA UPORABO NA PROSTEM

1. Samo za uporabo na prostem.
2. Ne uporabljajte v zaprtih prostorih ali v komercialne namene.
3. Napravo uporabljajte le na dobro prezračujem mestu.



OPOZORILO

1. V bližini te ali drugih naprav ne hranite bencina ali drugih vnetljivih tekočin in hlapov.

MONTER/SESTAVLJAVEC:

Ta priročnik izročite uporabniku.

UPORABNIK:

Ta priročnik shranite za morebitne potrebe v prihodnje.

Sestavljalcev oz. lastnik je odgovoren za sestavo, namestitvev in vzdrževanje žara.

Vprašanja:

Če boste imeli kakršna koli vprašanja med sestavljanjem ali uporabo naprave, se obrnite na vašega lokalnega prodajalca.

ZA VAŠO VARNOST - PRED UPORABO VAŠEGA ŽARA



OPOZORILO

- Navodilo za uporabo vsebuje pomembne informacije za varno uporabo naprave.
- Preberite in upoštevajte vse varnostne napotke, navodila za sestavljanje, uporabo in nego, pred pričnete s sestavljanjem naprave in njeno uporabo. Če ne upoštevate navodil proizvajalca, lahko pride do težkih telesnih poškodb in/ali nastanka stvarne škode.
- Ta naprava je skladna s tehničnimi standardi in varnostnimi predpisi za električne naprave.

NEVARNOST ELEKTRIČNEGA UDARA

- Tehnični podatki naprave: 220-240 V, 9,1 A, 50-60 Hz, izhodna moč: 2100 W
- Napravo priključite le v vtičnico z ozemljitvijo, ki je zaščitena z zaščitnim stikalom na okvarni tok (RCD) z nazivnim okvarnim tokom 30 mA.
- Električni kabel redno preverjajte glede znakov poškodb in obrabe. Če je kabel poškodovan, naprave ne uporabljajte.
- Napajalni kabel je treba zamenjati s posebnim kablom, ki je na voljo pri proizvajalcu ali njegovem pooblaščenem servisu.
- Poškodovane dele zamenjajte izključno z originalnimi nadomestnimi deli Char-Broil. Pokvarjenih delov ne poskušajte popravljati.
- Če se v napravi pojavi ogenj, zavrtite gumb v položaj OFF, izključite napravo iz električnega omrežja in počakajte, da ogenj ugasne. Za gašenje ognja v tej ali kateri koli drugi električni napravi ne uporabljajte vode.
- Da preprečite opekline, počakajte, da se naprava ohladi, preden pričnete odstranjevati ali čistiti električni krmilnik in grelnike. Naprave na noben način ne predelujte.
- Napravo uporabljajte samo v skladu s tem priročnikom.
- Naprave ne uporabljajte v prehodih, kjer obstaja nevarnost spotikanja čez kabel.
- To napravo lahko uporabljajo osebe, starejše od 8 let, in osebe z zmanjšanimi fizičnimi, senzoričnimi ali psihičnimi sposobnostmi ali s pomanjkanjem izkušenj ter znanja, če so pod nadzorom oziroma so dobili navodila o varni uporabi izdelka ter razumejo možne nevarnosti.
- Otroci se s tem aparatom ne smejo igrati. Otroci ne smejo čistiti in vzdrževati aparata brez nadzora.
- Ta naprava ni namenjena za ogrevanje in se v ta namen ne sme uporabljati.
- **Uporabniki v večstanovanjskih stavbah:** Pri upravi vaše večstanovajske stavbe se pozanimajte o pravilih glede



OPOZORILO

uporabe plinskega žara in protipožarnih ukrepov. Če je uporaba dovoljena, uporabljajte napravo v pritičju 60 cm odmaknjeno od zidu ali ograje. Naprave ne uporabljajte na ali pod balkoni.

NAVODILA ZA UPORABO SHRANITE

Varnostni nasveti

- Posodo za odcejanje masti vstavite v napravo in jo po vsaki uporabi izpraznite.
- Če imate kakršne koli težave z napravo, si preberite razdelek »Odpravljanje napak«.
- Žar pogosto očistite, po možnosti po vsaki peki. Če za čiščenje kuharnih površin žara uporabljate ščetko, se pred uporabo žara prepričajte, da po čiščenju na površinah ni ostankov ščetin. Čiščenje naprave, ko je še vroča, ni priporočljivo.

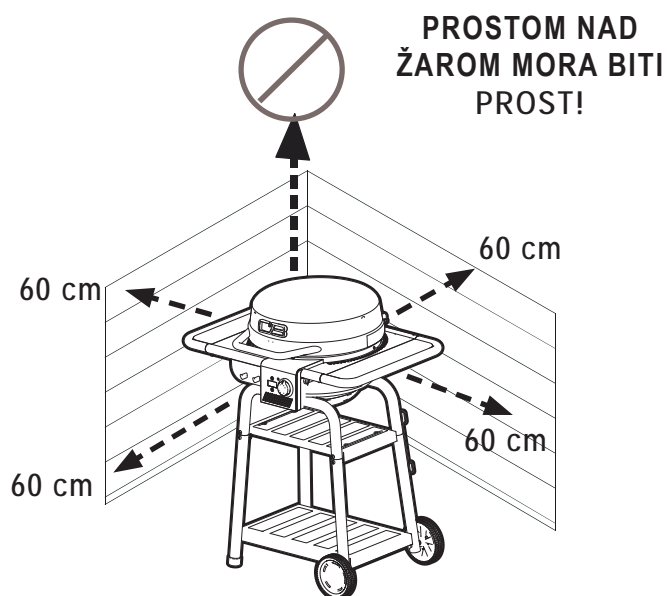

ZA VAŠO VARNOST - PRED UPORABO VAŠEGA ŽARA

POMEMBNA VARNOSTNA NAVODILA

Pri uporabi električnih naprav vedno upoštevajte osnovne varnostne ukrepe, vključno z naslednjimi:

PREBERITE CELOTNA NAVODILA

- Ne dotikajte se vročih površin z nezaščitnimi dlanmi. Za upravljanje uporabljajte ročice in gumba.
- Da se zaščitite pred električnim udarom, ne potaplajte kabela, vtiča, krmilnika ali grelnikov v vodo ali kakršno koli drugo tekočino.
- Naprave ne puščajte brez nadzora.
- Bodite posebej previdni, če napravo uporabljajo otroci oziroma jo uporabljate v njihovi bližini. Otroci in domače živali se nikoli ne smejo zadrževati ob napravi.
- Ta naprava ni igrača.
- Naprave nikoli ne puščajte brez nadzora, ko je **vključena**.
- Ko naprave ne uporabljate in pred premikanjem ali čiščenjem naprave izvlecite vtič iz vtičnice.
- Pred sestavljanjem ali razstavljanjem počakajte, da se naprava ohladi. Če je kabel ali vtičnik poškodovan ali če aparat ne deluje pravilno ali je poškodovan, aparata ne uporabljajte.
- Uporaba pribora, ki ga ne priporoča proizvajalec naprave, lahko povzroči telesne poškodbe ali poškodbe na napravi. Uporabljajte samo pribor, ki ga priporoča proizvajalec.
- Električnega kabela ne polagajte čez ostre robove mize ali kuhinjskih elementov. Električni kabel ne sme biti v stiku z vročimi površinami.
- Napravo vedno uporabljajte le v predviden namen. Ta naprava ni namenjena za ogrevanje in se v ta namen ne sme uporabljati.
- Da preprečite škropljenje po napravi ali padec naprave v vodo, naprave ne uporabljajte manj kot 3 m stran od bazena, jezera ali drugega vodotoka.
- Naprave in električnega krmilnika ne puščajte na dežju in ju hranite na suhem.
- Električni vtičnik naj ne leži na tleh, ampak ga hranite na suhem.
- Pred čiščenjem naprave z vodo in drugimi tekočinami najprej odklopite električni krmilnik in odstranite grelnike.
- **NE UPORABLJAJTE OGLJA.** Oglje se bo vnelo in naprava ni predvidena za uporabo z ogljem. Ogenj v napravi povzroči nevarno situacijo in lahko poškoduje napravo.
- **OPOZORILO:** S to napravo ne uporabljajte oglja in drugih vnetljivih snovi;
- Naprava je med uporabo in po uporabi vroča. Uporabite izolirane kuhinjske rokavice in pribor z dolgim ročajem, da se zaščitite pred vročimi površinami in škropljenjem vročih tekočin.
- Ko uporabljate napravo, ne uporabljajte ali shranjujte vnetljivih tekočin, kot sta bencin ali kerozin, bližje kot 7 metrov od naprave. Okolico naprave ohranjajte v čistem stanju in brez

vnetljivih snovi.

- Med uporabo naprave ne premikajte.
- Med uporabo mora naprava stati na ravni, trdni površini v okolju brez prisotnosti vnetljivih snovi.
- Uživanje alkohola in zdravil na recept ali brez recepta lahko negativno vpliva na sposobnosti uporabnika za pravilno sestavljanje in varno uporabo naprave.
- Da preprečite električni udar, pred odstranjevanjem grelnikov in čiščenjem naprave odklopite električni kabel in odstranite električni krmilnik. Električnega krmilnika in grelnikov nikoli ne potaplajte v tekočino.
- Naprave za čiščenje ne potaplajte v vodo
- Te naprave ne uporabljajte v istem električnem tokokrogu kot druge električne naprave z visoko močjo.



POZOR

- Gorenja maščob ni mogoče pogasiti z zapiranjem pokrova. Ta naprava ima dobro prezračevanje iz varnostnih razlogov.
- Naprave med zgorevanjem ostankov hrane ne puščajte brez nadzora. Če naprave ne čistite redno, se lahko razvije ogenj zaradi gorenja maščob, ki lahko poškoduje napravo.

Uporaba kabelskih podaljškov in varnost

- Za optimalno delovanje žara uporaba kabelskih podaljškov ni priporočljiva.

Za vašo varnost - če morate uporabiti kabelski podaljšek:

- Uporabljajte samo kable, primerne za uporabo na prostem, z nazivnim tokom 13 A ali višjim.
- Uporabite čim krajši kabelski podaljšek. Ne priključujte dveh kabelskih podaljškov enega za drugim.
- Povezave morajo biti suhe in ne smejo ležati na tleh.
- Kabel ne sme viseti z mize ali drugih predmetov, kjer bi jih lahko dosegli otroci in jih potegnili.

Tega izdelka ni dovoljeno odstranjevati skupaj z gospodinjskimi odpadki. Ta izdelek je treba zavreči pri pristojnem centru za zbiranje odpadne električne in elektronske opreme. Z zbiranjem in recikliranjem odpadkov pomagajte pri varčevanju z naravnimi viri in zagotovite, da bo izdelek odstranjen na okolju prijazen način.



UPORABA IN NEGA

Navodila pred prvo uporabo žara:

- Z žara odstranite vso embalažo in prodajne nalepke. Za odstranjanje nalepk ne uporabljajte ostrih predmetov.
- Operite rešetke za peko s toplo milnico in jih temeljito splaknite ter posušite.

Pred vsako uporabo žara:

- Žar uporabljajte samo na trdni in ravni podlagi, da se ne prevrne.
- Da preprečite izpad varovalk, ohranjajte električni krmilnik na suhem in ne uporabljajte drugih naprav v istem električnem tokokrogu.
- Preverite, ali je pladenj za odcejanje prazen in ali je pravilno vstavljen pod odprtino za odcejanje.
- Da se hrana ne bi prijemala na rešetke, jih pred uporabo namažite z rastlinskim oljem ali sprejem na osnovi rastlinskega olja.

Vključite žar:

- Električni krmilnik zavrtite v levo v položaj OFF.
- Vtaknite vtič električnega napajanja v pravilno ozemljeno vtičnico, zaščiteno s stikalom na diferenčni tok. Če uporabljate kabelski podaljšek, glejte razdelek »Uporaba kabelskih podaljškov in varnost«.
- Zavrtite gumb v desno, indikatorska lučka se mora prižgati.
- Gorivo, kot so ogljeni briketi, se s to napravo ne sme uporabljati.
- Oglje se lahko v tej napravi uporablja samo v načinu peke na oglje.

ⓘ POMEMBNO OBVESTILO

Vaš električni žar SMART E za pravilno delovanje potrebuje 13-ampersko vtičnico tipa G (bolje 16-amperska vtičnica tipa E/F). Če se žar napaja iz šibkejših vtičnic, lahko pride do izpada žara in/ali tokokroga.

Da preprečite izpad električnega napajanja:

- Priporočamo zunanjo električno vtičnico s 16-ampersko varovalko.
- Preden priključite žar, odklopite vse druge električne naprave, kot na primer zunanje luči, ki so napajane preko istega 16-amperskega omrežnega odklopnika.

Če pride do izpada napajanja med uporabo:

- Preverite, pri katerih drugih električnih napravah je še prišlo do izpada električnega napajanja in znova vključite stikalo.
- Poskusite uporabiti drugo električno vtičnico, če je na voljo. Glejte uporabniški priročnik glede uporabe kabelskih podaljškov.

Če med delovanjem izpade omrežni odklopnik, se posvetujte s kvalificiranim električarjem.



POZOR

Za čiščenje žara ne uporabljajte ostrih predmetov.

Za čiščenje keramičnih rešetk in telesa žara ne uporabljajte abrazivnih čistil za pečice, jeklene volne ali kovinskih ščetk. Ta sredstva lahko poškodujejo površine.

Poškodovane dele zamenjajte izključno z originalnimi nadomestnimi deli Char-Broil. Pokvarjenih delov ne poskušajte popravljati.



NEVARNOST

Če se v napravi pojavi ogenj, izključite napravo iz električnega omrežja in počakajte, da ogenj ugasne. Za gašenje ognja v tej ali kateri koli drugi električni napravi ne uporabljajte vode.

Da preprečite električni udar, pred odstranjevanjem grelnikov in čiščenjem žara odklopite električni kabel. Električnega krmilnika in grelnikov nikoli ne potaplajte v tekočine.

Da preprečite opekline, počakajte, da se naprava ohladi, preden pričnete odstranjevati ali čistiti električni krmilnik in grelnike.

Uporaba žara:

- Za najboljše rezultate pecite z zaprtim pokrovom, ki zadržuje toploto in zagotavlja dobro peko.
- Prikaz temperature na krmilnika kaže temperaturo v notranjosti žara.
- Nastavitev krmilnika za različne jedi je odvisna od okoljskih pogojev in vaših osebnih želja.

Izklop žara:

- Za izklop krmilnika/žara pritisnite in za 3 sekunde zadržite gumb za vklop, dokler se zaslon ne izključi.
- Izvlecite vtič iz vtičnice.

Čiščenje električnega krmilnika in nosilca grelnika:

- Ohišje krmilnika lahko čistite z vlažno krpo in blagim čistilom ali z vročo milnico.
- Grelnika ni treba čistiti. Nosilec grelnika pa lahko čistite z vlažno krpo in blagim čistilom ali z vročo milnico.
- Pred uporabo naprave se morajo električni krmilnik in grelniki v celoti posušiti.

Nadzor ognja zaradi maščobe:

Za nadzor ognja zaradi maščobe upoštevajte naslednje previdnostne ukrepe:

- Redno odstranjujte maščobo z žara. Zaradi ostankov maščobe se nevarnost ognja poveča.
- Z mesa odrežite odvečno maščobo in za peko uporabljajte manj mastno meso, da preprečite ogenj.
- Če se med peko pojavi ogenj, znižajte nastavljeno temperaturo in zaprite pokrov.
- Če ogenj ne ugasne, izključite krmilnik in izvlecite vtič električnega kabla iz vtičnice.
- Očistite sklop reflektorske plošče pod grelnikom najmanj enkrat na sezono, če ga uporabljate pogosto, pa večkrat.

UPORABA IN NEGA

Navodila za osvetljevanje z ogljem

1. Pri hladnem žaru odstranite polico za gretje in rešetko za peko. Glejte sliko A.
2. V žar vstavite pladenj za oglje. Glejte sliko B.
3. Položite plast oglja na pladenj za oglje; za oglje v kosih: največ 0,5 kg; za oglje v briketih: največ 0,9 kg.
4. Znova vstavite rešetko za peko in poravnajte indikator C na zadnji plošči za način peke na oglje. Glejte sliko C.
5. Zavrtite gumb v položaj »5« HIGH za 10 do 15 minut pri zaprtem pokrovu.
6. Izključite gumb.
7. Odprite pokrov in počakajte 5 minut oziroma dokler oglje ne postane belo, preden dodate hrano.

OPOMBA: Žar je treba ogreti, gorivo pa naj bo vroče vsaj 30 minut pred prvim kuhanjem.



OPOZORILO

- Vrste goriva: Oglje za žar ali briketi, skladni z lokalnimi zakonskimi zahtevami. Če niso skladni z lokalnimi zakonskimi zahtevami, morajo ustrezati najnovejšim zahtevam standarda EN 1860-2.
- Pri uporabi oglja naj električni grelniki ne delujejo več kot 15 minut.
- To Nikoli ne uporabljajte lažje tekočine, kerozina, bencina ali alkohola za prižiganje oglja.
- Odstranite pladenj za oglje in očistite pepel. Opomba: Po uporabi se lahko pladenj za oglje razbarva. To je normalna posledica uporabe. Način peke na elektriko
- Način peke na oglje.
- V žaru ne uporabljajte pripomočkov za hiter vžig ali velikih kosov oglja.
- Ne uporabljajte drugih goriv, kot so les, lesni peleti, papir ali premog.
- Prižgite ogenj, le, če je pladenj za oglje pravilno vstavljen v ognjišče. Glejte sliko B.
- OPOZORILO: Ta žar se med uporabo močno segreje, zato ga med uporabo ne premikajte.
- OPOZORILO: Naprave ne uporabljajte v zaprtih prostorih!
- OPOZORILO: Za prižiganje ali ponovno prižiganje ne uporabljajte alkohola ali bencina! Uporabljajte samo vžigalnike, skladne s standardom EN1860-3!
- OPOZORILO: Otroci in domače živali naj se ne zadržujejo v bližini naprave.



OPOZORILO

Nevarnost ogljikovega monoksida

Žganje oglja v notranjosti vas lahko ubije. Oddaja ogljikov monoksid, ki nima vonja. NIKOLI ne kurite oglja v domovih, vozilih ali šotorih.

Priporočila za čiščenje

- Po vsaki uporabi oglja očistite žar.
- Before Pred čiščenjem se prepričajte, da je premog popolnoma ugasnil in da se je naprava ustrezno ohladila.
- Odstranite pladenj za oglje in očistite pepel.

Opomba: Po uporabi se lahko pladenj za oglje razbarva. To je normalna posledica uporabe.

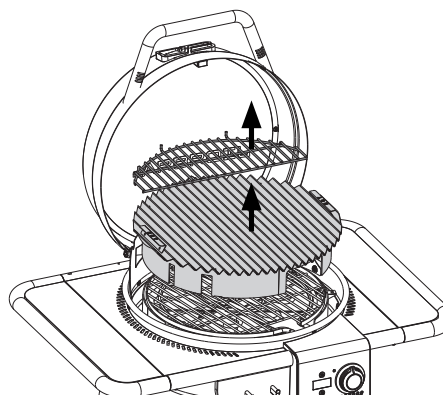

Slika A

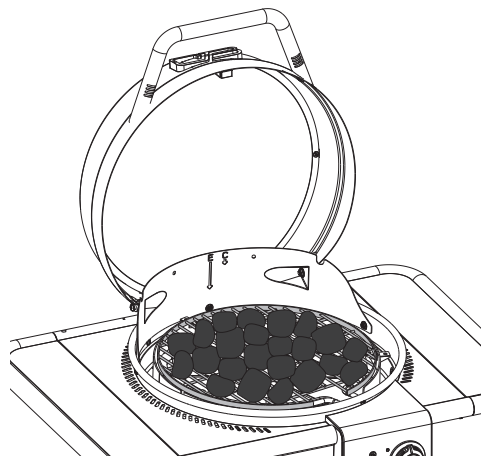

Slika B

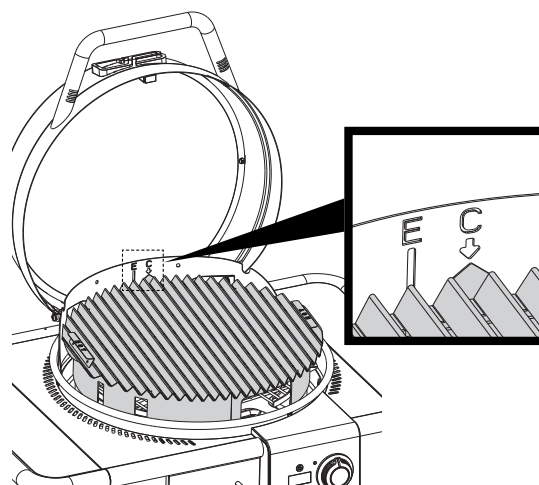

Slika C

UPORABA IN NEGA



OPOZORILO

Ko ugasne požar oglja, lahko nepožarjena žerjavica zadrži toploto do 24 ur in če svež zrak lahko nepričakovano plameni. Vsaka taka žerjavica zunaj kurišča žara predstavlja nevarnost požara in izpostavljena lahko vžge gorljive površine, kot so leseni krovi.

Čiščenje žara:

Obloge zažganih maščob in delcev hrane bodo zmanjšale kakovost peke na žaru. Da ohranite optimalno zmogljivost:

- Očistite sklop reflektorske plošče najmanj enkrat na sezono, če ga uporabljate pogosto, pa večkrat.
- Napravo najbolje očistite tako, da obloge odstranujete od zgoraj navzdol proti dnu žara in skozi odprtino za odcejanje.
- Uporabite blago čistilo ali vročo milnico, nežno zdrgnite površine sklopa reflektorske plošče s plastično ali medeninasto ščetko.
- Rešetke za pekoredno čistite s toplo milnico ali raztopino vode in sode bikarbone. Za trdovratne madeže uporabite neabrazivni pralni prašek. Če za čiščenje kuhalnih površin žara uporabljate ščetko, se pred uporabo žara prepričajte, da po čiščenju na površinah ni ostankov ščetin. Čiščenje naprave, ko je še vroča, ni priporočljivo. Ne čistite rešetke žara s strgali, ostrimi orodji ali lopaticami.
- Čiščenje rešetk žara v pomivalnem stroju ni priporočljivo.

Shranjevanje žara:

- Očistite rešetke za peko.
- Žar shranjujte v prostoru, zaščitenem pred vremenskimi vplivi ali pa ga prekrijte, ko ga ne uporabljate.
- Pred shranjevanjem žara vedno izvlcite vtič iz vtičnice.

Varnostni nasveti

- Posodo za odcejanje masti (če je prisotna) **morate** vstaviti v napravo in jo po vsaki uporabi izprazniti.
- Če imate kakršne koli težave z napravo, si preberite razdelek »Odpravljanje napak«.
- Žar pogosto očistite, po možnosti po vsaki peki. Če za čiščenje kuhalnih površin žara uporabljate ščetko, se pred uporabo žara prepričajte, da po čiščenju na površinah ni ostankov ščetin. Čiščenje naprave, ko je še vroča, ni priporočljivo.



OPOZORILO

Za varno uporabo vaše naprave in za preprečevanje resnih poškodb:

- Uživanje alkohola in zdravil na recept ali brez recepta lahko negativno vpliva na sposobnosti uporabnika za pravilno sestavljanje in varno uporabo naprave.
- Med uporabo mora naprava stati na ravni, trdni površini v okolju brez prisotnosti vnetljivih snovi.
- Naprave ne puščajte brez nadzora. Otroci in domače živali se nikoli ne smejo zadrževati ob napravi.
- Med uporabo naprave ne premikajte.
- Ta naprava ni namenjena za ogrevanje in se v ta namen ne sme uporabljati.
- Naprava je med uporabo in po uporabi vroča. Uporabite izolirane kuhinjske rokavice in pribor z dolgim ročajem, da se zaščitite pred vročimi površinami in škropljenjem vročih tekočin.
- Okolico naprave ohranjajte v čistem stanju in brez vnetljivih snovi.
- V področju uporabe naprave ne hranite vnetljivih snovi, bencina in drugih vnetljivih plinov in tekočin.
- Napravo uporabljajte le na dobro prezračujemem mestu.



POZOR

- Gorenja maščob ni mogoče pogasiti z zapiranjem pokrova. Ta naprava ima dobro prezračevanje iz varnostnih razlogov.
- Naprave med zgorovanjem ostankov hrane ne puščajte brez nadzora. Če naprave ne čistite redno, se lahko razvije ogenj zaradi gorenja maščob, ki lahko poškoduje napravo.

UPORABA IN NEGA

Varnost hrane

Varnost hrane je zelo pomemben del uživanja izkušnje priprave hrane na prostem. Da zaščitite hrano pred škodljivimi bakterijami, upoštevajte naslednje štiri osnovne korake:

Čiščenje: Umijte roke, operite pribor in površine z vročo milnico pred in po rokovanju s svežim mesom in perutnino.

Ločevanje: Ločite surovo meso in perutnino od gotovo pripravljenih jedi, da preprečite navzkrižno kontaminacijo. Za odstranjevanje pripravljene hrane uporabljajte čiste pladnje in pribor.

Priprava hrane: Meso in perutnino pripravite na primerni temperaturi, da uničite bakterije. Uporabite termometer za meso, da zagotovite pravilno notranjo temperaturo mesa.

Ohlajevanje: Pripravljeno hrano in ostanke hrane nemudoma zamrznete.

Kako veste, da je meso dobro pečeno

- Meso in perutnina, ki ju pripravljate v tem žaru za dimljenje, se pogosto zelo hitro rjavo obarva na površini. Uporabljajte samo odmrznjeno meso in termometer za meso, da se prepričate, da je notranjost mesa dosegla primerno temperaturo in meso prerežite, da preverite, ali ni morda še surovo.
- Priporočamo, da ima meso temperaturo najmanj 4 °C preden ga daste v žar.
- Cel piščanec mora doseči najmanj 74 °C. Sok iz mesa mora biti prozoren in čist, meso pa ne sme biti roza barve.
- Goveje, svinjske in jagnječje zrezke, pečenke in svinjske zarebrnice je treba peči do temperature 71 °C, nato mora meso 3 minute počivati.
- NIKOLI ne pecite mesa ali perutnine samo delno in dokončajte peko kasneje. Hrano v celoti specite, da uničite škodljive bakterije.
- Uporabite termometer za meso, da zagotovite pravilno notranjo temperaturo mesa.

Priporočene notranje temperature pri peki

Mleto meso

govedina, svinjina, teletina, jagnjetina 71°C 160°F
puranje in piščančje meso 71°C 160°F

Sveža govedina, teletina, jagnjetina

srednje surovo 63°C 145°F
(meso naj počiva 3 minute pred rezanjem)
srednje 71°C 160°F
prepečeno 77°C 170°F











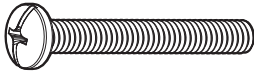

Perutnina

cel piščanec ali puran 74°C 165°F
perutnina v kosih 74°C 165°F
race in goske 74°C 165°F

Sveža svinjina

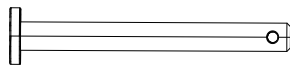
Srednje surovo 63°C 145°F
(meso naj počiva 3 minute pred rezanjem)
Srednje 71°C 160°F
Prepečeno 77°C 170°F

HARDWARE LIST

Key	Description	Picture	Qty
A	1/4-20x 1/2" Screw		11
B	1/4-20x 3/4" Screw		2
C	1/4-20x 2" Screw		10
D	Fiber Wash, Lid		2
E	1/4-20 Flange Nut, Black		12
F	Flat Washer, Lid Handle		2
G	#10-24 x 3/8" Screw		6
H	#10-24 Flange Nut		7
J	Fiber Washer		3
K	Axle Rod		2
L	Hitch Pin Clip		2
M	Flat Washer, Large		4
N	Sheet Metal Screw		8

Tools required for assembly (Not included)

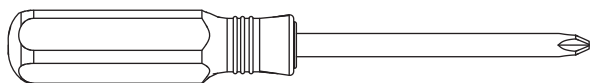

Phillips Screwdriver

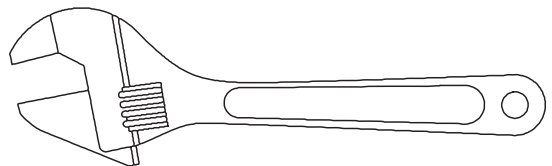

Adjustable Wrench

REPLACEMENT PARTS DIAGRAM

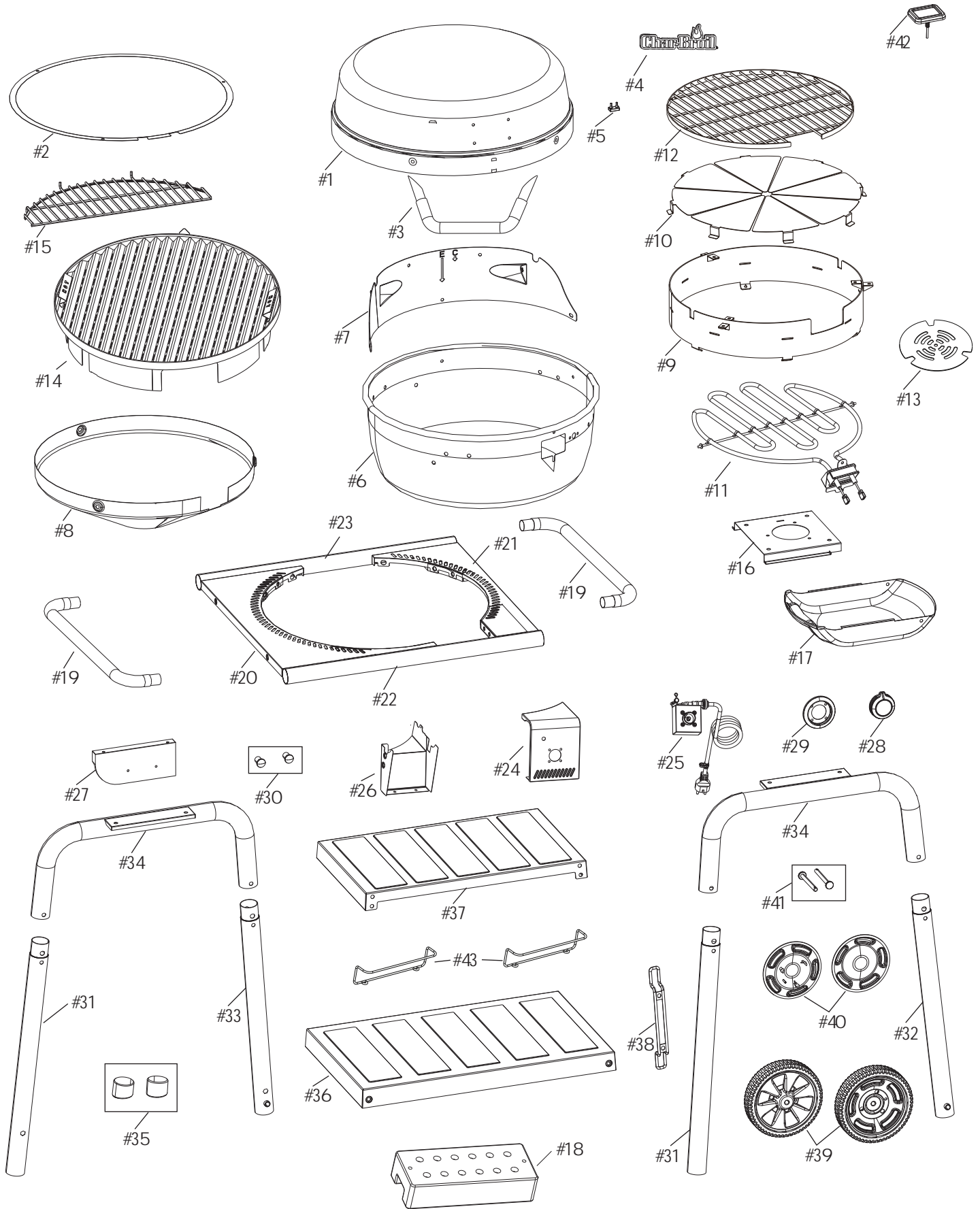

REPLACEMENT PARTS LIST

Key	Qty	Description
1	1	TOP LID
2	1	INNER LINER
3	1	LID HANDLE
4	1	LOGO PLATE
5	1	LID BUMPER
6	1	FIREBOWL
7	1	BACK PANEL
8	1	HEAT SHIELD
9	1	REFLECTOR HOLDER WELDMENT
10	1	REFLECTOR PLATES (8x)
11	1	HEATING ELEMENT ASSEMBLY
12	1	CHARCOAL RACK
13	1	ASH PLATE
14	1	COOKING GRATE WELDMENT
15	1	WARMING RACK
16	1	GREASE TRAY SUPPORT BRACKET
17	1	GREASE CUP
18	1	WEIGHT BLOCK
19	2	SHELF HANDLE
20	1	LEFT SHELF ASSEMBLY
21	1	RIGHT SHELF ASSEMBLY
22	1	FRONT CONNECTING TUBE
23	1	REAR CONNECTING TUBE
24	1	UFC ASSEMBLY
25	1	POWER CONTROLLER + PLUG
26	1	CONTROLLER COVER
27	1	FASCIA
28	1	CONTROL KNOB
29	1	KNOB BEZEL
30	2	TOOL HOOK
31	2	LEFT FRONT/LEFT REAR LEG
32	1	RIGHT FRONT LEG
33	1	RIGHT BACK LEG
34	2	UPPER TUBE LEG ASSEMBLY
35	2	END CAP, LEG
36	1	BOTTOM SHELF
37	1	MID SHELF
38	1	WIRE HOLDER
39	2	WHEEL
40	2	WHEEL HUBCAP

Key	Qty	Description
41	2	WHEEL AXLE
42	1	TEMP GAUGE
43	2	GRIDDLE SUPPORT

Not Pictured

...	1	CLEANING TOOL
...	1	WIRE CLIP
...	1	HARDWARE PACK

ASSEMBLY

1



Ax4

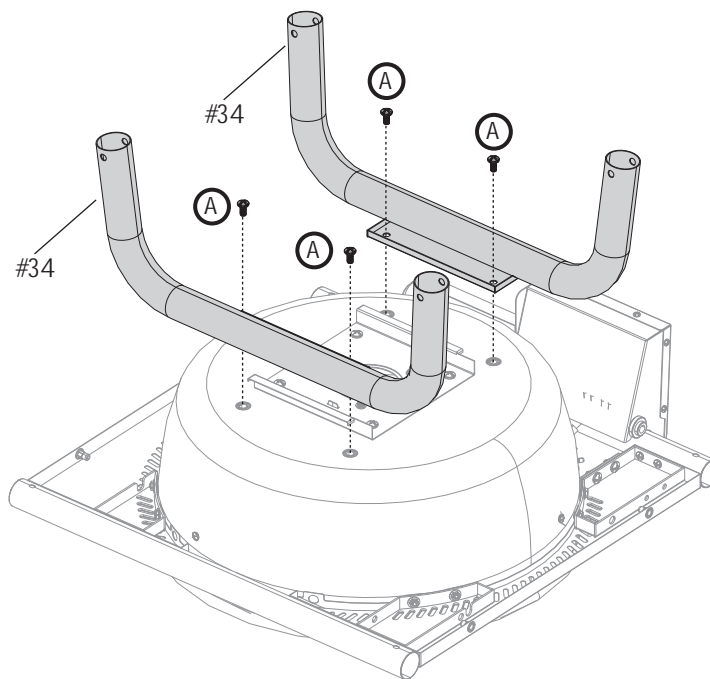

2

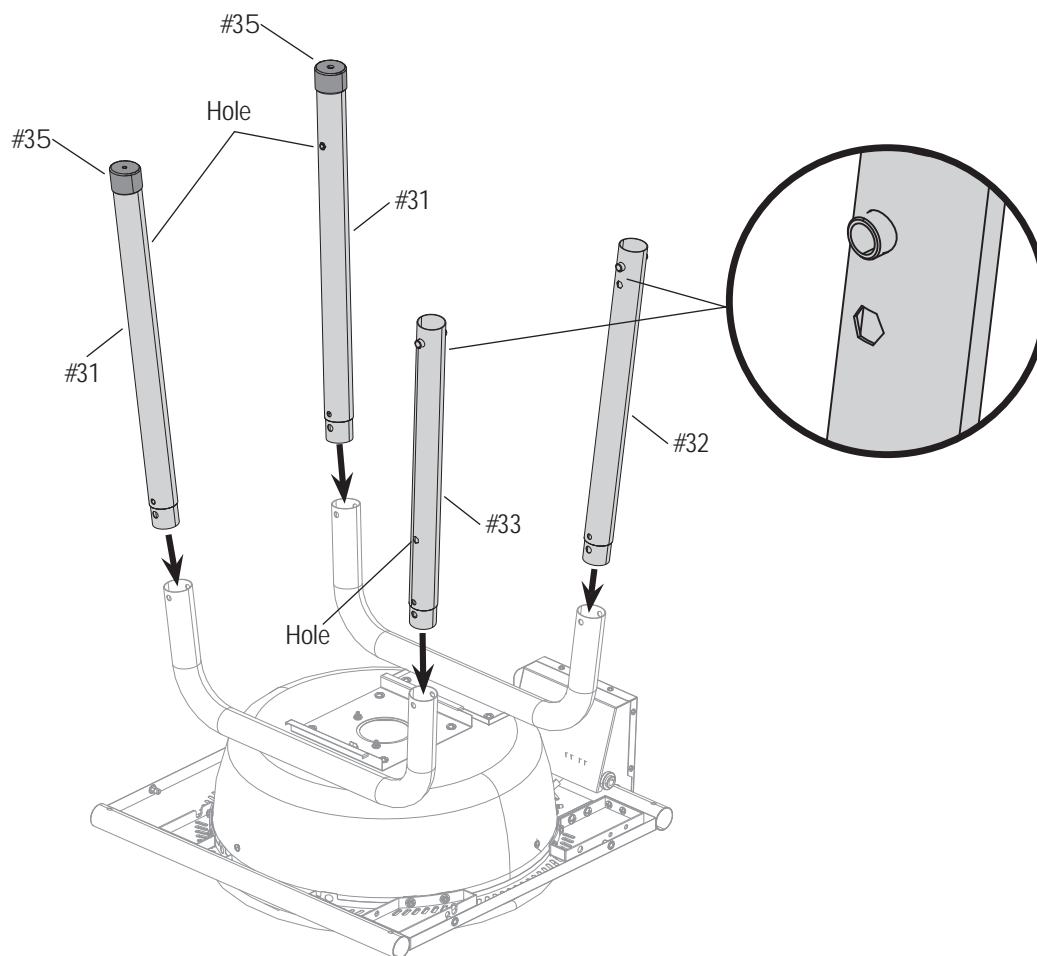

ASSEMBLY

3

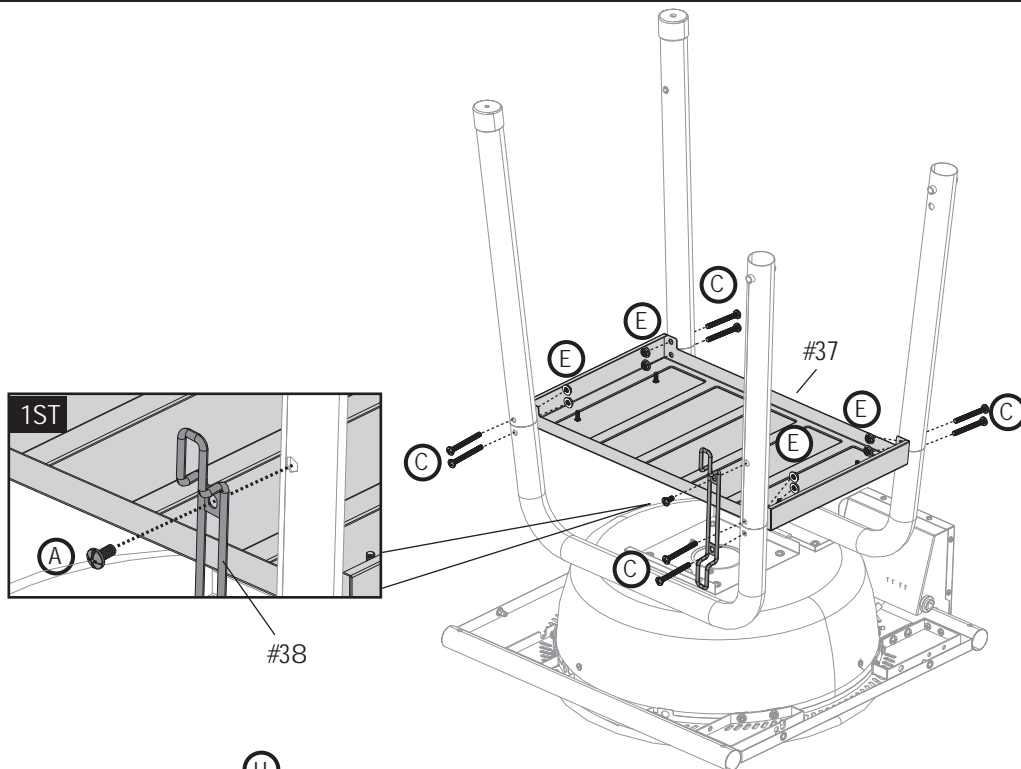
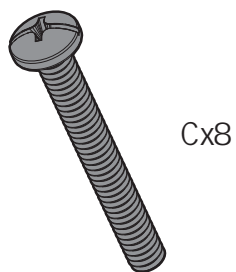

4

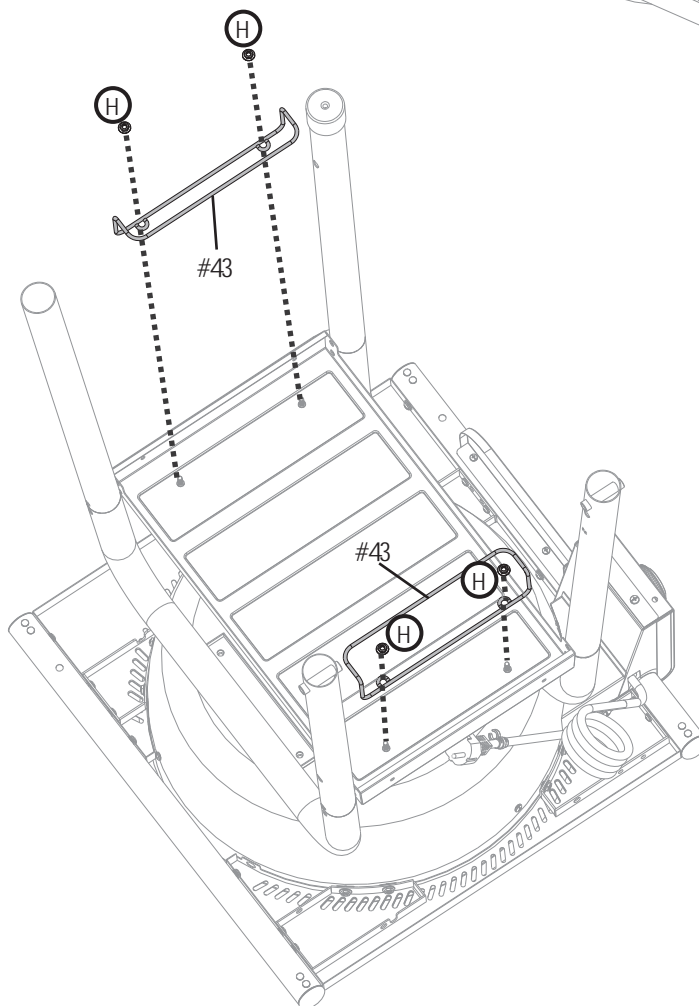

ASSEMBLY

5



Ax4

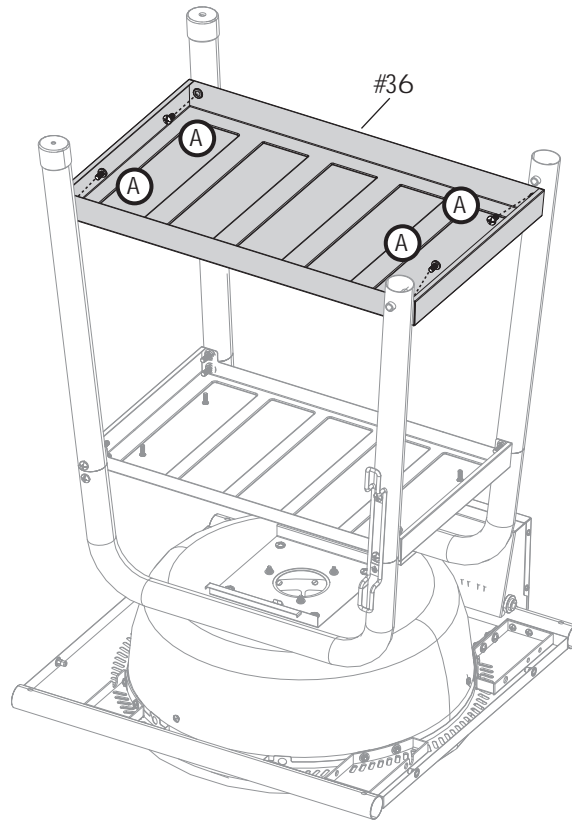

6

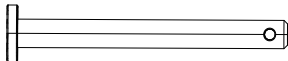

Kx2



Lx2



Mx4

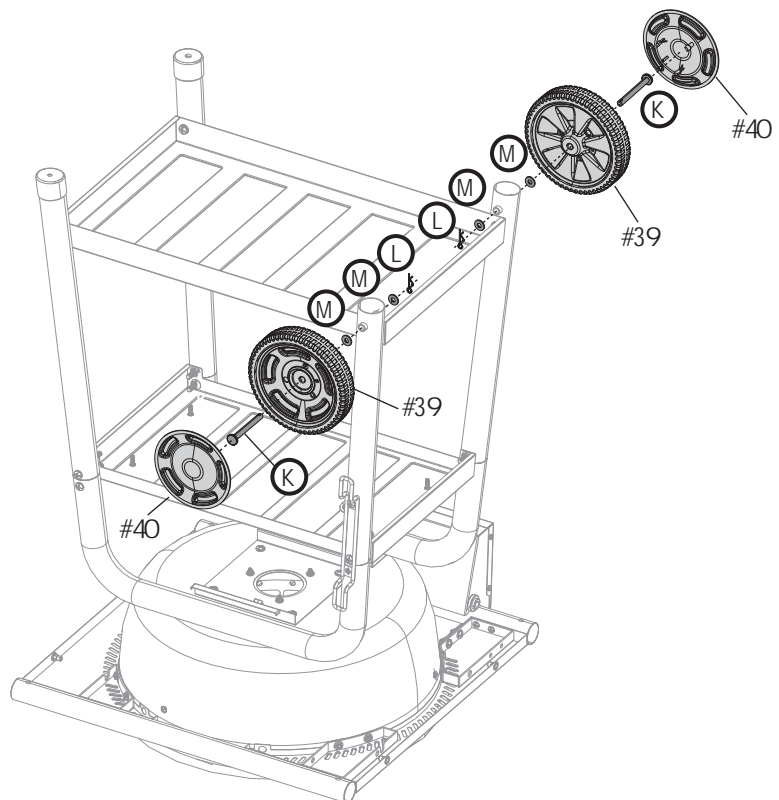

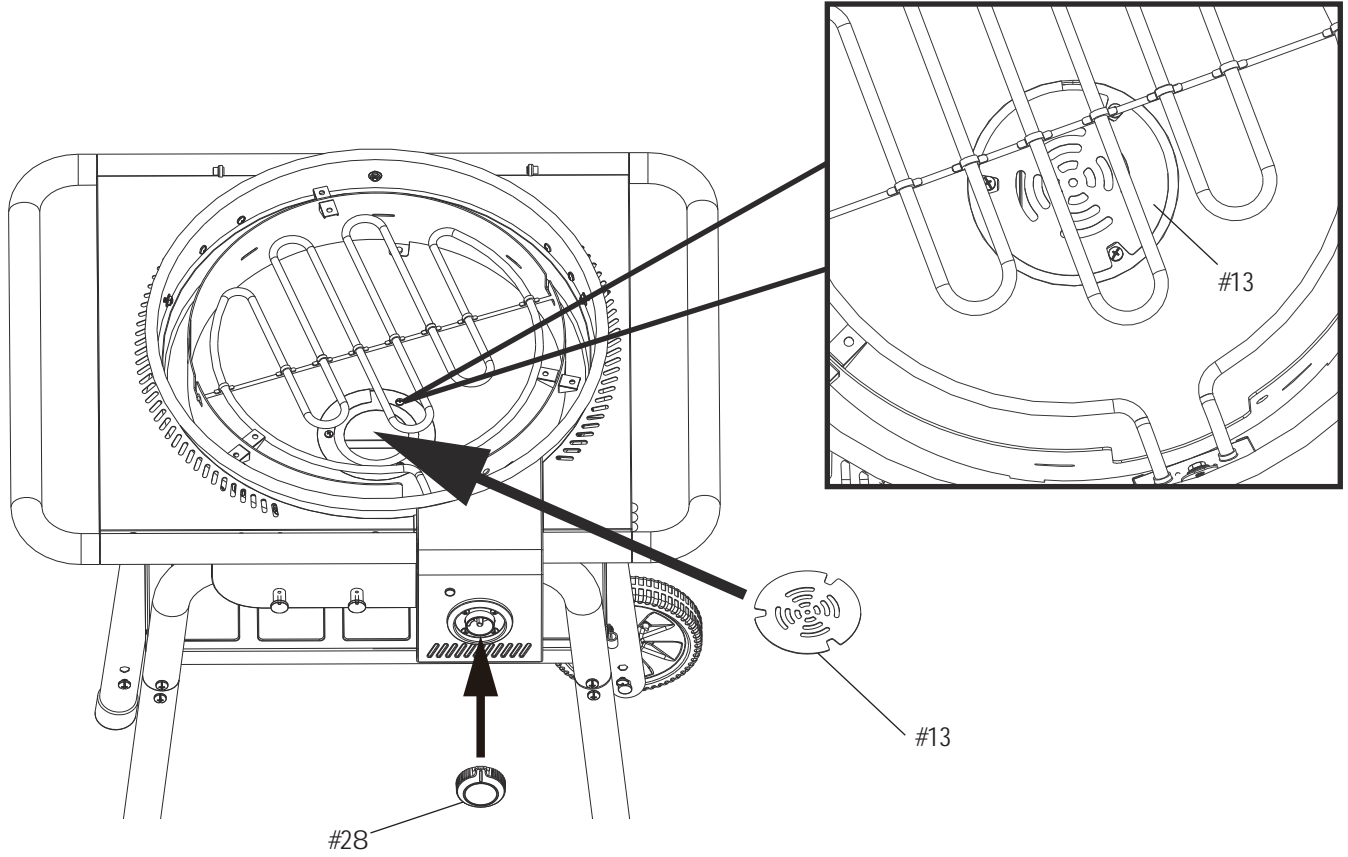

ASSEMBLY

9



10

-  Gx3
-  Hx3
-  Jx3

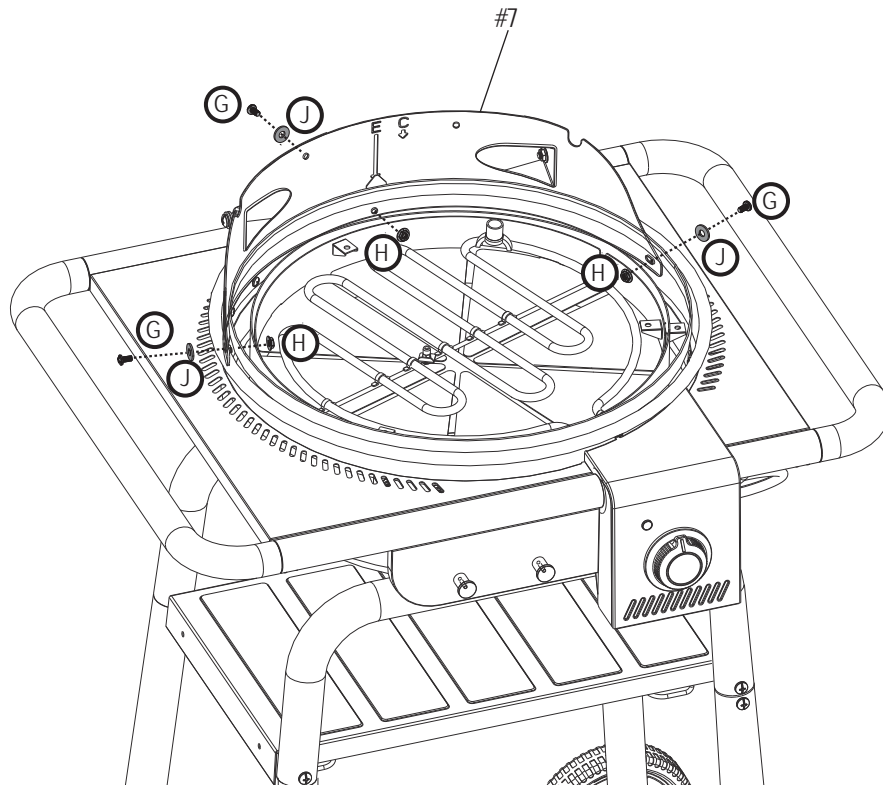

ASSEMBLY

11

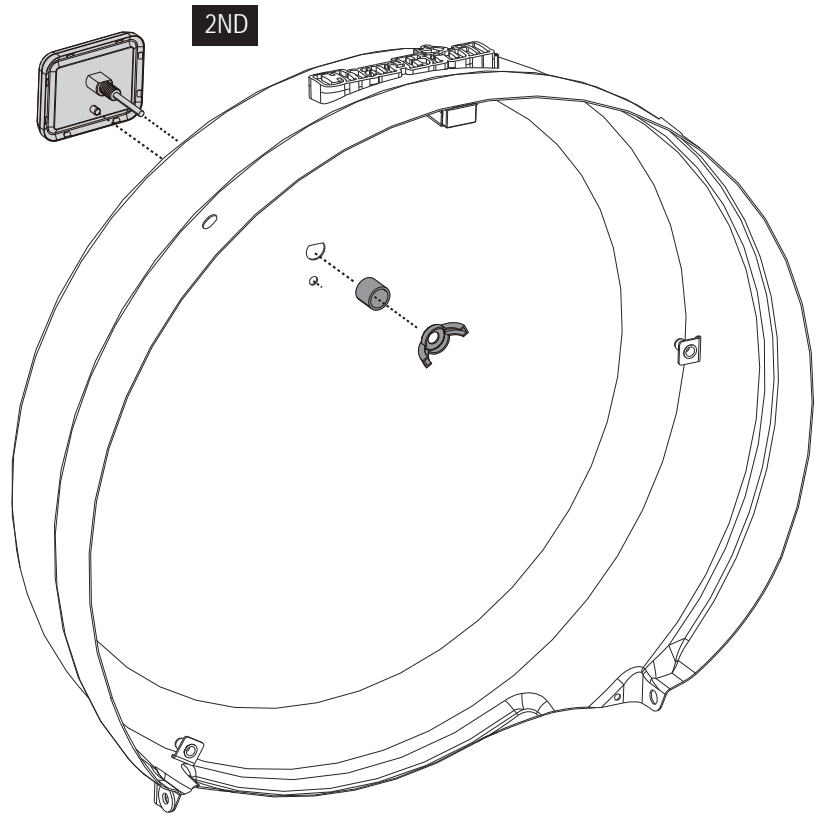
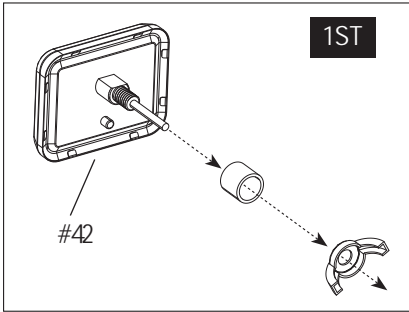

12

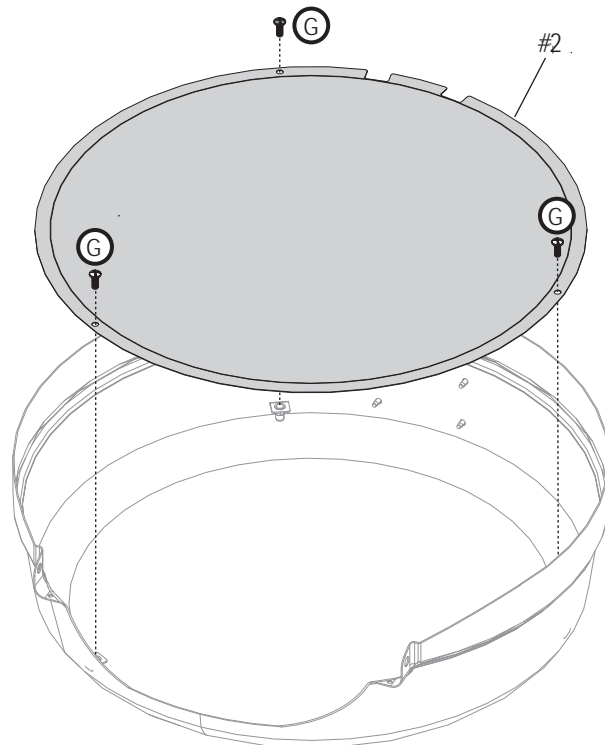

ASSEMBLY

13

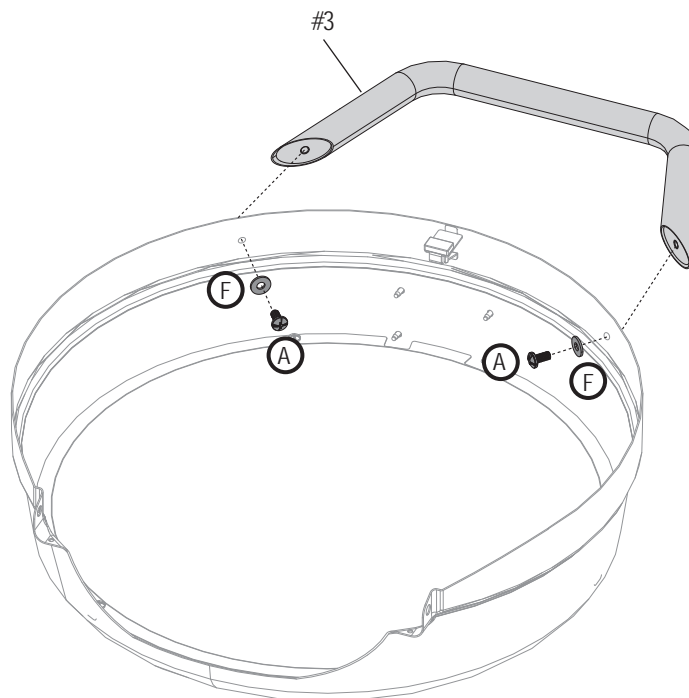

14

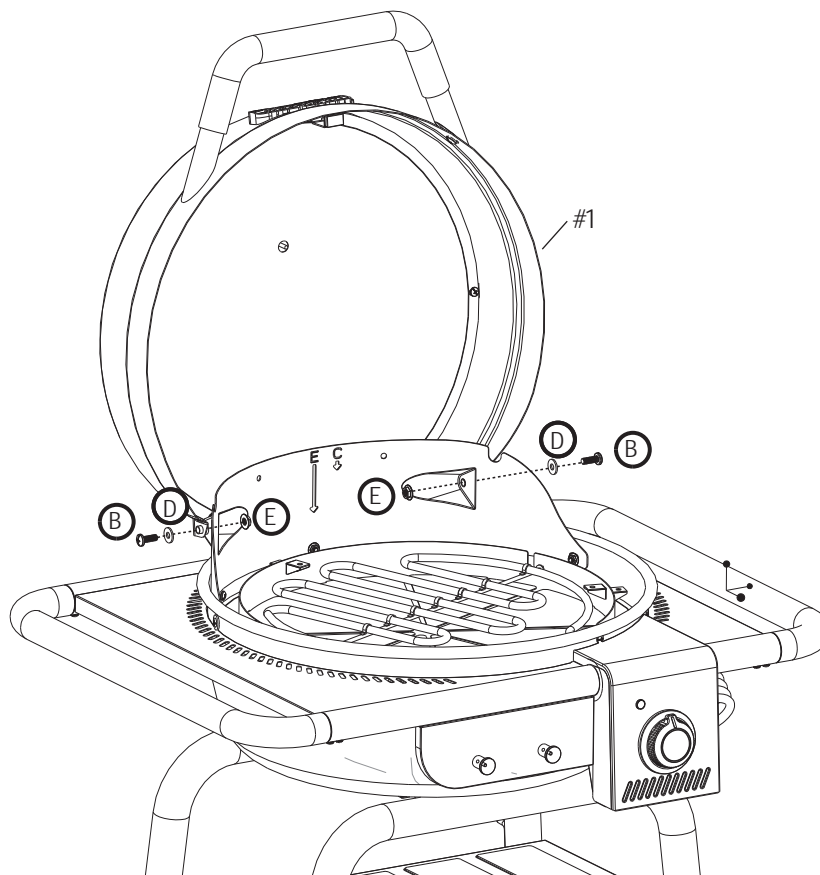

ASSEMBLY

15

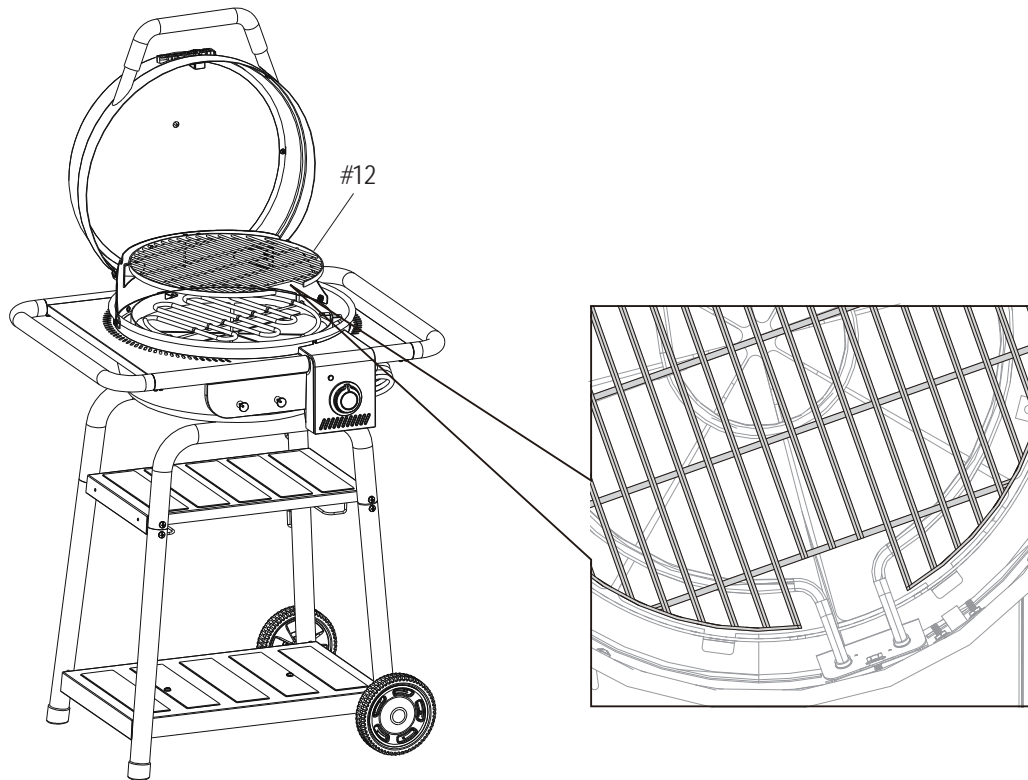

16

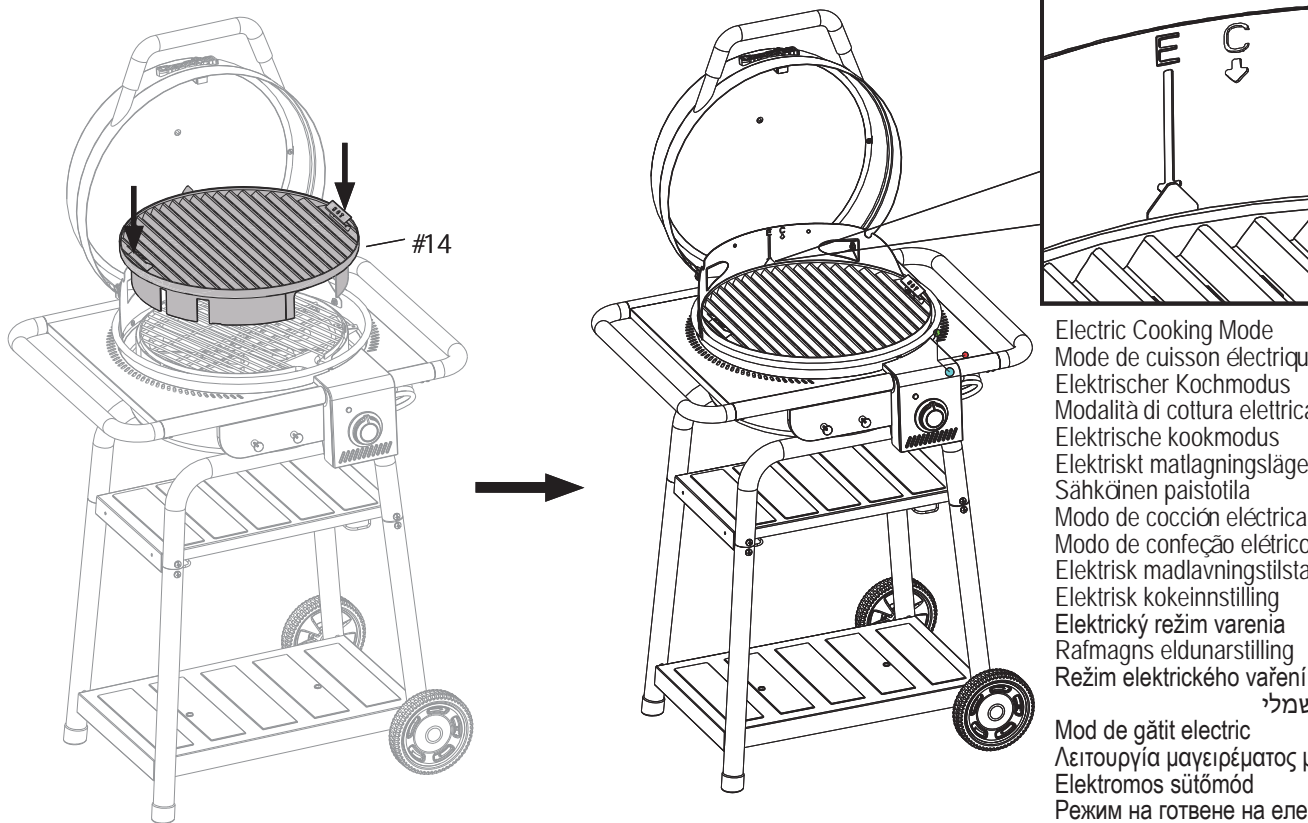

Electric Cooking Mode
 Mode de cuisson électrique
 Elektrischer Kochmodus
 Modalità di cottura elettrica
 Elektrische kookmodus
 Elektriskt matlagningssläge
 Sähköinen paistotila
 Modo de cocción eléctrica
 Modo de confecção elétrico
 Elektrisk madlavningsstilstand
 Elektrisk kokeinnstilling
 Elektrický režim varenia
 Rafmagns eldunarstilling
 Režim elektrického vaření

מצב בישול חשמלי

Mod de gătit electric
 Λειτουργία μαγειρέματος με ηλεκτρισμό
 Elektromos süttómód
 Режим на готвене на електрически ток
 Način peke na elektriko

ASSEMBLY

17

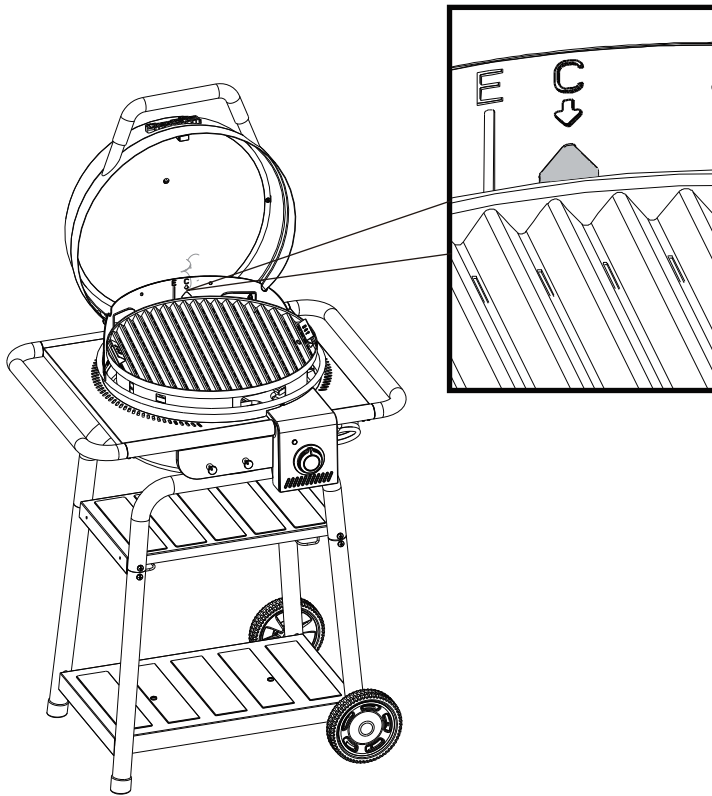

Charcoal Cooking Mode
 Mode de cuisson au charbon de bois
 Holzkohle-Kochmodus
 Modalità di cottura a carbone
 Kookmodus met houtskool
 Kolkokningsläge
 Hiilipaistotila
 Modo de cocción con carbón vegetal
 Modo de confeção a carvão
 Træ ulstilstand
 Kokemodus for kull
 Grilovanie na uhli
 Koleldunarstilling
 Režim vaření na uhli
 מצב בישול בפחם
 Mod de gătit cu cărbune
 Λειτουργία μαγειρέματος με κάρβουνο
 Faszenes sütómód
 Режим на готвене с
 дървени въглища
 Način peke na oglje

18

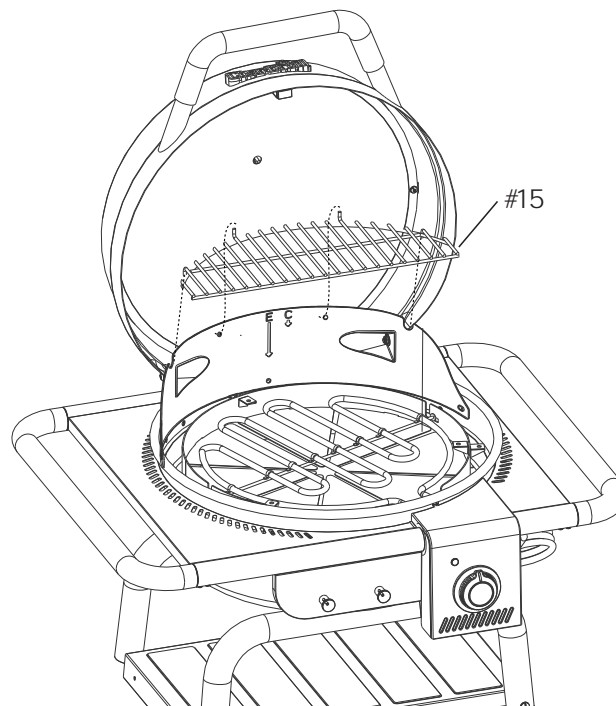

ASSEMBLY

19

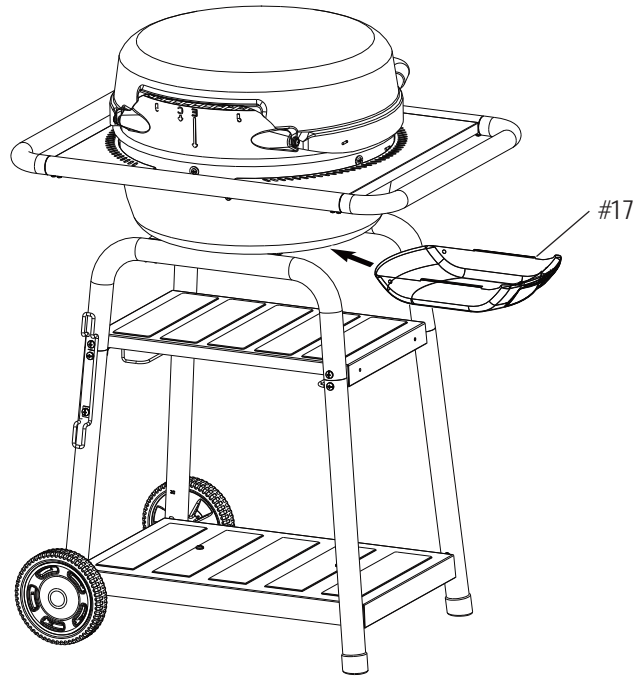

20

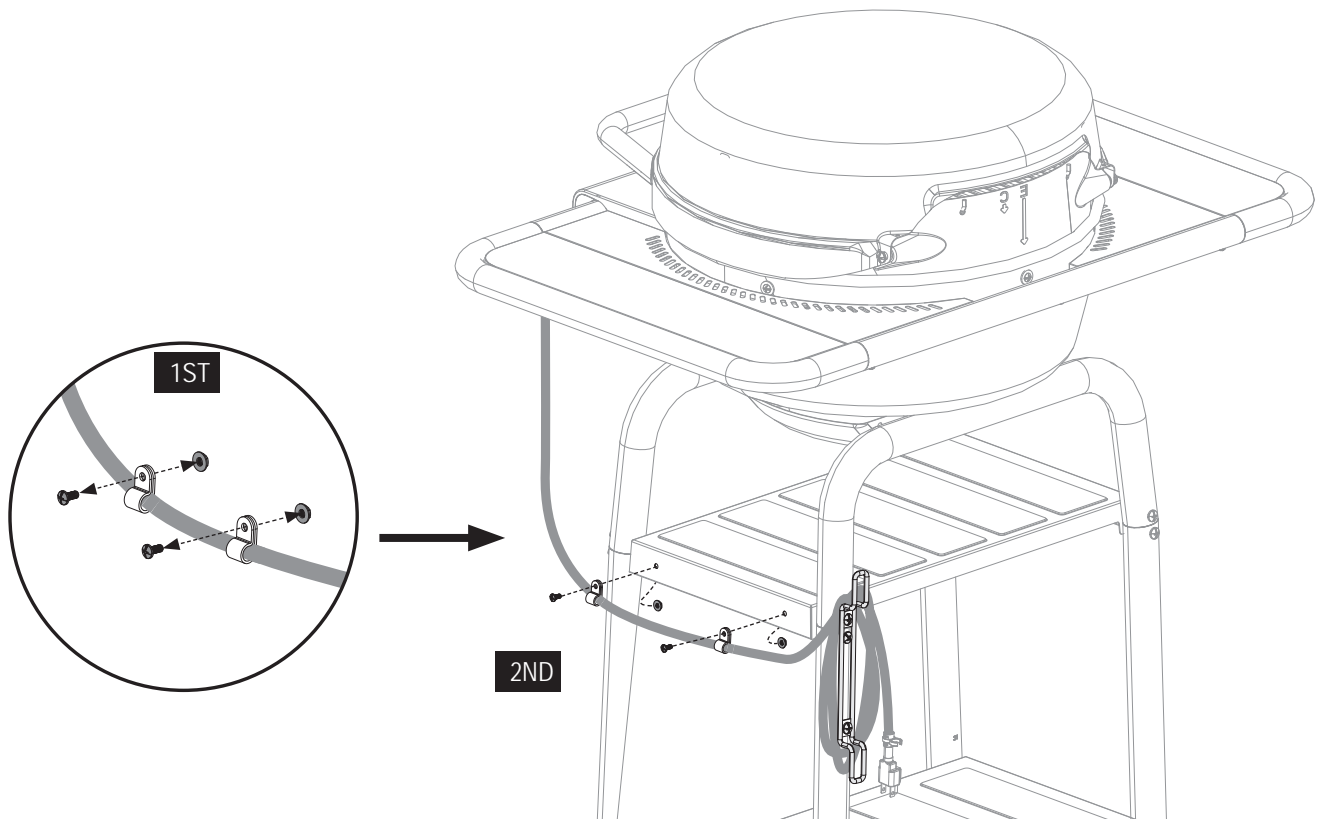

TROUBLE SHOOTING

Problem	Possible Cause	Prevention/Solution
Controller Failure <ul style="list-style-type: none"> No power to the control console. The power indicator light is on, but you don't feel any heat generation. 	<ul style="list-style-type: none"> The unit is not plugged in. The power circuit fuse has tripped. A power cord malfunction or failure. Controller (PCB) malfunction. 	<ul style="list-style-type: none"> Check to be sure if cord is properly plugged into outlet. Check the power circuit fuse and replace the right fuse. If you find a malfunctioning power cord, immediately disconnect it and do not use it to prevent electric shock or fire. Do not attempt to repair it on your own, contact after-sales service to obtain (or purchase) the correct replacement parts. If the cord is in good condition and is properly plugged into outlet, and confirm that the power supply is normal. But the power indicator light is still off. Then there is a high probability that the controller is abnormal. Contact after-sales service to obtain (or purchase) the correct replacement parts and replacement guide. Note: The fuse of this product is embedded in the PCB (printed circuit board). Cannot be replaced by the user.
Heating Element Failure <ul style="list-style-type: none"> The power indicator light is on, but without any heating generation. 	<ul style="list-style-type: none"> The heating element is damaged. 	<ul style="list-style-type: none"> After excluding non controller and non power cord issues, there is a high probability that the heating element is damaged. Contact after-sales service to obtain (or purchase) the correct replacement parts and replacement guide.
RCD Issues <ul style="list-style-type: none"> No power to the control console. The power indicator light is off, barbecue stops working. RCD tripping. 	<ul style="list-style-type: none"> Faulty appliances. Wiring Faults. Moisture ingress. Overloaded Circuits. Power Surges. RCD Degradation. Component Degradation. 	<ul style="list-style-type: none"> Reset the RCD: Push the switch firmly into the "on" or "up" position. Test the RCD: Press the "TEST" button. A working RCD will cut power instantly. Check Associated Circuits: If the RCD trips again, turn off all the circuit breakers that the RCD protects. Identify the Fault: If the RCD resets with the circuit breakers off, turn them back on one by one. The one that causes the RCD to trip again indicates the faulty circuit or appliance. Unplug faulty Appliances: If a circuit is the culprit, unplug appliances on that circuit. Plug a different appliance into the same outlet and turn the appliance on. If tripping occurs with a different appliance an electrician may be required.

DÉPANNAGE

Problème	Cause possible	Prévention/Solution
Défaillance du contrôleur <ul style="list-style-type: none"> • Pas d'alimentation de la console de commande. • Le voyant d'alimentation est allumé, mais vous ne sentez pas de production de chaleur. 	<ul style="list-style-type: none"> • L'appareil n'est pas branché. • Le fusible du circuit d'alimentation s'est déclenché. • Défaillance ou panne du cordon d'alimentation. • Défaillance du contrôleur (PCB). 	<ul style="list-style-type: none"> • Vérifiez que le cordon est correctement branché sur la prise. • Vérifier le fusible du circuit d'alimentation et remplacer le bon fusible. • Si vous trouvez un cordon d'alimentation qui fonctionne mal, débranchez-le immédiatement et ne l'utilisez pas afin d'éviter tout risque d'électrocution ou d'incendie. N'essayez pas de le réparer vous-même, contactez le service après-vente pour obtenir (ou acheter) les pièces de rechange adéquates. • Si le cordon est en bon état, il est correctement branché dans la prise et vous avez confirmé que l'alimentation électrique est normale, mais le voyant d'alimentation est toujours éteint, il y a alors une forte probabilité que le contrôleur soit défectueux. Contactez le service après-vente pour obtenir (ou acheter) les bonnes pièces de rechange et le guide de remplacement. • Remarque : Le fusible de ce produit est intégré dans la carte de circuit imprimé (PCB). Ne peut être remplacé par l'utilisateur.
Défaillance de l'élément chauffant <ul style="list-style-type: none"> • Le voyant d'alimentation est allumé, mais aucune chaleur n'est produite. 	<ul style="list-style-type: none"> • L'élément chauffant est endommagé. 	<ul style="list-style-type: none"> • Après avoir exclu les problèmes de contrôleur et de cordon d'alimentation, il y a une forte probabilité que l'élément chauffant soit endommagé. Contactez le service après-vente pour obtenir (ou acheter) les bonnes pièces de rechange et le guide de remplacement.
Problèmes avec le disjoncteur différentiel (RCD) <ul style="list-style-type: none"> • Pas d'alimentation de la console de commande. • Le voyant d'alimentation est éteint et le barbecue ne fonctionne plus. • Déclenchement du disjoncteur différentiel. 	<ul style="list-style-type: none"> • Appareils électroménagers défectueux. • Défauts de câblage. • Entrée d'humidité. • Circuits surchargés. • Sauts de puissance. • Dégradation du disjoncteur différentiel. • Dégradation des composants. 	<ul style="list-style-type: none"> • Réinitialisez le disjoncteur différentiel : Appuyez fermement sur l'interrupteur pour le mettre en position « on » (marche) ou « haut ». • Testez le disjoncteur différentiel : Appuyez sur le bouton « TEST ». Un disjoncteur différentiel en état de marche coupe instantanément le courant. • Vérifiez les circuits associés : Si le disjoncteur différentiel se déclenche à nouveau, éteignez tous les disjoncteurs que le disjoncteur différentiel protège. • Trouvez le défaut : Si le disjoncteur différentiel se réinitialise alors que les disjoncteurs sont éteints, remettez-les en marche un par un. Celui qui provoque un nouveau déclenchement du disjoncteur différentiel indique le circuit ou l'appareil défectueux. • Débranchez les appareils électroménagers défectueux : Si un circuit est en cause, débranchez les appareils qui y sont branchés. • Branchez un autre appareil sur la même prise et mettez-le en marche. • Si un déclenchement se produit avec l'autre appareil, il faudra peut-être faire appel à un électricien.

FEHLERSUCHE

Problem	Mögliche Ursache	Prävention/Lösung
Steuerungsausfall <ul style="list-style-type: none"> Keine Stromversorgung zur Steuerkonsole. Die Betriebsanzeige leuchtet, aber Sie spüren keine Wärmeentwicklung. 	<ul style="list-style-type: none"> Das Gerät ist nicht angeschlossen. Die Sicherung des Stromkreises wurde ausgelöst. Eine Fehlfunktion oder ein Ausfall des Netzkabels. Fehlfunktion der Steuerung (PCB). 	<ul style="list-style-type: none"> Stellen Sie sicher, dass das Kabel richtig in die Steckdose eingesteckt ist. Überprüfen Sie die Sicherung des Stromkreises und tauschen Sie die rechte Sicherung aus. Wenn Sie ein defektes Netzkabel feststellen, ziehen Sie es sofort ab und verwenden Sie es nicht, um einen Stromschlag oder Brand zu vermeiden. Versuchen Sie nicht, es selbst zu reparieren, sondern wenden Sie sich an den Kundendienst, um die richtigen Ersatzteile zu erhalten (oder zu kaufen). Wenn das Kabel in gutem Zustand ist und ordnungsgemäß an die Steckdose angeschlossen ist, stellen Sie sicher, dass die Stromversorgung normal ist. Die Betriebsanzeige ist jedoch immer noch aus. Dann besteht eine hohe Wahrscheinlichkeit, dass der Controller abnormal ist. Wenden Sie sich an den Kundendienst, um die richtigen Ersatzteile und eine Anleitung zum Austausch zu erhalten (oder zu kaufen). Hinweis: Die Sicherung dieses Produkts ist in die Leiterplatte (Printed Circuit Board) eingebettet. Kann nicht vom Benutzer ersetzt werden.
Ausfall des Heizelements <ul style="list-style-type: none"> Die Betriebsanzeige leuchtet, es entsteht jedoch keine Erwärmung. 	<ul style="list-style-type: none"> Das Heizelement ist beschädigt. 	<ul style="list-style-type: none"> Nach dem Ausschluss von Problemen, die nicht am Controller oder am Netzkabel liegen, besteht eine hohe Wahrscheinlichkeit, dass das Heizelement beschädigt wird. Wenden Sie sich an den Kundendienst, um die richtigen Ersatzteile und eine Anleitung zum Austausch zu erhalten (oder zu kaufen).
RCD-Probleme <ul style="list-style-type: none"> Keine Stromversorgung zur Steuerkonsole. Die Betriebsanzeige ist aus, der Grill funktioniert nicht mehr. RCD-Auslösung. 	<ul style="list-style-type: none"> Fehlerhafte Geräte. Verdrahtungsfehler. Eindringen von Feuchtigkeit. Überlastete Schaltungen. Überspannungen. RCD-Abbau. Degradation der Komponenten. 	<ul style="list-style-type: none"> Setzen Sie den RCD zurück: Drücken Sie den Schalter fest in die Position „On“ oder „Up“. Testen Sie den RCD: Drücken Sie die Taste „TEST“. Ein funktionierender RCD unterbricht sofort die Stromversorgung. Überprüfen Sie die zugehörigen Schaltungen: Wenn der RCD erneut auslöst, schalten Sie alle Leistungsschalter aus, die der RCD schützt. Identifizieren Sie den Fehler: Wenn der RCD bei ausgeschalteten Leistungsschaltern zurückgesetzt wird, schalten Sie sie nacheinander wieder ein. Derjenige, der zum erneuten Auslösen des RCD führt, weist auf den defekten Stromkreis oder das defekte Gerät hin. Trennen Sie defekte Geräte vom Stromnetz: Wenn ein Stromkreis der Schuldige ist, trennen Sie die Geräte von diesem Stromkreis. Schließen Sie ein anderes Gerät an dieselbe Steckdose an und schalten Sie das Gerät ein. Wenn mit einem anderen Gerät eine Auslösung auftritt, kann ein Elektriker erforderlich sein.

RISOLUZIONE DEI PROBLEMI

Problema	Possibile causa	Prevenzione/Soluzione
Guasto del regolatore <ul style="list-style-type: none"> • Console di regolazione non alimentata. • L'indicatore di carica è acceso, ma non si percepisce calore. 	<ul style="list-style-type: none"> • Il dispositivo non è collegato alla presa di corrente. • È intervenuto il fusibile del circuito di alimentazione. • Malfunzionamento o guasto del cavo d'alimentazione. • Malfunzionamento del regolatore (PCB). 	<ul style="list-style-type: none"> • Verificare che il cavo di alimentazione sia inserito correttamente nella presa di corrente. • Controllare il fusibile del circuito d'alimentazione e sostituirlo con uno adatto. • In caso di guasto del cavo d'alimentazione, scollegarlo subito e non utilizzarlo per evitare rischi di scosse elettriche o incendi. Non tentare riparazioni autonome: contattare l'assistenza post-vendita per ottenere (o acquistare) le parti di ricambio corrette. • Se il cavo è integro e ben collegato alla presa e l'alimentazione di corrente è regolare, ma l'indicatore di carica resta spento, è molto probabile che il regolatore sia difettoso. Contattare l'assistenza post-vendita per ottenere (o acquistare) le parti di ricambio corrette. • Nota: il fusibile di questo apparecchio è integrato nella scheda PCB (circuito stampato) e non può essere sostituito
Guasto dell'elemento riscaldante <ul style="list-style-type: none"> • L'indicatore di carica è acceso, ma non si genera calore. 	<ul style="list-style-type: none"> • L'elemento riscaldante è danneggiato. 	<ul style="list-style-type: none"> • Dopo aver escluso problemi legati al regolatore e al cavo d'alimentazione, è molto probabile che l'elemento riscaldante sia danneggiato. Contattare l'assistenza post-vendita per ottenere (o acquistare) le parti di ricambio corrette.
Problemi dell'RCD (salvavita) <ul style="list-style-type: none"> • Console di regolazione non alimentata. • L'indicatore di carica è spento, il barbecue smette di funzionare. • L'RCD scatta. 	<ul style="list-style-type: none"> • Apparecchi difettosi. • Problemi al cablaggio. • Infiltrazioni di umidità. • Sovraccarico del circuito elettrico. • Sbalzi di tensione. • Usura dell'RCD. • Usura di un componente. 	<ul style="list-style-type: none"> • Resettare l'RCD: premere con decisione l'interruttore sulla posizione "ON" o "UP". • Testare l'RCD: premere il pulsante "TEST". Un RCD funzionante interromperà subito l'alimentazione. • Controllare i circuiti collegati: se l'RCD scatta di nuovo, spegnere tutti gli interruttori dei circuiti che protegge. • Identificare il guasto: se l'RCD si resetta con i circuiti spenti, riattivarli uno alla volta. L'interruttore che fa scattare di nuovo l'RCD indica il circuito o l'apparecchio difettoso. • Scollegare gli apparecchi difettosi: se il problema è un circuito, scollegare tutti gli apparecchi collegati a esso. • Collegare un diverso apparecchio alla stessa presa di corrente e accenderlo. • Se l'RCD interviene con il diverso apparecchio, potrebbe essere necessario rivolgersi a un elettricista.

PROBLEMEN OPLOSSEN

Probleem	Mogelijke oorzaak	Preventie/oplossing
Defecte regeling <ul style="list-style-type: none"> • Geen stroom naar de regelingsconsole. • Het indicatielampje voor aan/uit brandt, maar u voelt geen warmteontwikkeling. 	<ul style="list-style-type: none"> • Apparaat niet goed in het stopcontact. • Zekering van stroomkring doorgeslagen. • Slecht werkende of defecte elektriciteitsdraad. • Defecte regeling (printplaat). 	<ul style="list-style-type: none"> • Controleer of de kabel goed in het stopcontact zit. • Controleer de stroomkringzekering en vervang de juiste zekering. • Als u een defecte stroomkabel vindt, koppel die dan onmiddellijk los en gebruik de kabel niet, om een elektrische schok of brand te voorkomen. Probeer niet om zelf te repareren. Neem contact op met de klantendienst om de juiste vervangingsonderdelen te verkrijgen (of te kopen). • Als de kabel in goede staat is en goed in het stopcontact steekt, controleer dan of de voeding goed is. Als het indicatielampje nog altijd uit is, dan is de kans groot dat de regeling niet goed werkt. Neem contact op met de klantendienst om de juiste vervangingsonderdelen en de handleiding voor vervanging te verkrijgen (of te kopen). • NB: de zekering van dit product is in de printplaat ingebed en kan niet worden vervangen door de gebruiker.
Storing van verwarmingselement <ul style="list-style-type: none"> • Het indicatielampje voor aan/uit brandt, maar zonder warmteontwikkeling. 	<ul style="list-style-type: none"> • Het verwarmingselement is beschadigd. 	<ul style="list-style-type: none"> • Als u een probleem met de regeling en met de stroomkabel hebt uitgesloten, is er veel kans dat het verwarmingselement beschadigd is. Neem contact op met de klantendienst om de juiste vervangingsonderdelen en de handleiding voor vervanging te verkrijgen (of te kopen).
Problemen met aardlekschakelaar <ul style="list-style-type: none"> • Geen stroom naar de regelingsconsole. • Het indicatielampje voor aan/uit brandt niet. De barbecue werkt niet meer. • Aardlekschakelaar uitgevallen. 	<ul style="list-style-type: none"> • Defecte apparaten. • Defecte bedrading. • Vochtinfiltratie. • Overlading van stroomkring. • Stroomstoot. • Slecht werkende aardlekschakelaar. • Slecht werkende component. 	<ul style="list-style-type: none"> • Aardlekschakelaar opnieuw instellen: druk de schakelaar stevig in de stand Aan of Op in. • Aardlekschakelaar testen: Druk op de knop TEST. Een werkende aardlekschakelaar zal de stroom onmiddellijk uitschakelen. • Controleer de geassocieerde kringen: Als de aardlekschakelaar opnieuw uitvalt, zet dan alle stroomonderbrekers uit die door de aardlekschakelaar worden beschermd. • Defect vaststellen: Als de aardlekschakelaar opnieuw wordt ingesteld met de stroomonderbrekers uit, zet ze dan één voor één weer aan. De stroomonderbreker die maakt dat de aardlekschakelaar opnieuw uitvalt, geeft de defecte kring of het defecte apparaat aan. • Schakel defecte apparaten uit: als de kring het defect veroorzaakt, schakel dan de apparaten op die kring uit. • Steek een ander apparaat in hetzelfde stopcontact en schakel het in. • Als er opnieuw een uitval is met het andere apparaat, moet u wellicht een elektricien raadplegen.

FELSÖKNING

Problem	Möjlig orsak	Förebyggande/lösning
Fel på styrenheten <ul style="list-style-type: none"> Ingen ström till styrkonsolen. Strömindikatorlampan lyser, men den alstrar ingen värme. 	<ul style="list-style-type: none"> Enheten är inte inkopplad. Strömkretsens säkring har löst ut. Fel på nätsladden. Fel på styrenheten (PCB). 	<ul style="list-style-type: none"> Kontrollera att sladden är ordentligt ansluten till uttaget. Kontrollera strömkretsens säkring och byt till rätt säkring. Om du hittar en felaktig nätsladd, koppla omedelbart bort den och använd den inte för att förhindra elektriska stötar eller brand. Försök inte reparera apparaten på egen hand, kontakta kundservice för att få (eller köpa) rätt reservdelar. Om sladden är i gott skick och är ordentligt ansluten till uttaget ska du kontrollera att strömförsörjningen är normal. Men strömindikatorlampan är fortfarande släckt. Då är det troligt att regulatorm har något fel. Kontakta kundservice för att få (eller köpa) rätt reservdelar och ersättningsguide. Observera: Säkringen för denna produkt är inbäddad i kretskortet (kretskort). Kan inte ersättas av användaren.
Värmeelementfel <ul style="list-style-type: none"> Strömindikatorlampan lyser, men utan värmegenerering. 	<ul style="list-style-type: none"> Värmeelementet är skadat. 	<ul style="list-style-type: none"> Efter att ha uteslutit problem som har att göra med styrenheten och nätsladden är det med stor sannolikhet fel på värmeelementet. Kontakta kundservice för att få (eller köpa) rätt reservdelar och ersättningsguide.
RCD-problem <ul style="list-style-type: none"> Ingen ström till styrkonsolen. Strömindikatorlampan är släckt, grillen slutar fungera. RCD utlöser. 	<ul style="list-style-type: none"> Felaktiga apparater. Ledningsfel. Fuktrinång. Överbelastade kretsar. Strömavbrott. RCD-nedbrytning. Komponentnedbrytning. 	<ul style="list-style-type: none"> Återställ RCD: Tryck strömbrytaren ordentligt i läget "on" eller "uo". Testa RCD: Tryck på "TEST" -knappen. En fungerande jordfelsbrytare kommer att stänga av strömmen direkt. Kontrollera tillhörande kretsar: Om jordfelsbrytaren startar igen, stäng av alla strömbrytare som jordfelsbrytaren skyddar. Identifiera felet: Om jordfelsbrytaren återställs med strömbrytarna av, sätt på dem igen en efter en. Den som får jordfelsbrytaren att lösa ut igen indikerar den felaktiga kretsen eller apparaten. Koppla ur felaktiga apparater: Om det är ett fel på en krets, koppla ur apparaterna som är anslutna till den kretsen.. Anslut en annan apparat till samma uttag och slå på apparaten. Om felet uppstår med en annan apparat kan det krävas en elektriker.

VIANMÄÄRITYS

Ongelma	Mahdollinen syy	Ehkäisy/ratkaisu
Ohjaimen vika <ul style="list-style-type: none"> Ohjauskonsoliin ei tule virtaa. Virran merkkivalo palaa, mutta grilli ei lämpene. 	<ul style="list-style-type: none"> Laitetta ei ole kytketty pistorasiaan. Virtapiirin sulake on lauennut. Virtajohdon toimintahäiriö tai vika. Ohjaimen (PCB) toimintahäiriö. 	<ul style="list-style-type: none"> Tarkista, että johto on kytketty oikein pistorasiaan. Tarkista virtapiirin sulake ja vaihda oikea sulake. Jos havaitset virtajohdon olevan viallinen, irrota se välittömästi äläkä käytä sitä, jotta voidaan estää sähköiskut tai tulipalo. Älä yritä korjata sitä itse, vaan ota yhteyttä huoltopalveluun saadaksesi (tai ostaaksesi) oikeat varaosat. Jos johto on hyvässä kunnossa ja kytketty oikein pistorasiaan, varmista, että virtalähde toimii normaalisti. Virran merkkivalo on edelleen poissa päältä. Tällöin on todennäköistä, että ohjain ei toimi oikein. Ota yhteyttä huoltopalveluun saadaksesi (tai ostaaksesi) oikeat varaosat ja vaihto-oppaan. Huomaa: Tämän tuotteen sulake on upotettu PCB:hen (piirilevyyn). Käyttäjä ei voi vaihtaa sitä.
Lämmityselementin vika <ul style="list-style-type: none"> Virran merkkivalo palaa, mutta grilli ei lämpene. 	<ul style="list-style-type: none"> Lämmityselementti on vaurioitunut. 	<ul style="list-style-type: none"> Kun muut kuin ohjain- ja virtajohto-ongelmat on suljettu pois, on todennäköistä, että lämmityselementti on vaurioitunut. Ota yhteyttä huoltopalveluun saadaksesi (tai ostaaksesi) oikeat varaosat ja vaihto-oppaan.
Vikavirtasuojan ongelmat <ul style="list-style-type: none"> Ohjauskonsoliin ei tule virtaa. Virran merkkivalo sammuu, grilli lakkaa toimimasta. Vikavirtasuojan laukeaminen. 	<ul style="list-style-type: none"> Vialliset laitteet. Johdotusvirheet. Laitteeseen tunkeutunut kosteus. Ylikuormitetut piirit. Virtapiikit. Vikavirtasuojan hajoaminen. Komponenttien hajoaminen. 	<ul style="list-style-type: none"> Nollaa vikavirtasuoja: Työnnä kytkin "on" (päällä)- tai "up" (ylös) -asentoon. Testaa vikavirtasuoja: Paina "TEST" (TESTAA) -painiketta. Toimiva vikavirtasuoja katkaisee virran välittömästi. Tarkista liittyvät piirit: Jos vikavirtasuoja laukeaa uudelleen, sammuta kaikki vikavirtasuojan suojaamat katkaisijat. Tunnista vika: Jos vikavirtasuoja nollautuu katkaisijoiden ollessa poissa päältä, kytke ne takaisin päälle yksi kerrallaan. Se, joka aiheuttaa vikavirtasuojan laukeamisen uudelleen, osoittaa viallisen piirin tai laitteen. Irrota vialliset laitteet pistorasiasta: Jos syynä on jokin piiri, irrota kyseisen piirin laitteet pistorasiasta. Kytke toinen laite samaan pistorasiaan ja kytke laite päälle. Jos vikavirtasuoja laukeaa toisellakin laitteella, voi olla tarpeen ottaa yhteyttä sähköasentajaan.

RESOLUCIÓN DE PROBLEMAS

Problema	Causa posible	Prevención/Solución
Falla del controlador <ul style="list-style-type: none"> No llega corriente a la consola de control. La luz indicadora de encendido está encendida, pero no siente ninguna generación de calor. 	<ul style="list-style-type: none"> La unidad no está enchufada. El fusible del circuito de alimentación se ha disparado. Un mal funcionamiento o falla del cable de alimentación. Mal funcionamiento del controlador (PCB). 	<ul style="list-style-type: none"> Compruebe si el cable está bien enchufado a la toma de corriente. Compruebe el fusible del circuito de alimentación y sustituya el fusible correcto. Si encuentra un cable de alimentación defectuoso, desconéctelo inmediatamente y no lo utilice para evitar descargas eléctricas o incendios. No intente repararlo por su cuenta, póngase en contacto con el servicio posventa para obtener (o comprar) las piezas de repuesto correctas. Si el cable está en buen estado y está correctamente enchufado a la toma de corriente, y confirme que el suministro eléctrico es normal. Pero la luz indicadora de encendido sigue apagada. Entonces existe una alta probabilidad de que el controlador sea anómalo. Póngase en contacto con el servicio posventa para obtener (o comprar) las piezas de repuesto correctas y la guía de sustitución. Nota: El fusible de este producto está incorporado en el PCB (circuito impreso). No puede ser sustituido por el usuario.
Falla del elemento calefactor <ul style="list-style-type: none"> La luz indicadora de encendido está encendida, pero sin generación de calor. 	<ul style="list-style-type: none"> El elemento calefactor está dañado. 	<ul style="list-style-type: none"> Tras excluir los problemas no relacionados con el controlador ni con el cable de alimentación, existe una alta probabilidad de que el elemento calefactor esté dañado. Póngase en contacto con el servicio posventa para obtener (o comprar) las piezas de repuesto correctas y la guía de sustitución.
Problemas de RCD <ul style="list-style-type: none"> No llega corriente a la consola de control. La luz indicadora de encendido está apagada, la parrilla deja de funcionar. Disparo del RCD. 	<ul style="list-style-type: none"> Electrodomésticos defectuosos. Fallas en el cableado. Entrada de humedad. Circuitos sobrecargados. Sobretensiones. Degradación RCD. Degradación de componentes. 	<ul style="list-style-type: none"> Reinicie el RCD: Empuje firmemente el interruptor hacia la posición "encendido" o "arriba". Pruebe el RCD: Pulse el botón "PRUEBA". Un RCD en funcionamiento cortará la corriente instantáneamente. Compruebe los circuitos asociados: Si el RCD vuelve a dispararse, desconecte todos los disyuntores que el RCD protege. Identifique la falla: Si el RCD se reinicia con los disyuntores apagados, vuelva a encenderlos uno a uno. El que hace que el RCD se dispare de nuevo indica el circuito o aparato defectuoso. Desenchufe los aparatos defectuosos: Si un circuito es el culpable, desenchufe los aparatos de ese circuito. Enchufe otro aparato en la misma toma y enciéndalo. Si la desconexión se produce con un aparato diferente puede ser necesario acudir a un electricista.

RESOLUÇÃO DE PROBLEMAS

Problema	Possível Causa	Prevenção/Solução
Falha do controlador <ul style="list-style-type: none"> A consola de controlo não tem energia. O indicador luminoso de alimentação está aceso, mas não se sente qualquer produção de calor. 	<ul style="list-style-type: none"> A unidade não está ligada. O fusível do circuito de alimentação disparou. Avaria ou falha no cabo de alimentação. Mau funcionamento do controlador (PCB). 	<ul style="list-style-type: none"> Verifique se o cabo está ligado corretamente à tomada. Verifique o fusível do circuito de alimentação e substitua o fusível correto. Se encontrar um cabo de alimentação com defeito, desligue-o imediatamente e não o utilize para evitar choques elétricos ou incêndios. Não tente repará-lo sozinho, contacte o serviço após-venda para obter (ou comprar) as peças de substituição corretas. Se o cabo estiver em boas condições e estiver ligado corretamente à tomada, confirme se a fonte de alimentação está normal. Mas o indicador luminoso de alimentação continua apagado. Então, há uma grande probabilidade de o controlador estar avariado. Contacte o serviço após-venda para obter (ou comprar) as peças de substituição corretas e o guia de substituição. Nota: o fusível deste produto está incorporado na PCB (placa de circuito impresso). Não pode ser substituído pelo utilizador.
Falha do elemento de aquecimento <ul style="list-style-type: none"> O indicador luminoso de alimentação está aceso, mas sem qualquer produção de calor. 	<ul style="list-style-type: none"> O elemento de aquecimento está danificado. 	<ul style="list-style-type: none"> Depois de excluir problemas não relacionados com o controlador e o cabo de alimentação, há uma grande probabilidade de o elemento de aquecimento estar danificado. Contacte o serviço após-venda para obter (ou comprar) as peças de substituição e o guia de substituição corretos.
Problemas no RCD <ul style="list-style-type: none"> A consola de controlo não tem energia. O indicador luminoso de alimentação está desligado, o barbecue deixa de funcionar. O RCD dispara. 	<ul style="list-style-type: none"> Aparelhos com defeito. Falhas na instalação elétrica. Entrada de humidade. Circuitos sobrecarregados. Picos de energia. Degradação do RCD. Degradação dos componentes. 	<ul style="list-style-type: none"> Reiniciar o RCD: empurre firmemente o interruptor para a posição "ligado" ou "para cima". Testar o RCD: prima o botão "TESTE". Um RCD que funcione cortará a corrente instantaneamente. Verificar os circuitos associados: se o RCD voltar a disparar, desligue os disjuntores que o RCD protege. Identificar a avaria: se o RCD for reiniciado com os disjuntores desligados, volte a ligá-los um a um. Aquele que fizer com que o RCD dispare novamente indica o circuito ou o aparelho avariado. Desligar os aparelhos avariados: se o problema for um circuito, desligue os aparelhos desse circuito. Ligue um aparelho diferente à mesma tomada e ligue o aparelho. Se ocorrer um disparo com um aparelho diferente, poderá ser necessário recorrer a um electricista.

FEJLFINDING

Problem	Mulig årsag	Forebyggelse/løsning
Fejl i kontrolenheden <ul style="list-style-type: none"> Ingen strøm til betjeningskonsollen. Strømindikatorlampen lyser, men du føler ikke nogen varmeproduktion. 	<ul style="list-style-type: none"> Enheden er ikke tilsluttet. Sikringen i strømkredsen er udløst. Fejl eller svigt i netledningen. Fejl i kontrolenheden (PCB). 	<ul style="list-style-type: none"> Kontrollér, at ledningen er sat korrekt i stikkontakten. Kontroller strømkredsløbssikringen, og udskift den rigtige sikring. Hvis du finder en funktionsfejl i netledningen, skal du straks frakoble den og ikke bruge den for at undgå elektrisk stød eller brand. Forsøg ikke selv at reparere det, kontakt eftersalgsservice for at få (eller købe) de korrekte reservedele. Hvis ledningen er i god stand og er korrekt tilsluttet stikkontakten, og bekræftet, at strømforsyningen er normal. Men strømindikatorlampen er stadig slukket. Så er der stor sandsynlighed for, at kontrolenheden er unormal. Kontakt eftersalgsservice for at få (eller købe) de korrekte reservedele og udskiftningsvejledning. Bemærk: Sikringen på dette produkt er indlejret i PCB (printkort). Kan ikke erstattes af brugeren.
Fejl i varmeelement <ul style="list-style-type: none"> Strømindikatorlampen er tændt, men uden varmeproduktion. 	<ul style="list-style-type: none"> Varmeelementet er beskadiget. 	<ul style="list-style-type: none"> Efter at have udelukket problemer, der ikke skyldes kontrolenheden eller netledningen, er der stor sandsynlighed for, at varmeelementet er beskadiget. Kontakt eftersalgsservice for at få (eller købe) de korrekte reservedele og udskiftningsvejledning.
RCD-problemer <ul style="list-style-type: none"> Ingen strøm til betjeningskonsollen. Strømindikatorlampen er slukket, grillen holder op med at fungere. RCD udløser. 	<ul style="list-style-type: none"> Defekte apparater. Ledningsfejl. Fugtindtrængning. Overbelastede kredsløb. Strømstød. RCD-nedbrydning. Komponentnedbrydning. 	<ul style="list-style-type: none"> Nulstil RCD: Skub kontakten fast i positionen „tændt“ eller „op“. Test RCD: Tryk på knappen „TEST“. En fungerende RCD vil øjeblikkeligt afbryde strømmen. Kontroller tilknyttede kredsløb: Hvis RCD'en udløses igen, skal du slukke for alle afbrydere, som RCD'en beskytter. Identificer fejlen: Hvis RCD'en nulstilles mens afbryderne er slået fra, skal du slå dem til igen en efter en. Den, der får RCD'en til at slukke igen, angiver det defekte kredsløb eller apparat. Tag stikket ud af defekte apparater: Hvis et kredsløb er årsagen, skal du tage stikket ud af apparaterne på det kredsløb. Skift et andet apparat i samme stikkontakt, og tænd for apparatet. Hvis udløsningen sker med et andet apparat, kan det være nødvendigt med en elektriker.

FEILSØKING

Problem	Mulig årsak	Forebygging/løsning
Kontrollerfeil <ul style="list-style-type: none"> Ingen strøm til kontrollkonsollen. Strømindikatorlampen lyser, men du føler ingen varmegenerering. 	<ul style="list-style-type: none"> Enheten er ikke koblet til. Strømkretsens sikring har løst ut. En strømledningsfeil eller feil. Kontroller (PCB) funksjonsfeil. 	<ul style="list-style-type: none"> Kontroller for å være sikker på at ledningen er riktig plugget inn i stikkontakten. Kontroller strømkretssikringen og bytt ut riktig sikring. Hvis du finner en strømlledning som ikke fungerer, må du koble den umiddelbart fra og ikke bruke den for å forhindre elektrisk støt eller brann. Ikke prøv å reparere den på egen hånd, kontakt ettersalgsservice for å skaffe (eller kjøpe) de riktige reservedelene. Hvis ledningen er i god stand og er riktig koblet til stikkontakten, og bekreft at strømforsyningen er normal. Men strømindikatorlampen er fortsatt av. Da er det stor sannsynlighet for at kontrolleren er unormal. Kontakt ettersalgsservice for å skaffe (eller kjøpe) de riktige reservedelene og erstatningsveiledningen. Merk: Sikringen til dette produktet er innebygd i PCB (trykt kretskort). Kan ikke erstattes av brukeren.
Feil i varmeelement <ul style="list-style-type: none"> Strømindikatorlampen lyser, men uten varmegenerering. 	<ul style="list-style-type: none"> Varmeelementet er skadet. 	<ul style="list-style-type: none"> Etter å ha ekskludert problemer med ikke-kontroller og ikke-strømlledninger, er det stor sannsynlighet for at varmeelementet er skadet. Kontakt ettersalgsservice for å skaffe (eller kjøpe) de riktige reservedelene og erstatningsveiledningen.
RCD-problemer <ul style="list-style-type: none"> Ingen strøm til kontrollkonsollen. Strømindikatorlampen er av, grillen slutter å fungere. RCD-uttøser. 	<ul style="list-style-type: none"> Feilaktige apparater. Ledningsfeil. Fuktighetsinntrengning. Overbelastede kretser. Strømstøt. RCD-nedbrytning. Komponentnedbrytning. 	<ul style="list-style-type: none"> Tilbakestill RCD: Skyv bryteren godt inn i «på» eller «opp» -posisjonen. Test RCD: Trykk på «TEST» -knappen. En fungerende jordfeilbryter vil kutte strømmen umiddelbart. Sjekk tilknyttede kretser: Hvis jordfeilbryteren snur igjen, må du slå av alle strømbryterne som RCD beskytter. Identifiser feilen: Hvis RCD tilbakestilles med strømbryterne av, slå dem på igjen en etter en. Den som får jordfeilbryteren til å slå ut igjen, indikerer den defekte kretsen eller apparatet. Koble fra defekte apparater: Hvis en krets er synderen, koble fra apparater på den kretsen. Koble et annet apparat til samme stikkontakt og slå på apparatet. Hvis det oppstår snubling med et annet apparat, kan det være nødvendig med en elektriker.

RIEŠENIE PROBLÉMOV

Problém	Možná príčina	Prevencia/riešenie
Zlyhanie riadiacej jednotky <ul style="list-style-type: none"> Do ovládacej konzoly je prerušené napájanie elektrickým prúdom. Kontrolka napájania svieti, ale nie je cítiť žiadny ohrev. 	<ul style="list-style-type: none"> Zariadenie nie je pripojené k elektrickej sieti. Poistka napájacieho obvodu sa vypla. Porucha alebo zlyhanie napájacieho kábla. Porucha riadiacej jednotky (PCB). 	<ul style="list-style-type: none"> Skontrolujte, či je kábel správne zapojený do elektrickej zásuvky. Skontrolujte poistku napájacieho obvodu a vymeňte pravú poistku. Ak nájdete nefunkčný napájací kábel, okamžite ho odpojte a nepoužívajte ho, aby ste zabránili úrazu elektrickým prúdom alebo požiaru. Nepokúšajte sa ho opraviť sami, obráťte sa na popredajný servis, kde dostanete (alebo si budete môcť kúpiť) správne náhradné diely. Ak je kábel v dobrom stave a je správne zapojený do elektrickej zásuvky, potvrďte, že napájanie je normálne. Kontrolka napájania však stále nesvieti. Potom je veľmi pravdepodobné, že riadiaca jednotka je pokazená. Obráťte sa na popredajný servis, kde dostanete (alebo si budete môcť kúpiť) správne náhradné diely a návod na výmenu. Poznámka: Poistka tohto produktu je zabudovaná do DPS (dosky plošných spojov). Používateľ nie je oprávnený na jej výmenu.
Porucha ohrievacieho telesa <ul style="list-style-type: none"> Kontrolka napájania svieti, ale bez akéhokoľvek ohrevu. 	<ul style="list-style-type: none"> Ohrievacie teleso je poškodené. 	<ul style="list-style-type: none"> Po vylúčení problémov, ktoré nesúvisia s riadiacou jednotkou a napájacím káblom, existuje vysoká pravdepodobnosť, že je poškodené ohrievacie teleso. Obráťte sa na popredajný servis, kde dostanete (alebo si budete môcť kúpiť) správne náhradné diely a návod na výmenu.
Problémy s prúdovým chráničom <ul style="list-style-type: none"> Do ovládacej konzoly je prerušené napájanie elektrickým prúdom. Ak je kontrolka napájania vypnutá, gril prestane fungovať. Vypnutie prúdového chrániča. 	<ul style="list-style-type: none"> Chybné spotrebiče. Poruchy zapojenia. Vniknutie vlhkosti. Preťažené obvody. Prepätie. Opotrebovanie prúdového chrániča. Opotrebovanie komponentov. 	<ul style="list-style-type: none"> Obnovenie prúdového chrániča: Pevne stlačte spínač do polohy „on“ (zap.) alebo „up“ (hore). Otestujte prúdový chránič: Stlačte tlačidlo „TEST“. Fungujúci prúdový chránič okamžite preruší napájanie. Skontrolujte prídružené obvody: Ak sa prúdový chránič znova vypne, vypnite všetky ističe, ktoré prúdový chránič chráni. Identifikujte chybu: Ak sa prúdový chránič resetuje s vypnutými ističmi, jeden po druhom ich znova zapnite. Ten, ktorý spôsobí opätovné vypnutie prúdového chrániča, indikuje chybný obvod alebo spotrebič. Odpojte chybné spotrebiče: Ak je na vine obvod, odpojte spotrebiče z tohto obvodu. Iný spotrebič zapojte do rovnakej zásuvky a zapnite ho. Ak sa porucha vyskytne pri inom spotrebiči, kontaktujte elektrikára.

VILLULEIT

Vandamál	Hugsanleg ástæða	Forvörn/lausn
Bilun í stjórnborði <ul style="list-style-type: none"> Ekkert rafmagn berst til stjórnborðsins. Kveikt er á rafmagnsvísisljósinu en þú finnur ekki fyrir neinni hitamyndun. 	<ul style="list-style-type: none"> Einingin er ekki í sambandi. Öryggið í rafrásinni hefur slegið út. Bilun eða galli í rafmagnssnúru. Stýrieining (PCB): bilun greind. 	<ul style="list-style-type: none"> Athugaðu hvort snúran sé rétt tengd í innstungu. Athugaðu öryggið í aðalrásinni og skiptu um rétt öryggi. Ef þú verður var við bilaða rafmagnssnúru, skaltu aftengja hana strax og ekki nota hana til að koma í veg fyrir raflost eða eldhættu. Reyndu ekki að gera við tækið sjálf/ur. Hafðu samband við þjónustuaðila til að fá eða kaupa rétta varahluti. Ef snúran er í góðu ástandi og rétt tengd í innstungu, skal staðfesta að rafmagn sé til staðar. Þrátt fyrir það er enn slökkt á rafmagnsljósinu. Þá er líklegt að stýrieiningin sé biluð. Hafðu samband við þjónustuver til að fá eða kaupa rétta varahluti og leiðbeiningar um skipti. Athugasemd: Öryggi þessarar vöru er innbyggt í PCB (prentuð hringrás). Ekki er hægt að skipta um af notanda.
Bilun í hitara <ul style="list-style-type: none"> Kveikt er á rafmagnsvísisljósinu, en engin hitamyndun á sér stað. 	<ul style="list-style-type: none"> Upphitunarbúnaðurinn er skemmdur. 	<ul style="list-style-type: none"> Ef vandamál tengd stýrieiningu og rafmagnssnúru hafa verið útilokuð, eru miklar líkur á að upphitunarhlutinn sé skemmdur. Hafðu samband við þjónustuver til að fá eða kaupa rétta varahluti og leiðbeiningar um skipti.
Vandamál með lekastraumsrofa <ul style="list-style-type: none"> Ekkert rafmagn berst til stjórnborðsins. Slökkt er á rafmagnsvísisljósinu og grillið hættir að virka. Lekastraumsrofi hefur slegið út. 	<ul style="list-style-type: none"> Gölluð heimilistæki. Bilun í raflögnum. Raki kemst inn. Ofhlaðnir rafrásir Yfirspenna. Rýrnun lekastraumsrofa (RCD). Slit í rafeindum/rafeiningum. 	<ul style="list-style-type: none"> Endurstilltu lekastraumsrofa (RCD): Ýttu rofanum ákveðið í „kveikt“ eða „upp“ stöðu. Prófaðu lekastraumsrofann (RCD): Ýttu á „PRÓFUN“ hnappinn. Lekastraumsrofi sem virkar eðlilega slær út rafmagn samstundis. Athugaðu tengdar rafrásir: Ef lekastraumsrofinn slær út aftur, skaltu slökkva á öllum rofum sem hann verndar. Greindu bilunina: Ef lekastraumsrofi endurstillist þegar slökkt er á öllum rofum, skal virkja þá einn í einu til að greina mögulega bilun. Sú rafrás eða tæki sem veldur því að lekastraumsrofinn slær út aftur bendir til bilunar. Aftengdu biluð tæki: Ef rafrásin er orsök, skaltu aftengja öll tæki sem tengjast henni. Stingdu öðru tæki í sömu innstungu og kveiktu á því. Ef lekastraumsrofi slær út við tengingu annars tækis, gæti þurft að kalla til rafvirkja.

ODSTRAŇOVÁNÍ PROBLÉMŮ

Problém	Možná příčina	Prevence / Řešení
Selhání ovladače <ul style="list-style-type: none"> Do ovládací konzole nejde proud. Kontrolka svítí, ale nedochází k ohřevu. 	<ul style="list-style-type: none"> Spotřebič není zapojen. Vypadla pojistka v obvodu. Vadný nebo poškozený napájecí kabel. Porucha ovladače (PCB). 	<ul style="list-style-type: none"> Zkontrolujte, zda je kabel správně zapojen do zásuvky. Zkontrolujte pojistku obvodu a případně ji vyměňte. Pokud je napájecí kabel vadný, ihned jej odpojte a nepoužívejte (nebezpečí úrazu elektrickým proudem nebo požáru). Nepokoušejte se jej opravovat sami – kontaktujte servis a poříďte správné náhradní díly. Pokud je kabel v pořádku a proud je přiveden, ale kontrolka stále nesvítí. Pravděpodobně jde o poruchu ovladače. Obraťte se na poprodejní servis a vyžádejte si náhradní díly a pokyny k výměně. Poznámka: Pojistka tohoto výrobku je zabudována v PCB (desce plošných spojů). Uživatel ji nemůže vyměnit.
Selhání topného tělesa <ul style="list-style-type: none"> Kontrolka svítí, ale nedochází k ohřevu. 	<ul style="list-style-type: none"> Topné těleso je poškozené. 	<ul style="list-style-type: none"> Pokud byla vyloučena závada ovladače i napájecího kabelu, je pravděpodobně vadné topné těleso. Obraťte se na poprodejní servis a vyžádejte si náhradní díly a návod k výměně.
Problémy s RCD (proudový chránič) <ul style="list-style-type: none"> Do ovládací konzole nejde proud. Kontrolka nesvítí, gril nefunguje. RCD vypíná. 	<ul style="list-style-type: none"> Vadné spotřebiče. Chyby v zapojení. Vniknutí vlhkosti. Přetížené obvody. Přepětí. Opotřebení RCD Opotřebení součástí. 	<ul style="list-style-type: none"> Resetujte RCD: stiskněte vypínač pevně do polohy „on“ nebo „nahoru“. Otestujte RCD: stiskněte tlačítko TEST. Funkční RCD okamžitě odpojí napájení. Zkontrolujte chráněné obvody: pokud RCD odpojí elektrický obvod, vypněte všechny jističe, které RCD chrání. Identifikujte závadu: pokud se RCD resetuje při vypnutých jističích, zapínejte je postupně jeden po druhém. Ten jistič, při jehož zapnutí RCD znovu vypne obvod, ukazuje na vadný obvod nebo spotřebič. Odpojte vadné spotřebiče: pokud je příčinou vadný obvod, odpojte spotřebiče připojené k tomuto obvodu. Do stejné zásuvky zapojte jiný spotřebič a zapněte jej. Pokud se odpojení opakuje, zavolejte elektrikáře

איתור וטיפול בבעיות

מניעה/פתרון	סיבה אפשרית	בעיה
<ul style="list-style-type: none"> • בדקו שהכבל מחובר כראוי לשקע. • בדקו את נתיך מעגל החשמל והחליפו את הנתיך הנכון. • אם גיליתם כבל חשמל פגום, נתקו אותו מיד ואל תשתמשו בו על מנת למנוע שוק חשמלי או שריפה. אל תנסו לתקן אותו בעצמכם, פנו לשירות לאחר המכירה כדי להשיג (או לרכוש) את חלקי החילוף הנכונים. • אם הכבל במצב תקין ומחובר כראוי לשקע, ודאו שאספקת החשמל תקינה. אך נורית חיווי ההפעלה עדיין כבויה. קיימת סבירות גבוהה שהבקר אינו תקין. פנו לשירות לאחר המכירה כדי להשיג (או לרכוש) את חלקי החילוף הנכונים ואת מדריך ההחלפה. • הערה: הנתיך של מוצר זה מוטמע בלוח המעגל המודפס (PCB). לא ניתן להחליפו על ידי המשתמש. 	<ul style="list-style-type: none"> • היחידה אינה מחוברת לחשמל. • נתיך מעגל החשמל נפגע. • תקלה או כשל של כבל החשמל. • תקלת בקר (PCB). 	<p>כשל בקר</p> <ul style="list-style-type: none"> • לא מוגיע חשמל למסוף הבקרה. • נורית חיווי ההפעלה דולקת, אך אינכם מרגיש יצירת חום.
<ul style="list-style-type: none"> • לאחר שלילה של בעיות בקר וכבל חשמל, קיימת סבירות גבוהה שגוף החימום פגום. פנו לשירות לאחר המכירה כדי להשיג (או לרכוש) את חלקי החילוף הנכונים ואת מדריך ההחלפה. 	<ul style="list-style-type: none"> • גוף החימום פגום. 	<p>כשל גוף החימום</p> <ul style="list-style-type: none"> • נורית חיווי ההפעלה דולקת, אך ללא יצירת חימום.
<ul style="list-style-type: none"> • אפסו את ה-RCD: לחצו בחזקה על המתג למצב "פעיל" או "כלפי מעלה". • בדקו את ה-RCD: לחצו על לחצן ה-"בדיקה". RCD תקין ינתק את החשמל מיד. • בדקו את המעגלים המשויכים: אם ה-RCD נותק שוב, כבו את כל מפסקי הזרם שה-RCD מגן עליהם. • זהו את התקלה: אם ה-RCD מתאפס כאשר מפסקי הזרם כבויים, הפעילו אותם מחדש אחד אחר השני. התקלה שגורמת ל-RCD להיכשל שוב מצביעה על מעגל או מכשיר פגומים. • נתקו מכשירים פגומים: אם מעגל הוא הגורם, נתקו את המכשירים באותו מעגל. • חברו מכשיר אחר לאותו שקע והפעילו את המכשיר. • אם מתרחש כיבוי ביחד עם המכשיר האחר, ייתכן שיידרש חשמלאי. 	<ul style="list-style-type: none"> • מכשירים פגומים. • תקלות חיווט. • חדירת לחות. • מעגלים בעלי עומס יתר. • נחשולי מתח. • ירידה בפעולת ה-RCD. • ירידה בפעולת הרכיבים. 	<p>בעיות RCD</p> <ul style="list-style-type: none"> • לא מוגיע חשמל למסוף הבקרה. • נורית חיווי ההפעלה כבויה, המצלה מפסיק לפעול. • RCD פגום

PROBLEME ȘI SOLUȚII

Problemă	Cauză posibilă	Prevenire/Soluție
Defect al ansamblului cu buton de comandă <ul style="list-style-type: none"> Lipsă alimentare la ansamblul cu buton de comandă. Indicatorul luminos de alimentare este aprins, dar nu se simte nicio generare de căldură. 	<ul style="list-style-type: none"> Aparatul nu este conectat la priză. Siguranța circuitului de alimentare s-a declanșat. O defecțiune a cablului de alimentare. Defecțiune a ansamblului de comandă (PCB). 	<ul style="list-style-type: none"> Verificați dacă este conectat corect cablul la priză. Verificați siguranța circuitului de alimentare și înlocuiți siguranța corespunzătoare. Dacă constatați defecte la cablul de alimentare, deconectați-l imediat și nu-l utilizați pentru a preveni electrocutarea sau incendiul. Nu încercați să îl reparați singur, contactați serviciul de asistență tehnică pentru a obține (sau a achiziționa) piesele de schimb corecte. Dacă cablul este în stare bună și este conectat corect la priză și ați confirmat că sursa de alimentare funcționează normal, dar indicatorul luminos de alimentare este încă stins, este foarte posibil ca problema să fie la nivelul ansamblului de comandă. Contactați serviciul de asistență post-vânzare pentru a obține (sau a achiziționa) piesele de schimb corecte și ghidul de înlocuire. Observație: Siguranța acestui produs este încorporată în placa de circuit imprimat (PCB). Nu poate fi înlocuită de către utilizator.
Element de încălzire nefuncțional <ul style="list-style-type: none"> Indicatorul luminos de alimentare este aprins, dar nu se simte nicio generare de căldură. 	<ul style="list-style-type: none"> Elementul de încălzire este defect. 	<ul style="list-style-type: none"> După excluderea problemelor care nu au legătură cu controlerul și cu cablul de alimentare, există o probabilitate mare ca elementul de încălzire să fie defect. Contactați serviciul de asistență post-vânzare pentru a obține (sau a achiziționa) piesele de schimb corecte și ghidul de înlocuire.
Probleme la întrerupătorul diferențial (RCD) <ul style="list-style-type: none"> Lipsă alimentare la ansamblul cu buton de comandă. Indicatorul luminos de alimentare este stins, grătarul nu mai funcționează. Declanșare întrerupător diferențial. 	<ul style="list-style-type: none"> Aparate defecte. Defecțiuni la cablare. Pătrunderea umezelii. Circuite supraîncărcate. Supratensiuni. Degradarea întrerupătorului diferențial. Degradarea componentelor. 	<ul style="list-style-type: none"> Resetați întrerupătorul diferențial: Apăsați ferm comutatorul în poziția „pornit” sau „sus”. Testați întrerupătorul diferențial: Apăsați butonul „TEST”. Un întrerupător diferențial funcțional va întrerupe instantaneu alimentarea cu energie. Verificați circuitele asociate: Dacă întrerupătorul diferențial se declanșează din nou, închideți toate întrerupătoarele pe care le protejează. Identificați defectul: Dacă întrerupătorul diferențial se resetează cu întrerupătoarele de circuit dezactivate, reactivați-le unul câte unul. Cel care provoacă din nou declanșarea diferențialului indică circuitul sau aparatul defect. Deconectați aparatele defecte: Dacă identificați un circuit care cauzează probleme, deconectați aparatele din acel circuit. Conectați un alt aparat la aceeași priză și porniți aparatul. Dacă se declanșează și cu alt aparat, poate fi necesară intervenția unui electrician.

ΑΝΤΙΜΕΤΩΠΙΣΗ ΠΡΟΒΛΗΜΑΤΩΝ

Πρόβλημα	Πιθανή αιτία	Πρόληψη/Λύση
Βλάβη ελεγκτήρα <ul style="list-style-type: none"> • Η κονσόλα ελέγχου δεν τροφοδοτείται με ρεύμα. • Η ενδεικτική λυχνία τροφοδοσίας ανάβει, αλλά δεν νιώθετε να παράγεται θερμότητα. 	<ul style="list-style-type: none"> • Η μονάδα δεν είναι συνδεδεμένη στην ηλεκτρική πρίζα. • Έχει ενεργοποιηθεί η ασφάλεια τήξης του κυκλώματος τροφοδοσίας. • Δυσλειτουργία ή βλάβη του καλωδίου τροφοδοσίας. • Δυσλειτουργία του ελεγκτήρα (PCB). 	<ul style="list-style-type: none"> • Ελέγξτε το καλώδιο για να εξακριβώσετε αν είναι σωστά συνδεδεμένο στην ηλεκτρική πρίζα. • Ελέγξτε την ασφάλεια τήξης του κυκλώματος τροφοδοσίας και αντικαταστήστε τη σωστή ασφάλεια. • Αν βρείτε κάποιο καλώδιο τροφοδοσίας που δυσλειτουργεί, αποσυνδέστε το αμέσως και μην το χρησιμοποιήσετε προκειμένου να αποφευχθεί κάθε κίνδυνος πρόκλησης ηλεκτροπληξίας ή πυρκαγιάς. Μην επιχειρήσετε να το επιδιορθώσετε εσείς. Επικοινωνήστε με το τμήμα εξυπηρέτησης πελατών μετά την πώληση για να πάρετε (ή να αγοράσετε) τα σωστά ανταλλακτικά. • Αν το καλώδιο είναι σε καλή κατάσταση και συνδεδεμένο όπως πρέπει στην ηλεκτρική πρίζα, επιβεβαιώστε ότι η παροχή τροφοδοσίας πραγματοποιείται κανονικά. Όμως, αν η ενδεικτική λυχνία τροφοδοσίας εξακολουθεί να μην ανάβει, τότε είναι πολύ πιθανό να μη λειτουργεί κανονικά ο ελεγκτήρας. Επικοινωνήστε με το τμήμα εξυπηρέτησης πελατών μετά την πώληση για να πάρετε (ή να αγοράσετε) τα σωστά ανταλλακτικά και τον οδηγό αντικατάστασης εξαρτημάτων. • Σημείωση: Η ασφάλεια τήξης του συγκεκριμένου προϊόντος είναι ενσωματωμένη στο PCB (πλακέτα τυπωμένου κυκλώματος). Δεν μπορεί να την αντικαταστήσει ο χρήστης.
Βλάβη θερμαντικού στοιχείου <ul style="list-style-type: none"> • Η ενδεικτική λυχνία τροφοδοσίας ανάβει, αλλά χωρίς να παράγεται θερμότητα. 	<ul style="list-style-type: none"> • Το θερμαντικό στοιχείο έχει πάθει ζημιά. 	<ul style="list-style-type: none"> • Αν βεβαιωθείτε ότι δεν υπάρχουν προβλήματα που να έχουν σχέση με τον ελεγκτήρα και το καλώδιο τροφοδοσίας, τότε είναι πολύ πιθανό να έχει πάθει ζημιά το θερμαντικό στοιχείο. Επικοινωνήστε με το τμήμα εξυπηρέτησης πελατών μετά την πώληση για να πάρετε (ή να αγοράσετε) τα σωστά ανταλλακτικά και τον οδηγό αντικατάστασης εξαρτημάτων.
Προβλήματα όσον αφορά τον διακόπτη RCD <ul style="list-style-type: none"> • Η κονσόλα ελέγχου δεν τροφοδοτείται με ρεύμα. • Η ενδεικτική λυχνία τροφοδοσίας είναι σβηστή και η ψησταριά παύει να λειτουργεί. • Ενεργοποίηση διάταξης RCD. 	<ul style="list-style-type: none"> • Συσκευές που παρουσιάζουν βλάβες. • Βλάβες καλωδίωσης. • Εισχώρηση υγρασίας. • Υπερφορτωμένα κυκλώματα. • Υπερτάσεις ρεύματος. • Μειωμένη λειτουργία διάταξης RCD. • Μειωμένη λειτουργία εξαρτημάτων. 	<ul style="list-style-type: none"> • Επαναφορά της διάταξης προστασίας από παραμένον ρεύμα (RCD): Πιέστε γερά προς τα μέσα τον διακόπτη στη θέση ενεργοποίησης (on) ή στη θέση προς τα επάνω (up). • Δοκιμή της διάταξης RCD: Πιέστε το κουμπί «TEST». Αν η διάταξη προστασίας από RCD λειτουργεί σωστά, η τροφοδοσία θα διακοπεί αμέσως. • Έλεγχος συσχετισμένων κυκλωμάτων: Αν η διάταξη RCD ενεργοποιηθεί ξανά, κλείστε όλους τους διακόπτες κυκλωμάτων που προστατεύονται από τη διάταξη RCD. • Εντοπισμός της βλάβης: Αν πραγματοποιήσετε επαναφορά της διάταξης RCD με τους διακόπτες κυκλωμάτων κλειστούς, ανοίξτε τους ξανά τον έναν μετά τον άλλο. Αυτός που θα προκαλέσει την επανενεργοποίηση της διάταξης RCD, υποδεικνύει το κύκλωμα ή τη μονάδα που παρουσιάζει βλάβη. • Αποσύνδεση συσκευών που παρουσιάζουν βλάβες: Αν κάποιο κύκλωμα είναι αυτό που προκαλεί το πρόβλημα, αποσυνδέστε τις συσκευές από το κύκλωμα αυτό. • Συνδέστε μια διαφορετική συσκευή στην ίδια ηλεκτρική πρίζα και θέστε σε λειτουργία τη συσκευή. • Αν ο διακόπτης ενεργοποιηθεί και κατά τη χρήση διαφορετικής συσκευής, ίσως απαιτείται να καλέσετε ηλεκτρολόγο.

HIBAELEHÁRÍTÁS

Probléma	Lehetséges ok	Megelőzés/megoldás
Vezérlő meghibásodása <ul style="list-style-type: none"> Vezérlőpanel nem kap áramot. Ég a tápfeszültség-jelző lámpa, de nem melegszik a készülék. 	<ul style="list-style-type: none"> A készülék nincs bedugva a konnektorba. A tápáramköri biztosíték kioldott. A tápkábel hibás. Vezérlőegység (NYÁK) meghibásodott. 	<ul style="list-style-type: none"> Ellenőrizze, hogy a tápkábel megfelelően van-e csatlakoztatva. Ellenőrizze a tápáramköri biztosítékot, és cserélje ki a megfelelő biztosítékra. Ha hibás a tápkábel, azonnal húzza ki, és ne használja tovább az áramutés vagy tűz megelőzése érdekében. Ne próbálja meg saját kezűleg megjavítani, vegye fel a kapcsolatot az ügyfélszolgálatl a megfelelő cserealkatrészek beszerzéséhez. Ha a kábel jó állapotban van, és rendesen csatlakozik, és az áramellátás is normális, de a jelzőfény nem világít, akkor nagy valószínűséggel a vezérlőegység a hibás. Vegye fel a kapcsolatot az ügyfélszolgálatl a cserealkatrészek és a csereútmutató beszerzéséhez. Megjegyzés: Ennek a terméknek a biztosítóka a nyáklapon található, amit a felhasználó nem tud kicserélni.
A fűtőelem meghibásodása <ul style="list-style-type: none"> Ég a tápfeszültség-jelző lámpa, de nem melegszik a készülék. 	<ul style="list-style-type: none"> A fűtőelem megsérült. 	<ul style="list-style-type: none"> Ha kizárta a vezérlő és a tápkábel problémáit, nagy eséllyel a fűtőelem sérült meg. Vegye fel a kapcsolatot az ügyfélszolgálatl a cserealkatrészek és a csereútmutató beszerzéséhez.
Fi-relé problémák <ul style="list-style-type: none"> Vezérlőpanel nem kap áramot. A tápfeszültség-jelző lámpa nem világít, a grill leáll. A Fi-relé kioldott. 	<ul style="list-style-type: none"> Hibás készülék. Vezetékhibák. Nedvesség bejutása. Túlterhelt áramkörök. Áramkimaradásos túlfeszültség. Fi-relé elöregedése. Alkatrészek elöregedése. 	<ul style="list-style-type: none"> Fi-relé alaphelyzetbe állítása: A kapcsolót kapcsolja vissza vagy „fel” állásba. Tesztelje a Fi-relét: Nyomja meg a „TESZT” gombot. A működő Fi-relé azonnal megszakítja az áramellátást. Ellenőrizze a kapcsolódó áramköröket: Ha a Fi-relé megint kiold, kapcsolja le a Fi-relé által védett összes kismegszakítót. Találja meg a hiba okát: Ha a Fi-relé visszakapcsolható a kismegszakítók kikapcsolt állapotában, kapcsolja vissza a kismegszakítót egyenként. Amelyik megint leveri a Fi-relét, az az áramkör vagy készülék lesz a hibás. Csatlakoztassa le a hibás készülékeket: Ha egy áramkör a hibás, húzza ki a konnektorból az azon az áramkörön lévő készülékeket. Csatlakoztasson egy másik készüléket ugyanabba a konnektorba, majd kapcsolja be a készüléket. Ha a másik készülék is leveri a kismegszakítót, akkor előfordulhat, hogy villanyszerelőre lesz szükség.

ОТСТРАНЯВАНЕ НА НЕИЗПРАВНОСТИ

Проблем	Възможна причина	Превенция/Решение
<p>Неизправност на контролера</p> <ul style="list-style-type: none"> Няма захранване на конзолата за управление. Светлинният индикатор за захранване свети, но не усещате генериране на топлина. 	<ul style="list-style-type: none"> Устройството не е включено към електрическата мрежа Предпазителят на захранващата верига се е задействал. Неправилно функциониране или повреда на захранващия кабел. Неизправност на контролера (печатната платка - PCB). 	<ul style="list-style-type: none"> Проверете дали кабелът е правилно включен в контакта. Проверете предпазителя на захранващата верига и сменете правилния предпазител. Ако откриете неизправен захранващ кабел, незабавно го изключете и не го използвайте, за да предотвратите токов удар или пожар. Не се опитвайте да го поправяте сами, а се свържете със следпродажбения сервис, за да получите (или закупите) правилните резервни части. Ако кабелът е в добро състояние и е правилно включен в контакта и потвърдете, че захранването е нормално. Но индикаторът за захранване е все още изключен. Тогава има голяма вероятност контролерът да е аномален. Свържете се с отдела за следпродажбен сервис, за да получите (или закупите) правилните резервни части и ръководство за подмяна. Забележка: Предпазителят на този продукт е вграден в печатната платка (печатна платка board). Не може да бъде заменен от потребителя.
<p>Повреда на нагревателния елемент</p> <ul style="list-style-type: none"> Светлинният индикатор за захранване свети, но без да генерира нагряване. 	<ul style="list-style-type: none"> Нагревателният елемент е повреден. 	<ul style="list-style-type: none"> След като се изключат проблемите, които не са свързани с контролера и захранващия кабел, има голяма вероятност нагревателният елемент да е повреден. Свържете се с отдела за следпродажбен сервис, за да получите (или закупите) правилните резервни части и ръководство за подмяна.
<p>Проблеми с RCD (Диференциално-токова защита)</p> <ul style="list-style-type: none"> Няма захранване на конзолата за управление. Индикаторът за захранване е изключен, барбекюто спира да работи. Изключване на RCD. 	<ul style="list-style-type: none"> Неизправни уреди. Грешки в окабеляването. Навлизане на влага. Претоварени вериги. Токови удари. Деградация на RCD. Извабяване на компонентите. 	<ul style="list-style-type: none"> Нулиране на RCD: Натиснете здраво превключвателя в положение „включено“ или „нагоре“. Тестване на RCD: Натиснете бутона „ТЕСТ“. Работещият RCD ще прекъсне захранването незабавно. Проверете свързаните вериги: Ако RCD сработи отново, изключете всички прекъсвачи, които RCD защитава. Идентифицирайте на повредата: Ако RCD се нулира при изключени автоматични прекъсвачи, включете ги отново един по един. Този от тях, който предизвиква повторно задействане на RCD, показва повредената верига или уред. Изключете повредените уреди от електрическата мрежа: Ако виновна е дадена верига, изключете уредите от тази верига. Включете друг уред в същия контакт и включете уреда. Ако сработването се случи с друг уред, може да се наложи да извикате електротехник.

ODPRAVLJANJE TEŽAV

Težava	Možen vzrok	Odprava napake/rešitev
Odpoved krmilnika <ul style="list-style-type: none"> Ni električnega napajanja upravljalne plošče. Indikator stanja napajanja sveti, vendar ni čutiti nastajanja toplote. 	<ul style="list-style-type: none"> Naprava ni priključena na električno napajanje. Sprožila se je varovalka napajalnega tokokroga. Napaka ali motnja električnega kabla. Okvara krmilnika (PCB). 	<ul style="list-style-type: none"> Preverite, ali je vtič pravilno vtaknjen v vtičnico. Preverite varovalko tokokroga in jo po potrebi zamenjajte z enakovredno. Če je električni kabel poškodovan, takoj odklopite napravo od električnega omrežja in je ne uporabljajte več, da preprečite nevarnost električnega udara ali požara. Naprave ne poskušajte popravljati sami, povežite se s službo za poprodajne storitve da prejmete (ali kupite) pravilne nadomestne dele. Če je električni kabel brezhiben in je pravilno vtaknjen v vtičnico ter ste preverili, da je električna napetost prisotna. Indikator stanja napajanja še vedno ne sveti. Obstaja velika verjetnost, da je električni krmilnik okvarjen. Povežite se s službo za poprodajne storitve da prejmete (ali kupite) pravilne nadomestne dele in navodila za menjavo. Opomba: Varovalka te naprave je vgrajena na ploščico tiskanega vezja PCB. Uporabnik je ne more zamenjati.
Okvara grelnika <ul style="list-style-type: none"> Indikator stanja napajanja sveti, vendar ni čutiti nastajanja toplote. 	<ul style="list-style-type: none"> Grelnik je poškodovan. 	<ul style="list-style-type: none"> Ko izključite napake krmilnika in električnega kabla, obstaja velika verjetnost, da je električni grelnik poškodovan. Povežite se s službo za poprodajne storitve da prejmete (ali kupite) pravilne nadomestne dele in navodila za menjavo.
Motnje zaščitne naprave za diferenčni tok (RCD) <ul style="list-style-type: none"> Ni električnega napajanja upravljalne plošče. Indikator stanja napajanja sveti, žar pa ne deluje. Sprožila se je naprava RCD. 	<ul style="list-style-type: none"> Naprava je v okvari. Napaka ožičenja. Vdor vlage. Preobremenjen tokokrog. Napetostni sunki. Poslabšanje delovanja naprave RCD. Poslabšanje delovanja komponent. 	<ul style="list-style-type: none"> Ponastavite napravo RCD. Preklopite stikalo v položaj »vključeno« ali »gor«. Preverjanje naprave RCD: Pritisnite tipko »TEST«. Brezhibna naprava RCD bo takoj prekinila napajanje. Preverite povezane tokokroge. Če se naprava RCD znova sproži, izključite vse varovalke, ki jih varuje RCD. Poiščite vir napake. Vključite napravo RCD, nato vključujte varovalke eno za drugo. Tista, ki bo povzročila proženje RCD, varuje okvarjeni tokokrog ali napravo. Odklopite okvarjeni aparat: Če je kriv tokokrog, odklopite vse naprave priključene na ta tokokrog. Priključite tretjo napravo v isto vtičnico in jo vključite. Če tudi s tretjo napravo pride do izpada, se posvetujte z električarjem.

Warranty Statement

Char-Broil Europe GmbH of Gasstraße 4c, D-22761 Hamburg (Char-Broil) warrants to the PURCHASER of this Char-Broil product that it will be free of defects in material and workmanship from the date of purchase as follows:

	Electric Barbecues
Heating Element	5 years
Cooking Grates/Emitters	2 years
All Other Parts (EURO minimum)	2 years

Char-Broil or the seller of the product may require reasonable proof of your date of purchase. **THEREFORE, YOU SHOULD RETAIN YOUR SALES RECEIPT OR INVOICE.**

[France only: All products sold by the Seller are covered by the legal warranties provided in Articles 1641 and followings of the Civil Code (warranty against hidden defects) and Articles L. 217-1 to L. 217-14 and L. 411-1 to L. 411-2 of the Consumer Code (warranty of conformity.)]

This Warranty includes the right of repair or replacement of the product or parts of the product that prove defective under normal use and service. Before returning any parts, you should promptly contact Char-Broil using the contact information on our website. In case of a defect, Char-Broil will elect to replace or repair the product or such parts without charge. Char-Broil will return the product or parts of the product to the purchaser, freight or postage prepaid. If Char-Broil elects to repair the product or such defective parts of the product and this repair fails, you are entitled, pursuant to your statutory legal rights, to reduce the purchase price or to withdraw from the contract and receive a refund.

This Warranty does not cover any failures or operating difficulties due to accident, abuse, misuse, alteration, misapplication, vandalism, improper installation or improper maintenance or service, or failure to perform normal and routine maintenance, including but not limited to damage caused by insects within the burner tubes, as set out in this owner's manual. Exceptions may apply, so please contact Char-Broil or your seller in case you have any questions on whether this Warranty applies to your specific case or not.

Deterioration or damage due to severe weather conditions such as hail, hurricanes, earthquakes or tornadoes, discoloration due to exposure to chemicals either directly or in the atmosphere, is not covered by this Warranty, and are not normally covered by your statutory legal rights.

Char-Broil is not liable for any unforeseeable losses (i.e. loss or damage that neither you nor Char-Broil or the seller contemplated at the time of purchase), or any damage caused by you, save for that Char-Broil's liability for fraud or death or personal injury caused by its negligence is not limited.

Char-Broil does not authorize any person or company to assume for it any other obligation or liability in connection with the sale, installation, use, removal, return, or replacement of its equipment; and no such representations are binding on Char-Broil.

This Warranty applies only to products sold at retail to individuals (as opposed to businesses) within the European Union.

This Warranty does not affect any of your statutory legal rights under the applicable consumer laws of your resident country.

For warranty service, contact Char-Broil at info-eu@charbroil.eu.

Déclaration de Garantie

Char-Broil Europe GmbH of Gasstraße 4c, D-22761 Hamburg, (Char-Broil), garantit à l'ACHETEUR du présent produit Char-Broil que ce dernier sera exempt de tout défaut de matériel ou de fabrication à compter de la date de l'achat, comme suit :

	Barbecues électriques
Élément chauffant	5 années
Grilles de cuisson/émetteurs	2 années
Toutes les autres pièces (EURO minimum)	2 années

Il se peut que Char-Broil ou le vendeur du produit exige une preuve raisonnable de la date de votre achat. **PAR CONSÉQUENT, VOUS DEVRIEZ CONSERVER VOTRE REÇU OU VOTRE FACTURE.**

[France seulement : Tous les produits vendus par le vendeur sont couverts par les garanties légales prévues aux articles 1641 et suivants du *Code civil* (garantie contre les défauts cachés) et aux articles L. 217-1 à L. 217-14 et L. 411-1 à L. 411-2 du *Code de la consommation* (garantie de conformité.)

La présente garantie comprend le droit à la réparation ou au remplacement du produit ou des pièces du produit qui se révèlent défectueux dans des conditions normales d'usage et d'entretien. Avant de retourner une pièce, vous êtes invité à prendre contact sans délai avec Char-Broil aux coordonnées indiquées sur notre site Web. En cas de défaut, Char-Broil décidera de remplacer ou de réparer sans frais le produit ou les pièces en question. Char-Broil retournera le produit ou les pièces à l'acheteur, frais d'expédition ou d'affranchissement prépayés. Si, après que Char-Broil a décidé de réparer le produit ou les pièces défectueuses, la réparation échoue, vous avez le droit, en vertu de vos droits légaux réglementaires, de réduire le prix d'achat ou de résilier le contrat et de vous faire rembourser.

La présente garantie ne couvre pas les défaillances ou les problèmes de fonctionnement découlant d'un accident, d'une utilisation abusive, d'une mauvaise utilisation, d'une modification, d'une application erronée, d'un acte de vandalisme, d'une mauvaise installation, d'un mauvais entretien, d'une mauvaise réparation ou du non-respect des procédures d'entretien normal et régulier, y compris notamment les dommages causés par les insectes dans les tubes des brûleurs, comme le décrit le présent mode d'emploi. Certaines exceptions peuvent s'appliquer. Veuillez donc prendre contact avec Char-Broil ou avec votre vendeur si vous vous demandez si la présente garantie couvre votre cas particulier ou non.

La détérioration ou les dommages causés par les conditions climatiques particulièrement rigoureuses, comme la grêle, les ouragans, les séismes ou les tornades, ainsi que la décoloration due à l'exposition à des substances chimiques, soit directement, soit dans l'atmosphère, ne sont pas couverts par la présente garantie, et ne sont normalement pas visés par vos droits légaux réglementaires.

Char-Broil n'est pas responsable des pertes imprévues (c'est-à-dire les pertes ou les dommages que ni vous, ni Char-Broil, ni le vendeur n'avez envisagés au moment de l'achat) ou de tout dommage dont vous êtes la cause, à ceci près que la responsabilité de Char-Broil pour fraude, décès ou dommage corporel causés par sa négligence n'est pas limitée.

Char-Broil n'autorise aucun particulier ni aucune société à assumer en son nom toute autre obligation ou responsabilité relativement à la vente, à l'installation, à l'utilisation, à l'élimination, au retour ou au remplacement de son équipement; aucune déclaration à cet effet ne lie Char- Broil.

La présente garantie ne concerne que les produits vendus au détail à des particuliers (et non à des sociétés) au sein de l'Union européenne.

La présente garantie n'a aucune incidence sur les droits légaux réglementaires qui vous sont octroyés par les lois sur la consommation en vigueur dans votre pays de résidence.

Pour demander un service sous garantie, prenez contact avec Char-Broil à l'adresse consumersupport@charbroil.eu

Gewährleistungserklärung

Char-Broil Europe GmbH of Gasstraße 4c, D-22761 Hamburg, (Char-Broil) gewährleistet gegenüber dem KÄUFER dieses Char-Broil-Produktes, dass es ab dem Verkaufsdatum frei von Materials-und Verarbeitungsfehlern sein wird, wie im Folgenden dargestellt:

	Elektrische Grills
Heizkörper	5 Jahre
Grillroste/Emitter	2 Jahre
Alle anderen Teile (EURO Minimum)	2 Jahre

Char-Broil oder der Händler des Produkts werden eventuell angemessenen Nachweis Ihres Kaufsdatums verlangen. DESHALB SOLLTEN SIE IHREN KAUFBELEG ODER IHRE RECHNUNG AUFBEWAHREN.

Diese Gewährleistung umfasst das Nachbesserungsrecht oder Ersetzungsrecht des Produktes oder der Teile des Produktes, die sich bei normalem Gebrauch und Anwendung als mangelhaft erweisen. Vor der Rücksendung jedweder Teile sollten Sie sich unverzüglich mit Char-Broil unter Nutzung der Kontaktinformationen auf unserer Website in Verbindung setzen. Im Falle eines Herstellungsfehlers wird Char-Broil das Produkt oder die entsprechenden Teile ohne Berechnung entweder ersetzen oder nachbessern. Char-Broil wird das Produkt oder die Ersatzteile für das Produkt an den Käufer zurücksenden, wobei Fracht oder Porto im Voraus bezahlt wird. Falls Char-Broil die Entscheidung trifft, das Produkt oder die entsprechenden Teile nachzubessern und die Reparatur fehlschlägt, sind Sie gemäß Ihrer rechtlichen Ansprüche dazu berechtigt, den Kaufspreis zu vermindern oder vom Vertrag zurückzutreten und eine Rückvergütung zu erhalten.

Die Gewährleistung erstreckt sich nicht auf Versagen oder Bedienungsschwierigkeiten infolge von Unfällen, Missbrauch, Fehlanwendung, Abänderung, falscher Verwendung, mutwilliger Beschädigung, unsachgemäßer Installation oder unsachgemäßer Instandhaltung oder Betrieb, oder Unterlassen normaler und routinemäßiger Instandhaltung, einschließlich, aber nicht beschränkt auf, durch Insekten im Inneren der Brennröhre verursachte Schäden, wie in dieser Bedienungsanleitung dargelegt. Ausnahmen können vorkommen, darum bitten wir Sie, Char-Broil oder Ihren Händler zu kontaktieren, falls Sie irgendwelche Fragen darüber haben, ob diese Gewährleistung auf Ihren speziellen Fall zutrifft oder nicht.

Zerfall oder Schaden, die durch extreme Witterungsbedingungen wie Hagel, Orkane, Erdbeben oder Tornados, Verfärbung durch Exposition gegenüber chemischen Stoffen, entweder direkt oder atmosphärisch bedingt, verursacht werden, sind durch diese Gewährleistung nicht gedeckt und sind normalerweise nicht durch zutreffende rechtliche Ansprüche gedeckt.

Char-Broil übernimmt keine Verantwortung für irgendwelche unvorhergesehenen Verluste (z. B. Verlust oder Schaden, die weder Sie noch Char-Broil noch der Händler zum Zeitpunkt des Kaufs voraussahen), oder irgendeinen von Ihnen verursachten Schaden, mit Ausnahme der Tatsache, dass die Haftung von Char-Broil für Betrug oder durch ihre Nachlässigkeit verursachten Todesfall oder Verletzungen nicht beschränkt ist.

Char-Broil erteilt keiner anderen Person oder Firma die Vollmacht, für sie irgendwelche anderen Verpflichtungen oder Haftungen im Zusammenhang mit dem Verkauf, der Installation, des Gebrauchs, der Entfernung, Rücksendung, oder des Ersetzens ihrer Geräte zu übernehmen, und keine diesbezüglichen Erklärungen sind für Char-Broil verbindlich.

Diese Gewährleistung hat nur auf im Einzelhandel an Privatpersonen (im Gegensatz zu Unternehmen) innerhalb der Europäischen Union verkaufte Produkte Anwendung.

Diese Gewährleistung berührt keine Ihrer rechtlichen Ansprüche unter den in Ihrem Wohnsitzland geltenden Verbraucherrechten.

Zur Inanspruchnahme von Garantieleistungen kontaktieren Sie Char-Broil unter consumersupport@charbroil.eu

Dichiarazione di garanzia per Char-Broil

Char-Broil Europe GmbH of Gasstraße 4c, D-22761 Hamburg, (Char-Broil) garantisce all'ACQUIRENTE di questo prodotto Char-Broil che lo stesso sarà privo di difetti, per quanto riguarda materiali e lavorazione, per i seguenti periodi a partire dalla data di acquisto:

	Barbecue elettrici
Termosifone	5 anni
Griglie/emettitori di cottura	2 anni
Tutte le altre parti (minimo EURO)	2 anni

Char-Broil e il venditore del prodotto potranno richiedere una prova certa della data di acquisto. **VI PREGHIAMO PERTANTO DI CONSERVARE LO SCONTRINO O LA FATTURA.**

[France only: All products sold by the Seller are covered by the legal warranties provided in Articles 1641 and followings of the Civil Code (warranty against hidden defects) and Articles L. 217-1 to L. 217-14 and L. 411-1 to L. 411-2 of the Consumer Code (warranty of conformity.)

Questa Garanzia comprende il diritto alla riparazione o sostituzione del prodotto o delle parti dello stesso che presentano difetti alle normali condizioni d'uso e manutenzione. Prima di restituire qualsiasi parte, vi preghiamo di contattare quanto prima Char-Broil ai numeri e indirizzi riportati nel nostro sito web. In caso di difetto, Char-Broil deciderà se sostituire o riparare gratuitamente il prodotto o le parti in questione. Char-Broil restituirà il prodotto o le parti dello stesso all'acquirente, spese di spedizione o affrancatura prepagate. Qualora Char-Broil scelga di riparare il prodotto o le parti difettose dello stesso e la riparazione non dia il risultato previsto, avrete il diritto, in virtù dei diritti legali previsti per legge, di ottenere una riduzione del prezzo d'acquisto o di recedere dal contratto e ottenere il rimborso.

Questa Garanzia non copre guasti o problemi di funzionamento determinati da incidenti, uso improprio, errato o scorretto, modifiche, atti di vandalismo, installazione scorretta, manutenzione o assistenza errata o mancata esecuzione delle operazioni di manutenzione normali e di routine, inclusi, senza carattere limitativo, i danni causati da insetti all'interno dei tubi dei fornelli, come descritto in questo manuale d'istruzioni. Tuttavia possono esservi delle eccezioni. Vi preghiamo pertanto di contattare Char-Broil o il venditore per sapere se la Garanzia è applicabile o meno al vostro caso particolare.

Deterioramenti o danni causati da condizioni meteorologiche avverse, quali grandine, uragani, terremoti o trombe d'aria, e lo scolorimento dovuto all'esposizione a sostanze chimiche, per contatto diretto o presenza nell'atmosfera, non sono coperti da questa Garanzia e non sono normalmente coperti dai diritti legali previsti per legge.

Char-Broil non è responsabile per perdite non prevedibili (cioè perdite o danni non contemplati da voi, da Char-Broil o dal venditore al momento dell'acquisto) o per danni causati da voi, fermo restando che la responsabilità di Char-Broil in caso di frode, morte o lesioni personali causate da negligenza da parte sua è illimitata.

Char-Broil non autorizza persone o società ad assumere ulteriori obblighi o responsabilità in suo nome, in relazione alla vendita, installazione, utilizzo, rimozione, restituzione, o sostituzione dell'apparecchio; qualsiasi dichiarazione in tal senso non è vincolante per Char-Broil.

Questa garanzia è valida solo per i prodotti venduti al dettaglio a privati (non a imprese) all'interno dell'Unione europea.

Questa Garanzia non pregiudica i diritti legali previsti dai codici del consumo vigenti nel vostro paese di residenza.

Per l'assistenza in garanzia, contattate Char-Broil all'indirizzo consumersupport@charbroil.eu

Concept van garantiebeleid voor Char-Broil

Char-Broil Europe GmbH of Gasstraße 4c, D-22761 Hamburg, (Char-Broil) garandeert aan de KOPER van dit Char-Broil-product dat het geen materiaal- en productiefouten zal bevatten vanaf de aankoopdatum tot:

	Elektrische barbecues
Verwarmingselement	5 jaar
Kookroosters/-stralers	2 jaar
Alle overige onderdelen (minimaal EURO)	2 jaar

Het is mogelijk dat Char-Broil of de verkoper van het product een redelijk bewijs vraagt van de aankoopdatum. **BEWAAR DAAROM UW AANKOOPBEWIJS OF FACTUUR.**

[France only: All products sold by the Seller are covered by the legal warranties provided in Articles 1641 and followings of the Civil Code (warranty against hidden defects) and Articles L. 217-1 to L. 217-14 and L. 411-1 to L. 411-2 of the Consumer Code (warranty of conformity.)

Deze garantie omvat het recht op reparatie of vervanging van het product of de onderdelen van het product die defect blijken te zijn bij gewoon gebruik en onderhoud. Voordat u onderdelen retourneert, moet u zo snel mogelijk contact opnemen met Char-Broil via de contactinformatie op onze website. In het geval van een defect zal Char-Broil bepalen of het product gratis zal worden vervangen of de onderdelen gratis zullen worden gerepareerd. Char-Broil zal het product of de onderdelen van het product aan de koper terugzenden zonder vracht- of portkosten. Indien Char-Broil ervoor kiest om het product of de defecte onderdelen van het product te repareren en het product nog steeds defect is na de reparatie, dan hebt u wettelijk recht op een korting op de aankoopprijs of om het contract te verbreken en restitutie te ontvangen.

Deze garantie dekt geen defecten of problemen bij de werking ten gevolge van een ongeval, misbruik, incorrect gebruik, aanpassing, onjuiste toepassing, vandalisme, slechte installatie of slecht onderhoud of nazicht of wegens het niet-uitvoeren van gewoon en routinematig onderhoud, inclusief, zonder beperking, schade veroorzaakt door insecten in de buizen van de brander, zoals beschreven in de handleiding. Uitzonderingen kunnen van toepassing zijn. Neem daarom contact op met Char-Broil of uw verkoper voor vragen of deze garantie al dan niet op een specifiek geval van toepassing is.

Aantasting of schade wegens barre weersomstandigheden, zoals hagel, orkanen, aardbevingen of tornado's, en verkleuring door blootstelling aan chemische stoffen, direct of in de atmosfeer, vallen niet onder deze garantie en zijn doorgaans ook niet gedekt door uw wettelijke rechten.

Char-Broil is niet aansprakelijk voor niet te voorzien verlies (verlies dat of schade die u noch Char-Broil of de verkoper had voorzien bij de aankoop) of voor schade die u hebt veroorzaakt, behalve dat de aansprakelijkheid van Char-Broil voor fraude of overlijden of letsel door nalatigheid van Char-Broil niet beperkt is.

Char-Broil verbiedt personen of bedrijven om verplichtingen of aansprakelijkheid te aanvaarden voor Char-Broil gerelateerd aan de verkoop, de installatie, het gebruik, de verwijdering, het retourneren of vervangen van dit apparaat. Dergelijke verklaringen binden Char-Broil niet.

Deze garantie is uitsluitend van toepassing op producten verkocht in de detailhandel aan personen (niet aan bedrijven) binnen de Europese Unie.

Deze garantie verandert niets aan uw wettelijke rechten krachtens de toepasselijke consumentenwetten van het land waar u woont.

Voor service onder de garantie neemt u contact op met Char-Broil op consumersupport@charbroil.eu

Utkast av garantibeskrivning för Char-Broil

Char-Broil Europe GmbH of Gasstraße 4c, D-22761 Hamburg, (Char-Broil)garanterar KÖPAREN av denna produkt från Char-Broil att den kommer vara fri från brister i material och utförande från inköpsdatumet på följande sätt:

	Elektriska grillar
Värmeelement	5 år
Matlagningsgaller/sändare	2 år
All Other Parts (EURO minimum)	2 år

Char-Broil eller säljaren av denna produkt kan kräva ett giltigt bevis av ditt inköpsdatum. **DÄRFÖR SKA DU SPARA DITT KVITTO ELLER FAKTURA.**

[France only: All products sold by the Seller are covered by the legal warranties provided in Articles 1641 and followings of the Civil Code (warranty against hidden defects) and Articles L. 217-1 to L. 217-14 and L. 411-1 to L. 411-2 of the Consumer Code (warranty of conformity.)

Denna garanti omfattar rätten att reparera eller byta ut produkten eller delar av produkten som visar sig vara defekta vid normal användning och service. Innan du returnerar delar ska du omedelbart kontakta Char-Broil med hjälp av kontaktinformationen på vår webbplats. I händelse av en defekt produkt avgör Char-Broil om produkten ska ersättas eller repareras, kostnadsfritt. Char-Broil returnerar produkten eller delarna av produkten till köparen med förbetald frakt eller porto. Om Char-Broil väljer att reparera produkten, eller defekta delar av produkten, och denna reparation misslyckas har du rätt, i enlighet med dina lagstadgade rättigheter, att minska inköpspriset eller upphäva avtalet och erhålla en återbetalning.

Denna garanti täcker inte fel eller besvär under användning som har uppkommit på grund av en olyckshändelse, missbruk, felanvändning, ändring, felaktig användning, vandalism, felaktig installation eller felaktigt underhåll eller skötsel, eller underlåtenhet att utföra standard- och rutinunderhåll, inklusive men inte begränsat till skador orsakade av insekter i brännrören, enligt beskrivningen i denna bruksanvisning. Undantag kan gälla, var god kontakta Char-Broil eller din säljare om du har några frågor om huruvida denna garanti gäller för ditt specifika fall eller ej.

Förfall eller skador som uppkommit på grund av allvarliga väderhållanden som hagel, orkaner, jordbävningar eller tromber, missfärgning på grund av exponering av kemikalier, antingen direkt eller i atmosfären, omfattas inte av denna garanti och är normalt inte omfattad av dina lagstadgade juridiska rättigheter.

Char-Broil är inte ansvarig för eventuella oförutsedda förluster (dvs. förluster eller skador som varken du, Char-Broil eller säljaren beskådat vid inköpstillfället), eller skador som orsakats av dig, förutom Char-Broils ansvar för bedrägeri, dödsfall eller personskada orsakad av vårdslöshet.

Char-Broil tillåter inte någon person eller företag att påta sig någon skyldighet eller ansvar i samband med försäljning, installation, användning, borttagning, returnering eller byte av utrustning, och inga sådana framställningar är bindande för Char-Broil.

Denna garanti gäller endast produkter som säljs i detaljhandeln till privatpersoner (i motsats till företag) inom den Europeiska unionen.

Denna garanti påverkar inte dina lagstadgade juridiska rättigheter enligt de gällande konsumentlagarna i ditt hemland.

För garantiservice, kontakta Char-Broil på consumersupport@charbroil.eu

Char-Broilin takuuehdotusluonnos

Char-Broil Europe GmbH of Gasstraße 4c, D-22761 Hamburg, (Char-Broil) takaa tämän Char-Broil-tuotteen OSTAJALLE, että siinä ei ole materiaali- ja valmistusvikoja ostopäivästä alkaen seuraavasti:

	Sähkögrillit
Lämmityselementti	5 vuotta
Ruoanlaittoritilät/emitterit	2 vuotta
Kaikki muut osat (EURO minimi)	2 vuotta

Char-Broil tai tuotteen myyjä voi vaatia kohtuullista todistusta ostopäivästäsi. **SIKSI SINUN TULEE SÄILYTTÄÄ OSTOKUITTISI TAI LASKUSI.**

[France only: All products sold by the Seller are covered by the legal warranties provided in Articles 1641 and followings of the Civil Code (warranty against hidden defects) and Articles L. 217-1 to L. 217-14 and L. 411-1 to L. 411-2 of the Consumer Code (warranty of conformity.)

Tämä takuu sisältää oikeuden korjata tai vaihtaa tuotteen tai tuotteen osien, jotka osoittautuvat vialliseksi tavanomaisessa käytössä ja huollossa. Ennen minkään osan palauttamista sinun tulee välittömästi ottaa yhteyttä Char-Broiliin verkkosivustossamme oleviin yhteystietoihin. Vianmäärittelyn yhteydessä Char-Broil valitsee tuotteen korvaamisen tai korjauksen ilmaiseksi. Char-Broil palauttaa tuotteen tai tuotteen osan ostajalle, rahti tai postimaksut maksettuina. Jos Char-Broil päättää korjata tuotteen tai tuotteen virheelliset osat ja tämä korjaus epäonnistuu, sinulla on lakisääteisten laillisten oikeuksiesi mukaisesti oikeus alentaa ostohintaa tai peruuttaa sopimus ja saada palautusta.

Tämä takuu ei kata onnettomuuksia, väärinkäytöksiä, tehtyjä muutoksia, virheellisiä käyttötapoja, vandalismia, vääränlaista asennusta tai huollosta taikka huollon aiheuttamia toimintahäiriöitä tai muita toimintahäiriöitä tai tavanomaisen ja rutiinomaisen huollon suorittamatta jättämistä, mukaan lukien, mutta ei rajoittuen, hyönteisten aiheuttamiin vahinkoihin polttimen putkien sisällä, kuten on esitetty tässä omistajan käsikirjassa. Poikkeuksia saattaa olla, joten ota yhteyttä Char-Broiliin tai myyjäsi, jos sinulla on kysyttävää, koskeeko tämä takuu erityisesti teidän tapaukseenne vai ei.

Tämä takuu ei koske vaikeita sääolosuhteita, kuten rakeita, hurrikaaneja, maanjäristyksiä tai tornadoja, jotka johtuvat suoraan tai ilmakehään joutuneille kemikaaleille altistumisesta. Ne eivät yleensä kuulu lakisääteisten oikeuksien piiriin.

Char-Broil ei ole vastuussa mistään ennalta arvaamattomista menetyksistä (tappioista tai vahingoista, jotka sinulle tai Char-Broilille tai myyjälle eivät ole ostohetkellä ajankohtaisia) tai vahingosta, jonka olet aiheuttanut, lukuun ottamatta Char-Broilin vastuuta petoksesta tai laiminlyönnistä aiheutunutta kuolemantapausta tai henkilövahinkoa, joita ei ole rajoitettu.

Char-Broil ei salli kenenkään henkilön tai yrityksen olla vastuussa mistään muista velvoitteista, jotka liittyvät laitteiden myyntiin, asennukseen, käyttöön, poistamiseen, palauttamiseen tai korvaamiseen. Eivätkä tällaiset edustukset sido Char-Broilia.

Tämä takuu koskee vain tuotteita, jotka myydään yksityishenkilöille (toisin kuin yrityksille) Euroopan unionin alueella.

Tämä takuu ei vaikuta lakisääteisiin oikeuksiisi maassasi sovellettavien kuluttajansuojalainsäädäntöjen mukaisesti.

Takuuhuoltoon liittyen, ota yhteyttä Char-Broiliin consumersupport@charbroil.eu

Declaración de garantía premilinar de Char-Broil

Char-Broil Europe GmbH of Gasstraße 4c, D-22761 Hamburg, (Char-Broil) garantiza al comprador de este producto de Char-Broil que estará libre de defectos en material y mano de obra a partir de la fecha de compra como sigue:

	Barbacoas Eléctricas
Elemento de calefacción	5 años
Parrillas de cocción/Emisores	2 años
Todas las demás piezas (mínimo EURO)	2 años

Char-Broil o el vendedor del producto podría requerir de una prueba razonable de LA FECHA DE COMPRA. **POR LO TANTO, USTED DEBE GUARDAR EL RECIBO DE VENTA O FACTURA.**

[France only: All products sold by the Seller are covered by the legal warranties provided in Articles 1641 and followings of the Civil Code (warranty against hidden defects) and Articles L. 217-1 to L. 217-14 and L. 411-1 to L. 411-2 of the Consumer Code (warranty of conformity.)

La presente Garantía incluye el derecho de reparación o reemplazo del producto o piezas del producto que resultasen defectuosas bajo un uso y servicio normales. Antes de devolver las piezas, debe comunicarse inmediatamente con Char-Broil utilizando la información de contacto en nuestro sitio web. En caso de defecto, Char-Broil elegirá reemplazar o reparar el producto o dichas piezas sin costo alguno. Char-Broil devolverá el producto o piezas del producto al comprador, bajo la modalidad de flete o porte prepagado. Si elige que Char-Broil repare el producto o esas piezas defectuosas del producto y esa reparación no es adecuada, usted tiene derecho, en virtud de sus derechos estatutarios, a reducir el precio de compra o a rescindir el contrato y recibir un reembolso.

Esta Garantía no cubre fallas o dificultades de funcionamiento por accidente, abuso, mal uso, alteración, aplicación indebida, vandalismo, instalación inadecuada, mantenimiento o reparación indebido, o realización del mantenimiento normal y de rutina, lo que incluye pero no se limita a daños causados por insectos dentro de los tubos del quemador, como se establece en este manual del propietario. Algunas excepciones podrían aplicar, póngase en contacto con Char-Broil o con el vendedor en caso de tener dudas sobre si esta garantía se aplica a su caso específico o no.

El deterioro o daños debido a condiciones climáticas extremas tales como granizo, huracanes, terremotos o tornados, la decoloración debido a la exposición a productos químicos ya sea directamente o en la atmósfera, no están cubiertos por esta Garantía y normalmente no están cubiertos por sus derechos estatutarios.

Char-Broil no es responsable por ninguna pérdida imprevisible (es decir, pérdida o daño que ni usted ni Char-Broil o el vendedor pudiese haber contemplado en el momento de la compra), o cualquier daño causado por usted, salvo la responsabilidad de Char-Broil por fraude, muerte o daños personales causados por su negligencia.

Char-Broil no autoriza a ninguna persona o empresa a asumir cualquier otra obligación o responsabilidad con respecto a la venta, instalación, uso, retiro, devolución o reemplazo de sus equipos; y ninguna de esas declaraciones son vinculantes para Char-Broil.

Esta Garantía sólo se aplica a productos vendidos al por menor a particulares (y no a empresas) dentro de la Unión Europea.

Esta garantía no afecta ninguno de sus derechos estatutarios bajo las leyes del consumidor aplicables de su país residente.

Para el servicio de garantía, póngase en contacto con Char-Broil en consumersupport@charbroil.eu

Proposta de Declaração de Garantia para a Char-Broil

Char-Broil Europe GmbH of Gasstraße 4c, D-22761 Hamburg, (Char-Broil) garante ao COMPRADOR deste produto Char-Broil, que ele está isento de defeitos em termos de material e fabrico a partir da data de aquisição como segue:

	Churrasqueiras elétricas
Elemento de aquecimento	5 anos
Grelhas/Emissores de Cozinha	2 anos
Todas as outras peças (mínimo EURO)	2 anos

A Char-Broil ou o vendedor do produto pode solicitar prova razoável da sua data de aquisição. **PORTANTO, DEVE GUARDAR O SEU RECIBO OU FATURA DE VENDA.**

[France only: All products sold by the Seller are covered by the legal warranties provided in Articles 1641 and followings of the Civil Code (warranty against hidden defects) and Articles L. 217-1 to L. 217-14 and L. 411-1 to L. 411-2 of the Consumer Code (warranty of conformity.)]

Esta Garantia inclui o direito a reparação ou substituição do produto ou peças do produto que se revelem defeituosas sob utilização e serviço normal. Antes de devolver quaisquer peças, deve contactar imediatamente a Char-Broil através das informações de contacto no nosso website. Em caso de defeito, a Char-Broil decidirá substituir ou reparar o produto ou as referidas peças a título gratuito. A Char-Broil devolverá o produto ou as peças do produto ao comprador, através de frete pré-pago ou porte pré-pago. Se a Char-Broil decidir reparar o produto ou as referidas peças defeituosas do produto e se esta reparação falhar, tem direito, de acordo com os seus direitos estatutários legais, a reduzir o preço de aquisição ou a desistir do contrato e a receber um reembolso.

Esta Garantia não cobre quaisquer falhas ou dificuldades de funcionamento devido a acidente, abuso, utilização indevida, alteração, aplicação incorreta, vandalismo, instalação imprópria ou manutenção ou serviço inadequados, ou incapacidade de executar uma manutenção normal e de rotina que incluam, mas se não restrinjam, a danos provocados por insetos dentro dos tubos do bico, conforme determinado neste manual do utilizador. Podem aplicar-se exceções, portanto contacte a Char-Broil ou o seu vendedor caso tenha perguntas ou se esta Garantia se aplicar ou não ao seu caso específico.

Degradação ou danos em virtude de condições atmosféricas adversas, como granizo, furacões, sismos ou tornados, a descoloração resultante da exposição a químicos, diretamente ou na atmosfera, não estão cobertos por esta Garantia e não estão geralmente cobertos pelos seus direitos estatutários legais.

A Char-Broil não é responsável por quaisquer perdas imprevisíveis (i.e. perda ou dano não contemplado por si, pela Char-Broil ou pelo vendedor na altura da aquisição), ou qualquer dano provocado por si, salvo a responsabilidade não limitada da Char-Broil por fraude ou morte ou lesão pessoal decorrente de negligência.

A Char-Broil não autoriza qualquer pessoa ou empresa a assumir por isso qualquer obrigação ou responsabilidade relacionada com a venda, instalação, utilização, remoção ou substituição do seu equipamento e tais representações não vinculam a Char-Broil.

Esta Garantia aplica-se apenas a produtos vendidos a retalho a indivíduos (em oposição às empresas) dentro da União Europeia.

Esta Garantia não afeta qualquer dos seus direitos estatutários legais ao abrigo das leis do consumidor, aplicáveis no seu país de residência.

Para serviço de garantia, contacte a Char-Broil em consumersupport@charbroil.eu

Garantierklæring

Char-Broil Europe GmbH of Gasstraße 4c, D-22761 Hamburg, (Char-Broil) garanterer køberen af dette Char-Broil produkt er uden materielle eller fabrikationsfejl som anvist:

	Elektrisk grill
Varmeelement	5 flere år
Tilberedning af riste/emittere	2 flere år
Alle andre dele (EURO minimum)	2 flere år

Både Char-Broil og sælger af produktet kan opkræve et rimeligt bevis for købsdatoen. **DERFOR SKAL DU BEHOLDE DIN KVITTERING ELLER FAKTURA.**

Garantien omfatter retten til reparation eller udskiftning af produktet eller dele af produktet, som kan bevises at være defekt ved normal brug og service. Før du returnere delene, skal du straks kontakte Char-Broil. Du finder kontaktoplysningerne på vores hjemmeside. I tilfælde af fejl, vil Char-Broil erstatte eller reparere produktet eller delene uden beregning. Char-Broil vil returnere produktet eller dele af produktet til køberen, efter forudbetalt fragt eller porto. Hvis Char-Broil vælger at reparere produktet eller de defekte dele af produktet og denne reparation mislykkes, har du ret til, i henhold til dine lovbestemte juridiske rettigheder, at reducere købsprisen eller at fortryde aftalen og blive refunderet.

Denne garanti dækker ikke svigt eller driftsvanskeligheder på grund af uheld, misbrug, ændring, fejlagtig anvendelse, vandalisme, forkert installation eller vedligeholdelse eller service, eller manglende evne til at opfylde normal og rutinemæssig vedligeholdelse, herunder men ikke begrænset til skader forårsaget af insekter i brænderør, som angivet i denne ejers brugervejledning. Ved undtagelser, venligst kontakt Char-Broil eller din sælger, hvis du har spørgsmål om, hvorvidt denne garanti gælder for din konkrete sag eller ej.

Foringelse eller skader som følge af vanskelige vejrforhold såsom hagl, orkaner, jordskælv eller tornadoer, misfarvning som følge af udsættelse for kemikalier, enten direkte eller i atmosfæren, er ikke omfattet af denne garantiforsikring, og er normalt ikke dækket af dine lovmæssige rettigheder .

Char-Broil er ikke ansvarlig for eventuelle uforudsete tab (dvs. tab eller skader, som hverken du, Char-Broil eller sælger har overvejet på købstidspunktet), eller eventuelle skader du kan have forårsaget, med undtagelse af, at Char-Broils ansvar er ubegrænset over for bedrageri, dødsfald eller personskade forårsaget af uagtsomhed.

Char-Broil tillader ikke, at hverken en person eller virksomhed påtager sig nogen andre forpligtelser eller ansvar i forbindelse med salg, installation, brug, fjernelse, returnering eller udskiftning af sit udstyr; og sådanne repræsentationer er ikke bindende for Char-Broil.

Denne GARANTI er kun gældende for produkter, der sælges i detailhandlen til enkeltpersoner (i modsætning til virksomhederne) i den Europæiske Union.

Denne garanti påvirker ikke nogen af dine lovbestemte juridiske rettigheder i henhold til gældende forbrugerlovgivning i dit hjemland.

For garantiservice bør du kontakte Char-Broil på consumersupport@charbroil.eu

Utkast til garantierklæring for Char-Broil

Char-Broil Europe GmbH of Gasstraße 4c, D-22761 Hamburg, (Char-Broil) garanterer overfor KJØPEREN av dette Char-Broil-produktet at det skal være fritt for feil i materialer og utførelse fra følgende kjøpsdato:

	Elektriske griller
Varmeelement	5 år
Matlagingsrister/emittere	2 år
Alle andre deler (minimum EURO)	2 år

Char-Broil eller selgeren av dette produktet kan kreve rimelige dokumentasjon på kjøpsdatoen. **DERFOR BØR DU TA VARE PÅ KVITTERINGEN ELLER FAKTUREAN.**

[France only: All products sold by the Seller are covered by the legal warranties provided in Articles 1641 and followings of the Civil Code (warranty against hidden defects) and Articles L. 217-1 to L. 217-14 and L. 411-1 to L. 411-2 of the Consumer Code (warranty of conformity.)

Denne garantien omfatter rett til reparasjon eller erstatning av produktet eller deler av produktet dersom det viser seg å ha feil ved normalbruk og service. Før du returnerer deler, må du omgående kontakte Char-Boil ved hjelp av kontaktopplysningene på nettsidene våre. Dersom det påvises feil, vil Char-Broil velge å enten erstatte eller reparere produkter eller de mangelfulle delene, uten kostnad. . Char-Broil vil returnere produktet eller deler av produktet til kjøperen, med forhåndsbefalt frakt eller porto. Hvis Char-Broil velger å reparere produktet eller produktets defekte deler, og hvis slik reparasjon ikke lykkes, har du rett til, i henhold til dine juridiske rettigheter, å redusere kjøpesummen eller trekke deg fra kontrakten og få refundert beløpet.

Denne garantien dekker ikke feil eller driftsvansker som skyldes uhell, misbruk, feilbruk, endringsarbeid, hærverk eller feil montering, vedlikehold eller service, eller manglende utførelse av vanlig og rutinemessig vedlikehold, inkluder, men ikke begrenset til, skade som skyldes insekter i brennerrørene, som forklart i denne brukerhåndboken. Det kan finnes unntak, kontakt derfor Char-Broil eller forhandleren dersom du ikke er sikker på om denne garantien gjelder i nettopp ditt tilfelle eller ikke.

Forringelse eller skade som skyldes vanskelige værforhold som f.eks. hagl, orkan, jordskjelv eller tornado, misfarging som skyldes kjemikalieeksponering, enten direkte eller i atmosfæren, dekkes ikke av denne garantien og dekkes vanligvis heller ikke av dine lovfestede rettigheter.

Char-Broil er ikke ansvarlig for eventuelle uforutsette tap (dvs. tap eller skade som verken du eller Char-Broil forutså på kjøpstidspunktet) eller for skade forårsaket av deg, fortsett fra at Char-Broils skadeansvar for svindel, død eller personskade som skyldes uaktsomhet fra Char-Broils side ikke er begrenset.

Char-Broil tillater ingen personer eller bedrifter å påta seg forpliktelser eller ansvar for selskapet i forbindelse med salg, montering, bruk, fjerning, retur eller utskifting av selskapets utstyr, og ingen slike fremføringer skal være bindende for Char-Broil.

Denne garantien gjelder kun for produkter som selges gjennom detaljhandel til enkeltpersoner (ikke til bedrifter) innenfor EU.

Denne garantien påvirker ingen av dine lovpålagte juridiske rettigheter under gjeldende forbrukerlover i ditt bostedsland.

For garantiservice kan du kontakte Char-Broil på consumersupport@charbroil.eu

Záručného Vyhlásenia

Char-Broil Europe GmbH of Gasstraße 4c, D-22761 Hamburg, (Char-Broil) poskytuje NADOBÚDATEĽOVI dňom zakúpenia tohto výrobku značky Char-Broil nasledujúcu záruku, že nebude mať závadný materiál a spracovania nasledovne:

	Elektrické grily
Vyhrievacie teleso	5 rokov
Varné rošty/žiarice	2 rokov
Všetky ostatné diely (minimálne EURO)	2 rokov

Spoločnosť Char-Broil alebo predajca tohto výrobku môže požadovať dôkaz o dátume jeho zakúpenia. **PRETO BY STE SI MALI ÚČTENKU ALEBO FAKTÚRU PONECHAŤ.**

Táto záruka zahŕňa nárok na opravu alebo výmenu výrobku alebo jeho častí, ktoré sa preukážu ako závadné pri normálnom používaní a činnosti výrobku. Pred vrátením ktorejkoľvek časti použite kontaktné informácie na našej internetovej stránke a urýchlene kontaktujte spoločnosť Char-Broil. V prípade závady spoločnosť Char-Broil podľa vlastnej úvahy bezplatne buď vymení alebo opraví výrobok alebo jeho časti. Spoločnosť Char-Broil vráti výrobok alebo jeho časti zákazníkovi a uhradí prepravu a poštovné. Ak sa spoločnosť Char-Broil rozhodne opraviť výrobok alebo jeho závadné časti a oprava nepomôže, budete mať na základe práv vyplývajúcich zo zákona nárok na zníženie kúpnej ceny alebo odstúpenie od zmluvy a preplatenie kúpnej ceny.

Táto záruka sa nevzťahuje na závady a poruchovú činnosť výrobku v dôsledku nehody, zlého zaobchádzania a nesprávneho používania výrobku, jeho pozmenenia, nesprávnej aplikácie, vandalizmu, nesprávnej montáže alebo neprimeranej údržby alebo servisu, alebo neposkytnutia normálnej alebo rutínnej údržby vrátane poškodenia spôsobeného hmyzom vo vnútri trúbok horáka a iného poškodenia ako sa uvádza v Návode na používanie. Môžu platiť určité výnimky, preto v prípade akýchkoľvek otázok v súvislosti s platnosťou tejto záruky vo vašom konkrétnom prípade sa obráťte na spoločnosť Char-Broil alebo vášho predajcu.

Schátranie alebo poškodenie v dôsledku extrémnych klimatických podmienok ako je krupobitie, hurikány, zemetrasenia alebo tornáda, vyblednutie v dôsledku vystavenia chemikáliám alebo či už priamo alebo v ovzduší, táto záruka nepokrýva a zvyčajne sa na ne nevzťahujú ani vaše práva vyplývajúce zo zákona.

Spoločnosť Char-Broil nie je zodpovedná za žiadne nepredvídateľné straty (t.j. stratu alebo poškodenie, ktoré ste vy, spoločnosť Char-Broil alebo predajca v čase kúpy nebrali do úvahy), ani za vami spôsobené poškodenie s výnimkou právnej zodpovednosti spoločnosti Char-Broil v prípade podvodu, smrti alebo úrazu osôb spôsobených jej nedbalosťou.

Spoločnosť Char-Broil neoprávňuje žiadnu osobu alebo spoločnosť prevziať na seba v mene spoločnosti Char-Broil žiadne iné záväzky alebo zodpovednosť v súvislosti s predajom, montážou, používaním, demontážou, vrátením alebo výmenou jej zariadenia a uvedené zastupovanie nie je pre spoločnosť Char-Broil záväzné.

Táto záruka sa vzťahuje výlučne na výrobky predávané jednotlivcom v maloobchodnej sieti (na rozdiel od veľkoobchodu) v rámci Európskej únie.

Táto záruka nemá dopad na vaše práva vyplývajúce zo spotrebiteľských zákonov krajiny vášho pobytu.

Svoju žiadosť o servis v rámci záruky zašlite spoločnosti Char-Broil na emailovú adresu consumersupport@charbroil.eu

Uppkast að ábyrgðaryfirlýsingu fyrir Char-Broil

Char-Broil Europe GmbH of Gasstraße 4c, D-22761 Hamburg, (Char-Broil) ábyrgist að KAUPANDI þessarar Char-Broil vöru muni kaupa vöru sem er laus við galla í efni og vinnu frá dagsetningum kaupa á eftirfarandi máta:

	Rafmagnsgrill
Hitaefni	5 ár
Eldunargrindur/emitters	2 ár
Allir aðrir hlutar (EURO lágmark)	2 ár

Char-Broil eða söluaðili vörunnar kann að gera kröfu um sönnun á dagsetningum kaupa. **ÞVÍ ÆTTIR ÞÚ AÐ GEYMA SÖLUKVITTUN ÞÍNA EÐA -REIKNING.**

[France only: All products sold by the Seller are covered by the legal warranties provided in Articles 1641 and followings of the Civil Code (warranty against hidden defects) and Articles L. 217-1 to L. 217-14 and L. 411-1 to L. 411-2 of the Consumer Code (warranty of conformity.)

Þessi ábyrgð felur í sér rétt á viðgerð eða endurnýjun vörunnar eða hlutum vörunnar sem reynast gallaðir við hefðbundna notkun og þjónustu. Áður en skilað er hlutum skal hafa samband við Char-Broil með því að nota samskiptaupplýsingarnar sem finna má á vefsvæðinu okkar. Ef um galla er að ræða ákveður Char-Broil hvort skipt verði við eða gert við vöruna eða slíka hluta án endurgjalds. Char-Broil skilar vörunni eða hlutum vörunnar til kaupanda, flutnings- eða fyrirfram greiddur. Ef Char-Broil ákveður að gera við vöruna eða slíka gallaða hluta vörunna og sú viðgerð virkar ekki átt þú rétt á, í samræmi við lögbundinn rétt þinn, að fá lækkað innkaupsverð þitt eða afturkalla samninginn og fá endurgreiðslu.

Þessi ábyrgð nær ekki yfir bilun eða notkunarvanda vegna slyss, misnotkunar, skemmdarverka, óviðeigandi uppsetningar eða óviðeigandi viðhalds eða þjónustu, eða ef hefðbundnu og venjubundnu viðhaldi er ekki sinnt, þar á meðal en ekki takmarkað við tjón sem orsakast af skordýrum inni í brennararörum, eins og lýst er í eigandahandbókinni. Undanþágur kunna að eiga við. Vinsamlegast hafðu samband við Char-Broil eða söluaðila þinn ef þú hefur einhverjar spurningar varðandi hvort þessi ábyrgð eigi við sértækt tilvik þitt eða ekki.

Slit eða tjón vegna alvarlegra veðurbrigða á borð við haglé, hvírfilbyli, jarðskjálfta eða fellibyli, upplitun vegna útsetningar fyrir efnum annaðhvort beint eða í andrúmsloftinu, fellur ekki undir þessa ábyrgð og er yfirleitt ekki hluti af þínum lögbundnu réttindum.

Char-Broil ber ekki ábyrgð á ófyrirsjáanlegu tjóni (t.d. Tjóni eða skemmdum sem hvorki þú né Char-Broil eða söluaðilinn sá fyrir við kaupin), eða tjón sem orsakað er af þér, að undanskildri ábyrgð Char-Broil hvað varðar svik eða líkamstjón sem orsakast af vanrækslu.

Char-Broil veitir engum aðila eða fyrirtæki leyfi til að taka á hendur skuldbindingar fyrir sig eða ábyrgð í tengslum við sölu, uppsetningu, notkun, brotnám, skil eða endurnýjun búnaðar síns; og ekkert slíkt umboð er bindandi fyrir Char-Broil.

Þessi ábyrgð á aðeins við vörur sem sendar eru í smásölu til einstaklinga (ekki fyrirtækja) í Evrópusambandinu.

Þessi ábyrgð hefur engin áhrif á lögbundin réttindi þíns samkvæmt gildandi neytendalögum í búsetulandi þínu.

Frekari upplýsingar um ábyrgðina má nálgast með því að hafa samband við Char-Broil á netfangið consumersupport@charbroil.eu

Záručního Listu

Char-Broil Europe GmbH of Gasstraße 4c, D-22761 Hamburg, (Char-Broil) zaručuje kupujícímu tohoto produktu Char-Broil, že na něm nebudou závady, ani na materiálu ani provedení, od data koupě, následovně:

	Elektrické grily
Topné těleso	5 let
Varné rošty/Emitory	2 let
Všechny ostatní díly (minimum EURO)	2 let

Char-Broil nebo prodejce produktu může požadovat důkaz s datem koupě. **PROTO, SI VŽDY SCHOVEJTE ÚČTENKU, POKLADNÍ LÍSTEK NEBO FAKTURU.**

Tato Záruka zahrnuje právo na opravu nebo náhradu výrobku nebo jeho součástí, které se ukážou jako závadné při normálním používání nebo údržbě. Před reklamací jakékoli součástky ihned kontaktujte Char-Broil podle údajů uvedených na naší webové stránce. Jde-li o závadu, Char-Broil rozhodne, zda produkt nebo dané součástky vymění nebo opraví zdarma. Char-Broil vrátí produkt nebo jeho součástky zákazníkovi a dopravní náklady nebo poštovné budou uhrazeny. Pakli se Char-Broil rozhodne produkt nebo dané závadné součástky opravit a tato oprava se nepodaří, máte v souladu se zákonem nárok na sníženou kupní cenu nebo právo ustoupit od kupní smlouvy a požadovat vrácení peněz.

Tato Záruka se nevztahuje na selhání nebo provozní potíže, které jsou následkem nehody, špatného používání či zacházení, pozměnění, nesprávného používání, vandalismu, nesprávné instalace, nesprávné údržby nebo servisu, nebo následkem neplnění normální a pravidelné údržby, zahrnující mimo jiné hmyzem způsobené škody na vnitřních trubičkách hořáků, jak je popsáno v této příručce pro uživatele. Mohou platit výjimky, proto kontaktujte Char-Broil nebo prodejce s dotazy, jestli tato Záruka platí ve vašem konkrétním případě nebo ne.

Zchátrání nebo poškození následkem drsného počasí jako např. kroupy, uragán, zemětřesení nebo tornáda, vyblednutí způsobené přímým vystavením chemikáliím nebo látkami obsaženými ve vzduchu, tato Záruka nekryje a neplatí zde běžná ochrana podle zákona.

Char-Broil nenese zodpovědnost za žádné nepředvídatelné ztráty (tj. ztráty nebo škody, o kterých jste vy ani Char-Broil ani prodejce neuvažovali v době koupě), ani za škody, které jste způsobil(a) vy, s výjimkou, že odpovědnost firmy Char-Broil za podvod, smrt nebo úraz, způsobené její nedbalostí není omezená.

Firma Char-Broil neopravňuje žádnou jinou osobu nebo společnost k tomu, aby za ni převzala jakoukoli jinou povinnost nebo zodpovědnost ve spojitosti s prodejem, s instalací, s odstraněním, s používáním, s reklamací, s vrácením nebo s výměnou svého vybavení, a žádná taková prohlášení nejsou pro Char-Broil závazná.

Tato Záruka se vztahuje pouze na výrobky prodané v maloobchodě jednotlivcům (nikoliv podnikům) v Evropské Unii.

Tato Záruka nijak neovlivňuje vaše zákonem daná práva v souladu s platnými zákony o ochraně spotřebitelů ve státě vašeho bydliště.

V případě potřeby zárukou daného servisu se obraťte na Char-Broil na consumersupport@charbroil.eu

טיוטת תעודת אחריות עבור Char-Broil

Char-Broil LLC of Gasstraße 4c, D-22761 Hamburg אחראית כלפי הרוכש של מוצר זה מתוצרת Char-Broil שהמוצר חפשי מפגמים בחומרים ובטיב העבודה מיום הרכישה, כדלקמן:

סיילמשה ויקיברב	
סינש 5	סומיח פוג
סינש 2	סיטלופ / סיחטשמ לוישיב
סינש 2	(ורוי סומינימ) סיקלחה ראש לכ

Char-Broil או מוכר המוצר עשוי לדרוש הוכחה סבירה של תאריך הרכישה. לכן כדאי לשמור את הקבלה או החשבונית.

[France only: All products sold by the Seller are covered by the legal warranties provided in Articles 1641 and followings of the Civil Code (warranty against hidden defects) and Articles L. 217-1 to L. 217-14 and L. 411-1 to L. 411-2 of the Consumer Code (warranty of conformity.)]

אחריות זו כוללת את הזכות לתקן או להחליף את המוצר או חלקים ממנו שנמצאו פגומים לאחר שימוש ותחזוקה רגילים. לפני החזרת חלקים כלשהם יש ליצור קשר עם Char-Broil בעזרת פרטי הקשר שמופיעים באתר האינטרנט שלנו. בנקרה שיתגלה פגם, Char-Broil תבחר אם להחליף או לתקן את המוצר או החלק ללא תשלום. Char-Broil תחזיר את המוצר או את חלקי המוצר לרוכש, ותשלם את הוצאות המשלוח. אם Char-Broil תחליט לתקן את המוצר או את החלקים הפגומים של המוצר והתיקון נכשל, הזכות בידך, בהתאם לזכויותיך על פי חוק, להקטין את מחיר הרכישה או לסגת מההסכם החוזי ולקבל החזר כספי.

אחריות זו אינה מכסה כל כישלון או קשיי הפעלה שנובעים מתאונה, שימוש לא נאות, שימוש לא נכון, שינויים, שימוש למטרה שהמכשיר לא נועד לה, ונדליזם, התקנה לא נכונה או תחזוקה וטיפול לא נכונים, או במקרה שתחזוקה שגרתית ורגילה לא בוצעה, כולל, אך לא רק, נזקים שייגרמו כתוצאה מחרקים בתוך צינורות הבערה, כפי שמצוין בהוראות השימוש. יוצאים מן הכלל ייתכנו, לפיכך צרו קשר עם Char-Broil או עם המוכר אם ברצונכם לברר אם אחריות זו מכסה את הבעיה הספציפית שלכם או לא.

נזק או בלאי שייגרמו כתוצאה ממצבי מזג אוויר חמורים כגון ברד, סופת הוריקן, רעידות אדמה או טורנדו, שינוי צבע כתוצאה מחשיפה לכימיקלים – ישירות או כימיקלים באטמוספירה – אינם מכוסים על ידי אחריות זו, ובדרך כלל אינם מכוסים על פי זכויותיכם על פי חוק.

Char-Broil אינה אחראית לכול הפסד בלתי-צפוי (כגון הפסד או נזק שלא את/ה ולא Char-Broil או המוכר יכולתם לצפות בעת הרכישה), או כול נזק שנגרם על ידך, מלבד העובדה שאחריות Char-Broil למקרה תרמית או מוות או פגיעה שייגרמו כתוצאה מרשלנותה אינה מוגבלת.

Char-Broil אינה מאשרת לאף אדם או חברה לקחת על עצמו/ה כול מחויבות או אחריות בקשר עם מכירה, התקנה, שימוש, פינוי, החזרה, או החלפה של הציוד שלה; כול התחייבות מסוג זה אינה מחייבת את Char-Broil.

אחריות זו תקפה רק למוצרים שנמכרו בקמעונאות ליחידים (בניגוד לעסקים) בתחומי האיחוד האירופי.

אחריות זו אינה משפיעה על זכויותיך החוקיות על פי חוקי הצרכנות הרלבנטיים בארץ מגוריך.

לשירות על פי אחריות זו נא ליצור קשר עם Char-Broil באתר

consumersupport@charbroil.eu

Declarație privind garanția

Char-Broil Europe GmbH of Gasstraße 4c, D-22761 Hamburg, (Char-Broil) garantează Cumpărătorului acestui produs Char-Broil că nu va avea defecte de material și de execuție de la data cumpărării după cum urmează:

	Gratare electrice
Element de încălzire	5 ani
Grătare/emițătoare de gătit	2 ani
Toate celelalte piese (minimum EURO)	2 ani

Char-Broil sau vânzătorul produsului poate solicita o dovadă rezonabilă a datei de achiziție. **Prin urmare, trebuie să vă mențineți vânzările sau factura.**

Această garanție include dreptul de reparație sau înlocuire a produsului sau a părților produsului care se dovedesc a fi defecte în condiții normale de utilizare și de utilizare. Înainte de returnarea oricărui părți, trebuie să contactați prompt Char-Broil utilizând informațiile de contact de pe site-ul nostru. În cazul unui defect, Char-Broil va alege să înlocuiască sau să repare produsul sau aceste componente fără taxă. Char-Broil va returna produsul sau părțile produsului către cumpărător, transportul de mărfuri sau poștale plătite anticipat. Dacă Char-Broil alege să repare produsul sau astfel de părți defecte ale produsului și această reparație nu reușește, aveți dreptul, în conformitate cu drepturile legale de drept, să reduceți prețul de cumpărare sau să vă retrageți din contract și să primiți o rambursare.

Această garanție nu acoperă orice defecțiuni sau dificultăți de funcționare din cauza unui accident, a unui abuz, a unei utilizări incorecte, a unei modificări, a unei aplicări greșite, a vandalismului, a unei instalări necorespunzătoare sau a unei întrețineri necorespunzătoare sau a unei reparații sau a unei întreruperi normale și de rutină, în interiorul tuburilor arzătorului, așa cum se specifică în acest manual de utilizare. Pot fi aplicate excepții, așa că vă rugăm să contactați Char-Broil sau vânzătorul în cazul în care aveți întrebări cu privire la faptul dacă această Garanție se aplică în cazul dumneavoastră sau nu.

Deteriorarea sau deteriorarea datorată condițiilor meteorologice grave, cum ar fi grindina, uraganele, cutremurele sau tornadele, decolorarea datorată expunerii la substanțe chimice, fie direct, fie în atmosferă, nu este acoperită de această garanție și nu este în mod obișnuit acoperită de drepturile dvs. legale.

Char-Broil nu este răspunzătoare pentru niciun fel de pierderi neprevăzute (pierderi sau daune pe care nici dvs., nici Char-Broil sau vânzătorul nu le-ați avut în vedere la momentul cumpărării) sau orice prejudiciu cauzat de dvs., cu excepția responsabilității Char-Broil pentru fraudă sau moartea sau vătămarea corporală cauzată de neglijența sa nu este limitată.

Char-Broil nu autorizează nici o persoană sau companie să-și asume o altă obligație sau răspundere în legătură cu vânzarea, instalarea, utilizarea, scoaterea, returnarea sau înlocuirea echipamentului său; și nici o astfel de declarație nu este obligatorie pentru Char-Broil.

Această garanție se aplică numai produselor vândute la vânzare cu amănuntul persoanelor fizice (spre deosebire de întreprinderi) din cadrul Uniunii Europene.

Această Garanție nu afectează niciunul dintre drepturile dvs. legale în conformitate cu legile aplicabile privind protecția consumatorilor din țara dvs. rezidentă.

Pentru service în garanție, contactați-l pe Char-Broil consumersupport@charbroil.eu

Warranty Statement

Char-Broil Europe GmbH of Gasstraße 4c, D-22761 Hamburg, (Char-Broil) warrants to the PURCHASER of this Char-Broil product that it will be free of defects in material and workmanship from the date of purchase as follows:

	Ηλεκτρικές Μπάρμπεκιου
Στοιχείο θέρμανσης	5 χρόνια
Σχάρες Μαγειρικής/Πομποί	2 χρόνια
Όλα τα άλλα ανταλλακτικά (ελάχιστο EURO)	2 χρόνια

Η Char-Broil ή ο πωλητής του προϊόντος μπορεί να απαιτήσει εύλογη απόδειξη της ημερομηνίας αγοράς. **Επομένως, θα πρέπει να διατηρήσετε την παραλαβή των πωλήσεων σας ή το τιμολόγιο.**

Αυτή η εγγύηση περιλαμβάνει το δικαίωμα επισκευής ή αντικατάστασης του προϊόντος ή τμημάτων του προϊόντος που αποδεικνύονται ελαττωματικά κατά την κανονική χρήση και συντήρηση. Πριν επιστρέψετε τυχόν εξαρτήματα, θα πρέπει να επικοινωνήσετε αμέσως με την Char-Broil χρησιμοποιώντας τα στοιχεία επικοινωνίας στην ιστοσελίδα μας. Σε περίπτωση ελαττώματος, η Char-Broil θα επιλέξει να αντικαταστήσει ή να επισκευάσει το προϊόν ή τα ανταλλακτικά χωρίς χρέωση. Η Char-Broil θα επιστρέψει το προϊόν ή τα μέρη του προϊόντος στον προπληρωμένο αγοραστή, φορτίο ή ταχυδρομικά τέλη. Εάν η Char-Broil επιλέξει να επισκευάσει το προϊόν ή τα ελαττωματικά μέρη του προϊόντος και η αποτυχία αυτή επισκευαστεί, δικαιούστε, σύμφωνα με τα νομικά σας δικαιώματα, να μειώσετε την τιμή αγοράς ή να αποσύρετε από τη σύμβαση και να λάβετε επιστροφή χρημάτων.

Η παρούσα εγγύηση δεν καλύπτει τυχόν βλάβες ή δυσκολίες λειτουργίας λόγω ατυχήματος, κατάχρησης, κατάχρησης, τροποποίησης, κακής εφαρμογής, βανδαλισμού, ακατάλληλης εγκατάστασης ή ακατάλληλης συντήρησης ή συντήρησης ή αδυναμίας κανονικής και συνήθους συντήρησης, συμπεριλαμβανομένης, ενδεικτικά, ζημιών που προκαλούνται από έντομα εντός των σωλήνων καυστήρα, όπως ορίζεται στο εγχειρίδιο χρήσης του ιδιοκτήτη. Μπορεί να ισχύουν εξαιρέσεις, επομένως επικοινωνήστε με την Char-Broil ή τον πωλητή σας σε περίπτωση που έχετε ερωτήσεις σχετικά με το αν η παρούσα εγγύηση ισχύει για τη συγκεκριμένη περίπτωση σας ή όχι.

Επιβαρύνσεις ή ζημιές που οφείλονται σε σοβαρές καιρικές συνθήκες, όπως χαλάζι, τυφώνες, σεισμοί ή ανεμοστρόβιλοι, αποχρωματισμός λόγω έκθεσης σε χημικές ουσίες είτε απευθείας είτε στην ατμόσφαιρα, δεν καλύπτονται από την παρούσα εγγύηση και κανονικά δεν καλύπτονται από τα νομικά σας δικαιώματα.

Η Char-Broil δεν ευθύνεται για τυχόν απρόβλεπτες απώλειες (δηλ. Απώλεια ή ζημία που ούτε εσείς ούτε η Char-Broil ή ο πωλητής σχεδιάζετε κατά τη στιγμή της αγοράς) ή οποιαδήποτε ζημία προκλήθηκε από εσάς εκτός από την ευθύνη της Char-Broil για απάτη ή ο θάνατος ή η σωματική βλάβη που προκαλείται από την αμέλειά του δεν περιορίζεται.

Η Char-Broil δεν εξουσιοδοτεί οποιοδήποτε πρόσωπο ή εταιρεία να αναλάβει για λογαριασμό της οποιαδήποτε άλλη υποχρέωση ή ευθύνη σε σχέση με την πώληση, εγκατάσταση, χρήση, απομάκρυνση, επιστροφή ή αντικατάσταση του εξοπλισμού του. και καμία τέτοια παρατήρηση δεν δεσμεύει τη Char-Broil.

Η παρούσα εγγύηση ισχύει μόνο για προϊόντα που πωλούνται στο λιανικό εμπόριο σε ιδιώτες (σε αντίθεση με τις επιχειρήσεις) εντός της Ευρωπαϊκής Ένωσης.

Η παρούσα εγγύηση δεν επηρεάζει κανένα από τα νομικά σας δικαιώματα σύμφωνα με τους ισχύοντες νόμους περί προστασίας των καταναλωτών της χώρας διαμονής σας.

Για υπηρεσία εγγύησης, επικοινωνήστε με τον Char-Broil στο consumersupport@charbroil.eu

Jótállási nyilatkozat

Char-Broil Europe GmbH of Gasstraße 4c, D-22761 Hamburg, (Char-Broil) a Char-Broil termék PURCHASER-jét garantálja, hogy a vásárlás napjától az anyag és a gyártás hibáiból mentes, az alábbiak szerint:

	Elektromos grillsütők
Fűtőelem	5 évek
Főzési rácsok/sugárzók	2 évek
Minden egyéb alkatrész (EURO minimum)	2 évek

A Char-Broil vagy a termék eladója megkövetelheti a vásárlás dátumának ésszerű bizonyítékát. **Ezért az eladásaidat vagy a számláját el kell távolítani.**

Ez a jótállás magában foglalja a termék vagy a termék részei javításának vagy cseréjének jogait, amelyek rendeltetészerű használata és szervizelése során hibásnak bizonyulnak. Mielőtt bármilyen részre visszatérne, azonnal kapcsolatba kell lépnie a Char-Broil céggel a weboldalunkon található elérhetőségi adatok segítségével. Hiány esetén a Char-Broil megvásárlja a terméket vagy az ilyen alkatrészeket díjmentesen. A Char-Broil visszaadja a terméket vagy a termék részeit a vevőnek, az áruszállításnak vagy a postaköltségnek. Ha a Char-Broil úgy dönt, hogy javítja a terméket vagy a termék hibás alkatrészeit, és ez a javítás sikertelen, akkor a törvényes joga szerint Ön jogosult a vételár csökkentésére vagy a szerződéstől való visszavonásra és visszatérítés megszerzésére.

Ez a garancia nem terjed ki a balesetek, visszaélések, visszaélések, változtatások, helytelen alkalmazások, vandalizmus, helytelen beszerelés vagy helytelen karbantartás vagy szervizelés, illetve a normál és a szokásos karbantartás elmulasztása miatti hibák vagy működési nehézségek, beleértve, de nem kizárólag a rovarok által okozott károkat az égőcsöveken belül, az ebben a kezelési útmutatóban leírtak szerint. Kivételtől eltekintve, ezért kérjük, forduljon a Char-Broil-hez vagy az eladójához, ha bármilyen kérdése van-e arra vonatkozóan, hogy ez a garancia vonatkozik-e az adott esetre, vagy sem.

A garancia nem vonatkozik a súlyos időjárási viszonyok - mint például a jégeső, a hurrikánok, a földrengések vagy a tornádók miatt bekövetkező romlásra, károsodásra, a közvetlenül vagy a légkörben lévő vegyi anyagoknak való kitettség miatt fellépő elszíneződésre, és ezeket rendszerint nem a törvényes jogaik fedezik.

A Char-Broil nem vállal felelősséget bármely olyan előre nem látható veszteségért (azaz veszteségért vagy kárért, amelyet sem Ön, sem a Char-Broil vagy az eladó a vásárláskor nem számolt), vagy az Ön által okozott károkért, kivéve a Char-Broil csalásért vagy felelősségéért a halál vagy a személyi sérülés okozta hanyagság nem korlátozott.

Char-Broil does not authorize any person or company to assume for it any other obligation or liability in connection with the sale, installation, use, removal, return, or replacement of its equipment; and no such representations are binding on Char-Broil.

Ez a garancia kizárólag az Európai Unió belüli magánszemélyeknek (a vállalkozásokkal ellentétben) értékesített termékekre vonatkozik.

Ez a garancia nem érinti a rezidens ország vonatkozó fogyasztóvédelmi jogszabályai szerinti törvényi jogait.

A jótállási szervizhez forduljon Char-Broil-hez consumersupport@charbroil.eu

Гаранционна декларация

Char-Broil Europe GmbH of Gasstraße 4c, D-22761 Hamburg, (Char-Broil) гарантира на купувача на този продукт Char-Broil, че няма да има дефекти в материала и изработката от датата на покупката, както следва:

	Електрически барбекюта
Нагревателен елемент	5 години
Готварски решетки/емитери	2 години
Всички други части (минимум ЕВРО)	2 години

Char-Broil или продавачът на продукта може да изиска разумно доказателство за датата на покупката.
Следователно, Вие трябва да запазите Вашия ПРОДАЖБА или фактура.

Тази гаранция включва правото на ремонт или замяна на продукта или части от него, които се оказват дефектни при нормална употреба и сервиз. Преди да върнете всички части, трябва незабавно да се свържете с Char-Broil, като използвате информацията за контакт на нашия уебсайт. В случай на дефект, Char-Broil ще избере да замени или ремонтира продукта или тези части без такса. , Char-Broil ще върне продукта или частите от него на купувача, на навлото или на предплатените. Ако Char-Broil избере да поправи продукта или дефектните части на продукта и този ремонт е неуспешен, имате право съгласно Вашите законови законови права да намалите покупната цена или да се откажете от договора и да получите възстановяване.

Тази гаранция не покрива никакви повреди или експлоатационни трудности поради злополука, злоупотреба, неправилно използване, промяна, неправилно прилагане, вандализъм, неправилна инсталация или неправилна поддръжка или сервиз или неизпълнение на нормална и рутинна поддръжка, включително, но не само, щети, причинени от насекоми в тръбите на горелката, както е посочено в това ръководство за експлоатация. Изключения може да са приложими, затова моля, свържете се с Char-Broil или продавача си в случай, че имате въпроси относно това дали тази гаранция важи за конкретния Ви случай или не.

Влошаването или вредите, дължащи се на тежки метеорологични условия като градушка, урагани, земетресения или торнадо, обезцветяване поради излагане на химикали директно или в атмосферата, не са обхванати от настоящата гаранция и обикновено не са обхванати от вашите законови права.

Char-Broil не носи отговорност за непредвидени загуби (т.е. загуби или щети, които нито вие, нито Char-Broil, или продавачът планирали по време на покупката), нито щетите, причинени от вас, с изключение на отговорността на Char-Broil за измама или смърт или телесна повреда, причинена от нейната небрежност, не е ограничена.

Char-Broil не упълномощава никое лице или компания да поеме за него друго задължение или отговорност във връзка с продажбата, инсталирането, използването, отстраняването, връщането или подмяната на оборудването си; и такова представяне не е задължително за Char-Broil.

Тази гаранция важи само за продукти, продавани на дребно на физически лица (за разлика от бизнеса) в рамките на Европейския съюз.

Тази гаранция не засяга никое от вашите законни права съгласно приложимото законодателство на потребителите на вашата местна държава.

За гаранционно обслужване, свържете се с Char-Broil в consumersupport@charbroil.eu

Garancijska izjava

Char-Broil Europe GmbH, Gasstraße 4c, D-22761 Hamburg (Char-Broil) jamči KUPCU tega izdelka Char-Broil, da bo izdelek brez napak v materialu in izdelavi od datuma nakupa dalje, kot sledi:

	Električni žari
Grelni element	5 leta
Kuhalne rešetke/oddajniki	2 leta
Vsi drugi deli (najmanj EUR)	2 leta

Char-Broil ali prodajalec lahko zahteva primerno dokazilo o nakupu. **ZATO SHRANITE SVOJ RAČUN ALI DOBAVNICO.**

[**Samo za Francijo:** Za vse izdelke, ki jih prodaja prodajalec, velja zakonsko določena garancija, opisana v 1641. in sledečih členih Civilnega zakonika (garancija za skrite napake) in v členih L. 1-217 do L. 14-217 in L. 1-411 do L. 2-411 Potrošniškega zakonika (garancija o skladnosti).]

Ta garancija vključuje pravico do popravila ali zamenjave izdelka ali delov izdelka, ki se izkažejo za okvarjene med normalno uporabo in obratovanjem. Pred vračanjem delov se nemudoma povežite z družbo Char-Broil prek informacij za stik, ki jih najdete na naši spletni strani. V primeru okvare se družba Char-Broil lahko odloči, da brezplačno zamenja ali popravi izdelek ali del izdelka.

Družba Char-Broil bo vrnila izdelek ali dele izdelka kupcu s predhodno plačano dostavo ali poštnino. Če se družba Char-Broil odloči popraviti izdelek ali okvarjene dele izdelka in to popravilo ne uspe, ima kupec pravico, v skladu z zakonitimi pravicami, da zahteva zmanjšanje nakupne cene ali prekinitve pogodbe z zahtevo po vračilu kupnine.

Ta garancija ne zajema napak ali težav pri uporabi zaradi nezgod, zlorab, napačne uporabe, spreminjanja naprave, uporabe v neskladju s predvidenim namenom, vandalizma, nepravilne namestitve ali nepravilnega vzdrževanja in servisiranja ali neizvajanja običajnega in rutinskega vzdrževanja, vključno a ne omejeno na škodo, povzročeno zaradi žuželk v ceveh gorilnikov, kot je to opisano v tem uporabniškem priročniku. Lahko veljajo tudi izjeme, zato se v primeru kakršnih koli vprašanj obrnite na družbo Char-Broil ali vašega prodajalca, ali v vašem specifičnem primeru garancija velja ali ne.

Pomanjkljivosti ali poškodbe zaradi vremenskih neprilik, kot so toča, orkanski veter, potresi ali tornadi, razbarvanje zaradi izpostavljenosti kemičnim snovem neposredno ali snovem v atmosferi, zakonske pravice običajno ne zajemajo.

Družba Char-Broil ni odgovorna za nepredvidene izgube (t.j. izgube, ki jih niti kupec niti družba Char-Broil ali proizvajalec ni mogel predvideti ob času nakupa) ali kakršno koli škodo, ki jo povzroči kupec sam, niti družba Char-Broil ne odgovarja za primer prevare, smrti ali telesne poškodbe, nastalih zaradi malomarnosti.

Družba Char-Broil ne pooblašča nobene fizične ali pravne osebe za prevzem kakršne koli obveznosti ali odgovornosti v zvezi s prodajo, namestitvijo, uporabo, odstranjevanjem, vračilom ali zamenjavo svoje opreme, obenem takšno predstavljanje za Char-Broil ni zavezujoče.

Garancija velja samo za izdelke, prodane maloprodajno individualnim kupcem (in ne poslovnim kupcem) znotraj Evropske Unije. Garancija ne vpliva na nobeno od vaših zakonskih pravic v skladu z veljavno potrošniško zakonodajo v vaši državi. Za vse garancijske zahtevke se obrnite na družbo Char-Broil na naslov consumersupport@charbroil.eu

Char-Broil®

GB	NOTE: This information is a guide only. Items included in your BBQ specification may differ depending on region or specific dealer specification.	All specifications are subject to change without notice.
CH,FR	NOTE: Ces renseignements sont donnés à titre indicatif. Il est possible que les articles inclus dans les spécifications de votre barbecue diffèrent selon la région ou les caractéristiques stipulées par le concessionnaire.	Toutes les caractéristiques sont susceptibles d'être modifiées sans préavis.
LU,AT,CH,DE	ANMERKUNG: Diese Anleitung dient nur zu Informationszwecken. Einzelteile der Grillspezifikation sind unter Umständen verschieden entsprechend der Vertriebsregion oder bestimmten Händleranforderungen.	Änderungen ohne vorherige Bekanntgabe vorbehalten.
CH,IT	AVVERTENZA: Queste informazioni hanno il valore di guida soltanto. Gli articoli compresi nelle caratteristiche tecniche del barbecue potrebbero variare a seconda della regione o del concessionario.	Tutti i dati tecnici possono cambiare senza preavviso.
LU,BE,NL	ATTENTIE: Deze informatie is alleen bedoeld als gids. Onderdelen in uw BBQ specificatie en pakket kunnen per regio of per dealer verschillen.	Alle specificaties kunnen zonder voorafgaande kennisgeving worden gewijzigd.
SE	ANM.: Denna information är endast avsedd som handledning. Specifikationerna för grillen kan variera regionalt eller beroende på de krav som olika återförsäljare har.	Kaikki oikeudet teknisten tietojen muutoksiin pidätetään.
FI	HUOMATKAA: Nämä tiedot ovat pelkästään suuntaa antavia. ostamamme grillin yksityiskohdat voivat olla erilaiset paikkakunnan tai erityisten myykohtaisten yksityiskohtien mukaan.	Kaikki yksityiskohdat voivat muuttua ilman etta niistä erikseen ilmoitetaan.
ES	NOTA: Esta información es una guía únicamente. Es posible que las indicaciones incluidas en las especificaciones de su Asador se diferencien según la región o las especificaciones específicas del representante.	Todas las especificaciones estan sujetas a cambios sin previo aviso.
PT	NOTA: Esta informação é simplesmente um guia. Os itens incluídos na especificação do seu BBQ poderão diferir dependendo da especificação da região ou do vendedor específico.	Todas as especificações estão sujeitas a alteração sem aviso.
DK	NB.: Denne information er kun vejledende. Specifikationer kan variere efter ønske fra forhandler, eller i henhold til nationale regler.	Alle specifikationer kan ændres foruden varsel.
NO	NB.: Denne informasjon er kun veiledende. Spesifikasjoner kan variere som stipulert av forhandler, eller i henhold til nasjonale krav.	Spesifikasjoner kan endres uten varsel.
SK	POZNÁMKA: Tieto informácie slúžia len ako pomôcka. Údaje uvedené v technických údajoch vášho grilu sa môžu líšiť podľa regiónu alebo špecifických technických údajov stanovených predajcom.	Všetky špecifikácie sa môžu zmeniť bez upozornenia.
IS	ATHUGIÐ: Þessar upplýsingar eru aðeins leiðbeinandi. Hlutir sem finna má í lýsingu á grilli þínu geta verið mismunandi á milli svæða eða söluaðila.	Allar lýsingar eru háðar breytingum án viðvörunar.
RO	NOTĂ: Prezenta informație este numai un ghid. Articolele incluse în specificația BBQ-ului dumneavoastră pot diferi în funcție de zona și specificul distribuitorului.	Toate specificațiile sunt supuse modificărilor fără notificare.
CZ	POZNÁMKA: Tyto informace slouží pouze jako instrukce. Součástí vašeho BBQ. Specifikace se mohou lišit podle regionu/země nebo specifických údajů prodejce.	Všechny informace mohou být změněny bez předchozího upozornění.
IL	הערה: מידע זה נועד לייחוס בלבד. הפרטים הכלולים במפרט של מכשיר הגריל שברשותך עשויים להשתנות בהתאם לאזור או לדרישות של מפיץ מסוים.	כל המפרטים כפופים לשינויים ללא הודעה.



©2025 Char-Broil Europe GmbH
 Gasstraße 4c
 D-22761 Hamburg
 Germany
 Printed in China.