

AUSTTER Oksasilppuri

Käyttäjän käsikirja

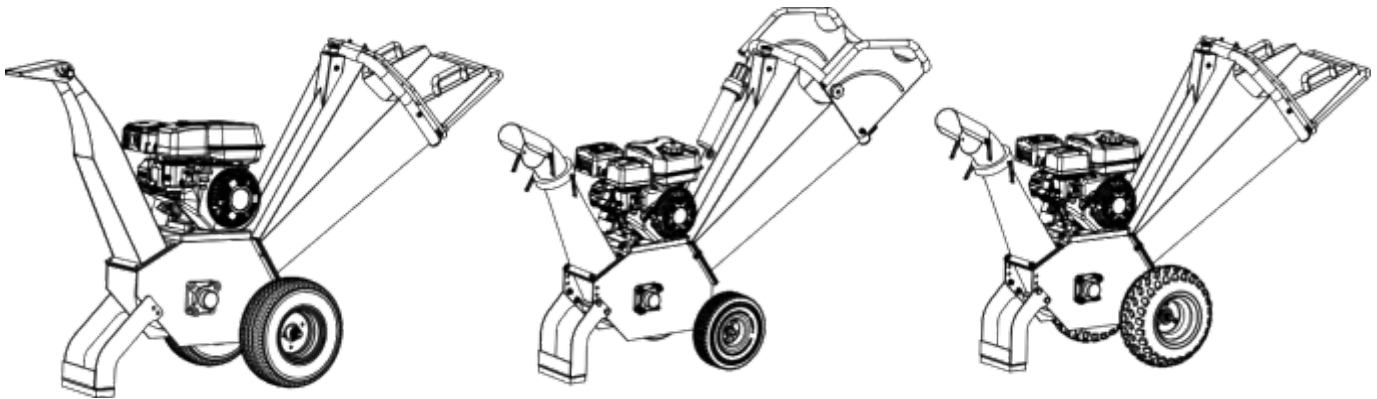

MALLINUMERO

103624618

SARJANUMERO

Lue tämä käyttöopas huolellisesti kokonaan ennen kuin yrität koota tätä konetta. Lue, ymmärrä ja noudata kaikkia koneen ohjeita ennen käyttöönottoa. Tutustu täysin koneen hallintalaitteisiin ja sen asianmukaiseen käyttöön ennen sen käyttämistä. Säilytä tämä käyttöopas turvallisessa paikassa, jotta siihen voidaan viitata tulevaisuudessa säännöllisesti ja jotta voit tilata varaosia.

TURVALLISUUTESI VUOKSI

LUE JA YMMÄRRÄ KOKO KÄYTTÖOHJE ENNEN KONEEN KÄYTTÖÄ

Uusi oksasilppurisi on laadukkaasti rakennettu, helppo ja turvallinen käyttää. Oikealla käytöllä ja hoidolla se on suunniteltu antamaan sinulle monta vuotta luotettavaa palvelua.

Valmistaudu kokemaan kestävyys, jotta voit tehdä mitä tahansa työtä uuden oksasilppurisi helppouden, siirrettävyyden ja mukavuuden avulla !

AUSTTER

- ✓ Takana vuosikymmenien todistettu valmistusosaaminen
- ✓ Parannetut suunnitteluominaisuudet vakiona
- ✓ Suunniteltu parasta käyttökokemusta varten
- ✓ Laadukkaita metalliosia käytetään muovin sijasta
- ✓ Vankka takuu tukee kaikkia tuotteita
- ✓ Budjettiystävälliset hinnat

SISÄLLYSLUETTELO

Johdanto	1	Operaatio	13
Symbolit	3	Kuljetus	16
Tekniset tiedot	4	Huolto	16
Turvallisuus	5	Varastointi	19
Kontin purkaminen pakkauksesta	8	Vianmääritys	19
Toimitettu sisältö	9		
Kokoonpano	10		
Tunne koneesi	12		



Lue tämä käyttöopas huolellisesti läpi ennen kuin käytät uutta laitettasi. Huomioi kaikki varoitukset ja varoitukset.

Tämä laite on bensiinimoottorikäyttöinen oksasilppuri. Se on suunniteltu leikkaamaan puuta hakkeeksi. Runko on laadukasta massiiviterästä, ja se on helppo ja turvallinen käyttää. Asianmukaisella käytöllä ja hoidolla sen pitäisi antaa sinulle monta vuotta luotettavaa palvelua.

MOOTTORIN KÄYTTÖOHJE

Moottorin valmistaja on vastuussa kaikista moottoriin liittyvistä kysymyksistä, jotka liittyvät suorituskykyyn, teholuokitukseen, eritelmiin, takuuseen ja huoltoon. Lisätietoja on **moottorin valmistajan** omistajan/käyttäjän käsikirjassa, joka on pakattu erikseen laitteen mukana.

PÄÄSTÖJEN VALVONTAJÄRJESTELMÄ

Tähän laitteeseen ja/tai sen moottoriin voi sisältyä pakokaasu- ja haihtumispäästöjen valvontajärjestelmän osia. Luvattomien henkilöiden suorittama päästöjen säätölaitteiden ja komponenttien peukalointi voi johtaa vakaviin sakkoihin tai rangaistuksiin. Päästösäätimiä ja -komponentteja saa säätää vain moottorin valmistajan valtuuttama huoltokeskus.

YMPÄRISTÖ



Kierrätä ei-toivotut materiaalit sen sijaan, että hävittäisit ne jätteenä. Kaikki työkalut, letkut ja pakkaukset otettava uudelleen käyttöön, vietävä paikalliseen kierrätyskeskukseen ja hävitettävä ympäristön kannalta turvallisella tavalla.

MALLI- JA SARJANUMEROT

Kirjaa malli- ja sarjanumero sekä ostopäivämäärä ja -paikka myöhempää käyttöä varten. Pidä nämä tiedot saatavilla, kun tilaat osia tai lisävarusteita ja kun teet teknisiä tai takuuseen liittyviä tiedusteluja.

VASTUUVAPAUSLAUSEKE

Valmistaja pidättää oikeuden muuttaa ja parantaa ominaisuuksia milloin tahansa ilman ennakoilmoitusta tai velvollisuutta ostajaa kohtaan. Tämän käyttöoppaan kuvaukset ja tekniset tiedot olivat voimassa painohetkellä. Tässä käsikirjassa kuvatut laitteet voivat olla valinnaisia. Jotkin kuvat eivät välttämättä sovellu laitteeseesi.

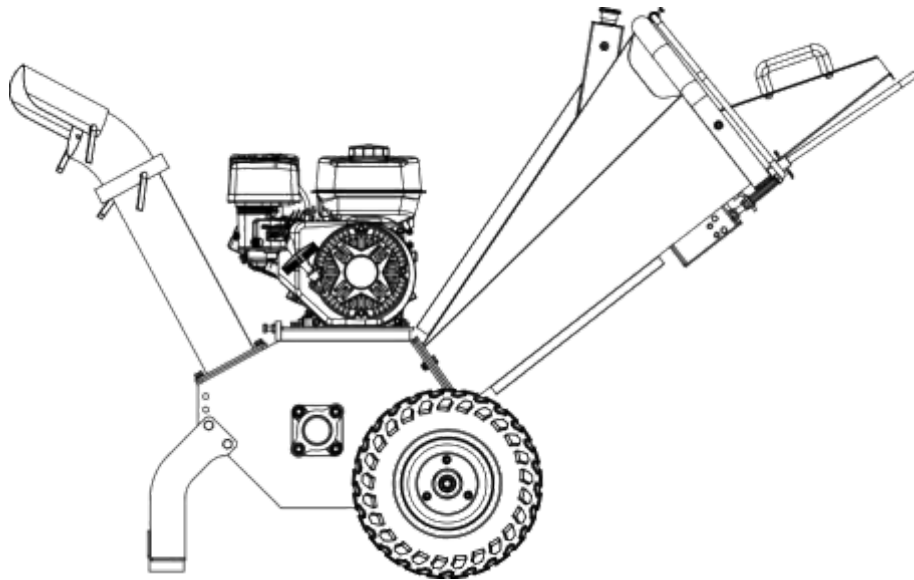

SYMBOLIT

Koneen tyyppikilvessä voi olla symboleja. Ne edustavat tärkeää tietoa tuotteesta tai sen käyttöohjeita.



Lue nämä käyttöohjeet huolellisesti.



Käytä silmiensuojaimia.
Käytä kuulosuojaimia.



Käytä suojakäsineitä.



Käytä turvajalkineita.



Älä poista tai peukaloi suoja- ja turvalaitteita.



Älä koske osiin, jotka ovat toiminnassa kuumia. Seurauksena voi olla vakavia palovammoja.



Ei tupakointia, ei kipinöitä, ei liekkejä.



Pidä kädet ja jalat liikkuvista osista.



Heitetyt esineet.



Varmista, että moottorin kytkin on pois päältä ennen koneen kuljettamista tai huoltotoimenpiteitä.



Pidä sivulliset poissa.

TEKNISET TIEDOT

Mallinumero	103624618					
Moottori	Ducar DG196	Loncin G200F				
Kuutiotilavuus	212cc	196cc				
Nettoteho	7hv	6.5hp				
Paksuus	100 mm					
Startti	Käsin					
Leikkausmenetelmä	Rumpu					
Terät nro.	2 x terä : 1 x alasin					
Vetotapa	Kaksoiskivihihna					
Kytkin	Keskipakokytkin					
Poistokouru	360 astetta pyörivä					
Hätäpysäytys	Pysäytyspalkki+ painike					
Pyörä(16501-16504)	4.10/3.50-4					
Pyörä(16505-)	145/70-6					
Paino (N.W./G.W.)	97/112 kg					
Pakkausmenetelmä	Vaneri					
Pakkauskoko	900*580*870mm					

TURVALLISUUS

YLEISET TURVALLISUUSSÄÄNNÖT

YMMÄRRÄ KONETTASI

Lue tämä käyttöopas ja koneeseen kiinnitetyt tarrat, jotta ymmärrät sen rajoitukset ja mahdolliset vaarat.

Tutustu perusteellisesti hallintalaitteisiin ja niiden asianmukaiseen toimintaan. Osaa pysäyttää kone ja irrottaa hallintalaitteet nopeasti.

Varmista, että olet lukenut ja ymmärtänyt kaikki ohjeet moottorin valmistajan käsikirjassa, joka on pakattu erikseen laitteen mukana. Älä yritä käyttää konetta ennen kuin ymmärrät täysin, miten moottoria käytetään ja huolletaan oikein ja miten vältetään vahingossa tapahtuvat loukkaantumiset ja/tai omaisuusvahingot.

Jos laitetta käyttää joku muu kuin alkuperäinen ostaja tai jos sitä lainataan, vuokrataan tai myydään, anna aina tämä käyttöohje ja tarvittava turvallisuuskoulutus ennen laitteen käyttöönottoa. Käyttäjä voi ehkäistä itselleen, muille henkilöille ja omaisuudelle mahdollisesti aiheutuvia tapaturmia tai vammoja ja on vastuussa niistä.

Älä pakota konetta väkisin. Käytä konetta ainoastaan tarkoitettuun käyttötarkoitukseen. Työhön soveltuva kone tekee työn tehokkaammin ja turvallisemmin sillä nopeudella, jolla se on suunniteltu.

HENKILÖKOHTAINEN TURVALLISUUS

Älä anna lasten käyttää tätä laitetta missään vaiheessa.

Pidä lapset, lemmikkieläimet ja muut henkilöt, jotka eivät käytä laitetta, poissa työskentelyalueelta. Ole varuillasi ja sammuta laite, jos joku tulee työalueelle. Pidä lapset vastuullisen aikuisen valvonnassa.

Älä käytä laitetta huumeiden, alkoholin tai lääkkeiden vaikutuksen alaisena, jotka voivat vaikuttaa kykyyn käyttää laitetta oikein.

Pukeudu asianmukaisesti. Käytä paksuja pitkiä housuja, saappaita ja käsineitä. Älä käytä löysiä vaatteita, lyhyitä housuja tai minkäänlaisia koruja. Kiinnitä pitkät hiukset olkapäiden yläpuolelle. Pidä hiukset, vaatteet ja käsineet kaukana liikkuvista osista. Löysät vaatteet, korut tai pitkät hiukset voivat jäädä kiinni liikkuviin osiin.

Suojaa silmät, kasvat ja pää esineiltä, jotka saattavat sinkoutua laitteesta. Käytä aina suojalaseja tai sivusuojilla varustettuja suojalaseja käytön aikana.

Käytä asianmukaisia kuulosuojaimia.

Pidä kädet ja jalat aina etäällä kaikista liikkuvista osista käytön aikana. Liikkuvat osat voivat leikata tai murskata ruumiinosia.

Pidä kädet ja jalat aina poissa kaikista puristuskohtista.

Älä koske osiin, jotka saattavat olla kuumia käytön vuoksi. Anna osien jäähtyä, ennen kuin yrität ylläpitää, säätää tai huoltaa niitä.

Pysy valppaana, katso mitä teet ja käytä tervettä järkeä käyttäessäsi konetta.

Älä liioittele. Älä käytä konetta paljain jaloin tai sandaaleissa tai vastaavissa kevyissä jalkineissa. Käytä suojaavia jalkineita, jotka suojaavat jalkojasi ja parantavat jaloittelua liukkailla pinnoilla. Säilytä aina oikea jalansija ja tasapaino. Tämä mahdollistaa koneen paremman hallinnan odottamattomissa tilanteissa.

TARKASTA KONEESI

Tarkista koneesi ennen sen käynnistämistä. Pidä suojukset paikoillaan ja toimintakunnossa. Varmista, että kaikki mutterit, pultit jne. on kiristetty kunnolla.

Älä koskaan käytä konetta, jos se on korjauksen tarpeessa tai huonossa mekaanisessa kunnossa. Vaihda vaurioituneet, puuttuvat tai vialliset osat ennen käyttöä. Tarkista polttoainevuodot. Pidä kone turvallisessa käyttökunnossa.

Älä käytä konetta, jos moottorin kytkin ei kytke sitä päälle tai pois päältä. Bensiinikäyttöinen kone, jota ei voi ohjata moottorin kytkimellä, on vaarallinen ja se on vaihdettava.

Tarkista säännöllisesti, että avaimet ja säätöavaimet on poistettu koneen alueelta ennen sen käynnistämistä. Koneen pyöriivään osaan kiinni jäänyt jokoavain tai avain voi aiheuttaa henkilövahinkoja.

Vältä tahaton käynnistyminen. Varmista, että moottorin kytkin on pois päältä, ennen kuin kuljetat konetta tai suoritat laitteelle huolto- tai . Koneen kuljettaminen tai huolto- tai kunnossapitotöiden suorittaminen koneen kytkimen ollessa päällä kutsuu onnettomuuksiin.

Jos kone alkaa täräistä epänormaalisti, pysäytä moottori ja tarkista syy välittömästi. Tärinä on yleensä varoitusmerkki ongelmasta.

MOOTTORIN TURVALLISUUS

Tässä koneessa on polttomoottori. Älä käytä konetta rakentamattomalla, metsän peittämällä tai harjan peittämällä maalla tai sen läheisyydessä tulipalon välttämiseksi.

Älä koskaan käynnistä tai käytä moottoria suljetussa tilassa. Pakokaasut ovat vaarallisia, sillä ne sisältävät hiilimonoksidia, joka on hajuton ja tappava kaasu. Käytä tätä laitetta vain hyvin tuuletetulla ulkotilalla.

Älä muokkaa moottoria ja käytä sitä liian suurilla nopeuksilla. Valmistaja on asettanut moottorin enimmäiskierronlukun, ja se on turvallisuusrajojen sisällä. Katso moottorin käyttöohjeet.

Pidä palosammutin käsillä, kun käytät tätä silppuria kuivilla alueilla.

POLTTOAINEEN TURVALLISUUS

Polttoaine on erittäin helposti syttyvää, ja sen höyryt voivat räjähtää, jos ne syttyvät. Noudata varotoimia käyttäessäsi polttoainetta vakavan henkilövahingon vaaran vähentämiseksi.

Kun täytät tai tyhjennät polttoainesäiliötä, käytä hyväksytyä polttoainesäiliötä puhtaassa, hyvin tuuletetussa.

Älä tupakoi, älä anna kipinöiden, avotulen tai muiden lähteiden sytyttää sytytystä alueen läheisyydessä polttoainetta lisättäessä tai laitetta käytettäessä. Älä koskaan täytä polttoainesäiliötä sisätiloissa.

Pidä maadoitetut johtavat esineet, kuten työkalut, kaukana altistuneista, jännitteisistä sähköosista ja liitännöistä kipinöinnin tai valokaarien välttämiseksi. Nämä tapahtumat voivat sytyttää höyryjä tai höyryjä.

Pysäytä moottori aina ja anna sen jäähtyä ennen polttoainesäiliön täyttämistä. Älä koskaan poista polttoainesäiliön korkkia tai lisää polttoainetta moottorin käydessä tai moottorin ollessa kuuma. Älä käytä konetta, jos polttoainejärjestelmässä on tunnettuja vuotoja.

Löysää polttoainesäiliön korkkia hitaasti, jotta säiliössä oleva paine poistuu.

Älä koskaan täytä polttoainesäiliötä liikaa. Täytä säiliö enintään 1/2 tuumaa täyttökaulan pohjan alapuolelle, jotta säiliössä on tilaa laajentumiselle, sillä moottorin lämpö voi aiheuttaa polttoaineen laajenemista.

Asenna kaikki polttoainesäiliön ja -säiliön korkit takaisin paikalleen ja pyyhi roiskunut polttoaine pois. Älä koskaan käytä laitetta, jos polttoainekorkki ei ole kunnolla paikallaan.

Vältä sytytyslähteen tuomista vuotaneelle polttoaineelle. Jos polttoainetta valuu, älä yritä käynnistää moottoria, vaan siirrä kone pois valuneen polttoaineen alueelta ja vältä sytytyslähteen muodostamista, kunnes polttoainehöyryt ovat haihtuneet.

Jos polttoainetta on päässyt päällesi tai vaatteillesi, pese ihosi ja vaihda vaatteet välittömästi.

Säilytä polttoainetta erityisesti tähän tarkoitukseen suunnitelluissa ja hyväksytyissä säiliöissä.

Säilytä polttoaine viileässä, hyvin tuuletetussa tilassa, turvallisesti kaukana kipinöistä, avotulesta tai muista syttymislähteistä.

Älä koskaan säilytä polttoainetta tai konetta, jonka säiliössä on polttoainetta, rakennuksessa, jossa höyryt voivat päästä kipinän, avotulen tai muun syttymislähteen, kuten vedenlämmittimen, uunin tai vaatteiden kuivausrummun, ulottuville. Anna moottorin jäähtyä ennen varastointia missä tahansa kotelossa.

ERITYISET TURVALLISUUSÄÄNNÖT

Tunnistetaan vaaratekijät ja ryhdytään ennaltaehkäiseviin toimiin onnettomuuksien välttämiseksi ja riskien minimoimiseksi. Mahdollisia ovat muun muassa liikkuvat osat, heitetyt esineet, koneen ja osien paino sekä käyttöympäristö.

ENNEN ALOITTAMISTA

Tarkasta työskentelyalue huolellisesti ja pidä se puhtaana ja puhtaana roskista kompastumisen estämiseksi. Työskentele tasaisella ja tasaisella alustalla.

Ennen hakkurisilppurin käynnistämistä: Varmista, että syöttösuppilo ja leikkuukotelo ovat tyhjiä ja että niissä ei ole roskia, tarkista öljytaso, varmista, että kaikki mutterit ja pultit ovat kireällä, ja tarkista renkaiden ilmanpaine.

TOIMINNAN TURVALLISUUS

Älä koskaan aseta mitään ruumiinosaa sellaiseen paikkaan, jossa se olisi vaarassa, jos se liikkuu kokoonpanon, asennuksen, käytön, huollon, korjauksen tai siirtämisen aikana.

Pidä kaikki sivulliset ja lemmikkieläimet vähintään 30 metrin päässä. Jos sinua lähestytään, pysäytä laite välittömästi.

Älä koskaan aseta käsiäsi, jalkojasi tai muita ruumiinosia hakkurisuppiloon, purkausaukkoon tai minkään liikkuvan osan lähelle tai alle koneen ollessa käynnissä. Pidä purkualue vapaana ihmisistä, eläimistä, rakennuksista, lasista tai muusta sellaisesta, joka voi estää selkeän purkauksen ja aiheuttaa loukkaantumisen tai vahingon. Tuuli voi myös muuttaa tyhjennysuuntaa, joten ole varovainen. Jos on tarpeen työntää materiaalia hakkurisuppiloon, käytä pieniläpimittaista keppiä, älä käsiäsi.

Pidä kasvos ja vartalosi kauempana hakkurisuppilosta ja purkukourusta, jotta vältät loukkaantumiset materiaalin vahingossa tapahtuvasta lentämisestä.

Älä koskaan kurkota käsilläsi syöttösuppilon sisälle kumilaipan ohi, kun koneen käytön aikana.

Pidä palavat aineet poissa moottorin läheisyydestä, kun se on kuuma.

Älä kallista konetta moottorin ollessa käynnissä.

Älä koskaan käytä tätä konetta ilman, että syöttösuppilo tai poistokouru on kiinnitetty kunnolla.

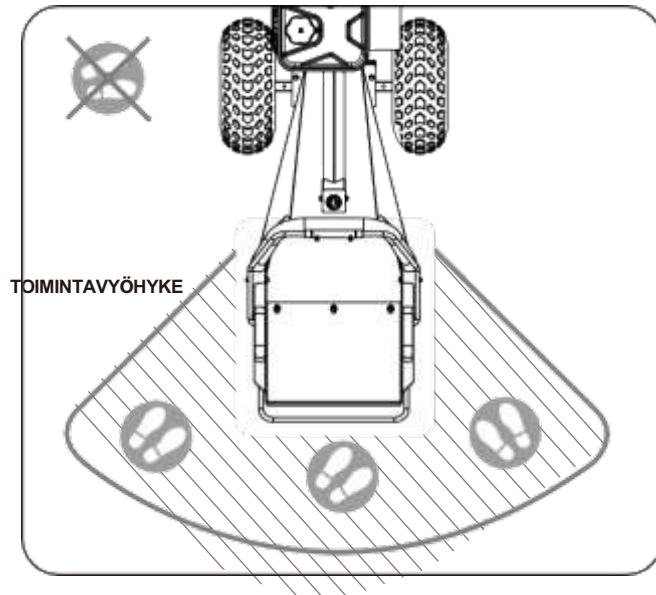

SYÖTETTÄVÄ MATERIAALI

Syötä koneeseen vain puhdasta puuta. Vieraat aineet, kuten maa-aines, hiekka, sora, kivet, metallinpalaset jne. vahingoittavat koneen teriä. Likaiset juuret tylsistävät myös terät nopeasti.

Vältä syöttämästä koneeseen pihkaa sisältäviä neulasia; nämä tarttuvat materiaalit voivat kietoutua roottorin akselin ympärille ja päästä laakeriin.

Vältä syöttämästä koneeseen lyhyitä, paksuja puupaloja; niillä on taipumus pomppia ja pyöriä syöttösuppilossa. Syötä nämä palat yhdessä pidempien palojen kanssa. Kun olet tutustunut koneeseen, karsi se sen kykyjen mukaan.

Tämä kone on itsesyöttävä, älä työnnä oksia väkisin teriin. Anna koneen viedä automaattisesti läpi. Anna koneelle aikaa saavuttaa korkeimmat pyörimisnopeudet ennen seuraavan oksakuorman syöttämistä.

TUKOKSIEN POISTAMINEN

Älä koskaan anna käsitellyn materiaalin kerääntyä liian isoksi kasaksi. Tämä voi estää koneen asianmukaisen käytön ja aiheuttaa takaiskun hakkurisäiliöstä.

Älä koskaan yritä irrottaa syöttösuppiloa tai poistokourua moottorin käydessä. Sammuta moottori välittömästi, anna leikkuukiekon pysähtyä kokonaan, sammuta kone ja poista vasta sitten tukkeutunut materiaali. Tarkasta, onko vaurioita, ja tarkasta, onko osia irronnut, jotta ne voidaan korjata tai vaihtaa.

Aina kun poistut käyttöasennosta tai jos joudut poistamaan käsiteltyjä materiaaleja, lehtiä tai roskia koneesta, sammuta moottori ja varmista, että moottori on pois päältä vahingossa tapahtuvan käynnistymisen estämiseksi, ja odota, että kaikki liikkuvat osat pysähtyvät kokonaan.

Varmista aina ennen leikkuukiekon kotelon avaamista, että moottori on sammutettu, leikkuukiekkko on täysin pysähdyksissä ja hihnaveto on kytketty pois päältä.

LIKKUMINEN

Siirrä kone vähintään 5 metrin / 10 jalan päähän tankkauspiesteestä ennen moottorin käynnistämistä.

Tämä hakkurisilppuri on tarkoitettu vain käsin liikuteltavaksi. Älä koskaan yritä hinata konetta yleisillä valtateilla, teillä tai läpikulkuväylillä. Kone ei ole E-hyväksytty.

Pysäytä moottori aina ennen koneen siirtämistä ja varo teräviä esineitä, jotka voivat puhkaista renkaat.

KONEEN KÄYTTÖ JA HOITO

Sijoi kone siten, että se ei pääse liikkumaan huollon, puhdistuksen, säädön, lisävarusteiden tai varaosien kokoamisen aikana eikä varastoinnin aikana.

Älä pakota konetta väkisin. Käytä vain tarkoitettuun työhön. Kone tekee työn paremmin ja turvallisemmin sillä nopeudella, johon se on suunniteltu.

Älä muuta moottorin säätimen asetuksia äläkä kiihdytä moottoria liikaa. Regulaattori säätää moottorin suurinta turvallista käyttökierronnopeutta.

Älä käytä moottoria suurilla kierroksilla, kun et työskentele. Älä laita käsiä tai jalkoja pyörivien osien lähelle.

Tässä koneessa on kaksi pyörivää leikkaavaa terää, jotka voivat leikata käsiä ja jalkoja ja heittää puunkappaleita. Pidä kädet ja jalat poissa aukoista koneen ollessa käynnissä. Näiden turvallisuusohjeiden noudattamatta jättäminen voi johtaa vakavaan loukkaantumiseen tai kuolemaan.

Vältä kosketusta kuuman polttoaineen, öljyn, pakokaasujen ja kuumien pintojen kanssa. Älä koske moottoriin tai äänenvaimentimeen. Nämä osat kuumenevat erittäin kuumiksi käytössä. Ne pysyvät kuumina lyhyen aikaa laitteen sammuttamisen jälkeen. Anna moottorin jäähtyä, ennen kuin teet huoltotöitä tai säätöjä.

Jos koneesta alkaa kuulua epätavallista ääntä tai värinää, sammuta moottori välittömästi, irrota sytytystulpan johto ja tarkista syy. Epätavallinen ääni tai värinä on yleensä varoitus ongelmasta.

Käytä vain valmistajan hyväksymiä lisälaitteita ja lisävarusteita. Muussa tapauksessa seurauksena voi olla henkilövahinko.

Pidä moottori ja äänenvaimennin vapaana ruohosta, lehdistä, liiallisesta rasvasta tai hiilikerrostumista palovaaran riskin vähentämiseksi.

Älä koskaan kastele tai roiskuta laitetta vedellä tai muulla nesteellä. Pidä kahvat kuivina, puhtaina ja puhtaina roskista. Puhdista jokaisen käytön jälkeen.

Noudata bensiinin, öljyn jne. asianmukaista hävittämistä koskevia lakeja ja määräyksiä ympäristön suojelemiseksi.

Kun säilytät konetta lasten ulottumattomissa, älä anna koneen tai näiden ohjeiden tuntemattomien henkilöiden käyttää sitä. Tämä kone voi olla vaarallinen, jos sitä käyttää kouluttamaton käyttäjä.

KONEEN HUOLTAMINEN

Jotkin tämän koneen osat on valmistettu muovista tai kumista, ja ne on pidettävä poissa kemikaalien ulottuvilta.

Älä koskaan peitä konetta äänenvaimentimen ollessa vielä kuuma.

Älä muuta tai säädä mitään valmistajan sinetöimää hakkurisilppurin tai sen moottorin osaa. Vain pätevä huoltoteknikko saa säätää osia, jotka lisäävät tai vähentävät moottorin säädettyä kierroslukua.

Tarkista koneen kunnossapitoa varten, että kaikki liikkuvat osat eivät ole väärässä asennossa tai sidoksissa. Rikkinäiset tai kuluneet osat, jotka voivat vaikuttaa koneen toimintaan. Jos vaurioita tai kuluneita osia havaitaan, ne on korjattava ennen käyttöä. Monet onnettomuudet johtuvat huonosti huolletuista laitteista.

KONEEN PURKAMINEN PAKKAUKSESTA

Leikkaa ja poista hihnat saksilla tai veitsellä. Poista yläosassa oleva puulevy. Vähintään kaksi ihmistä pitää pakettia ylhäällä ja siirtää sitä ylhäältä (katso kuva 1).

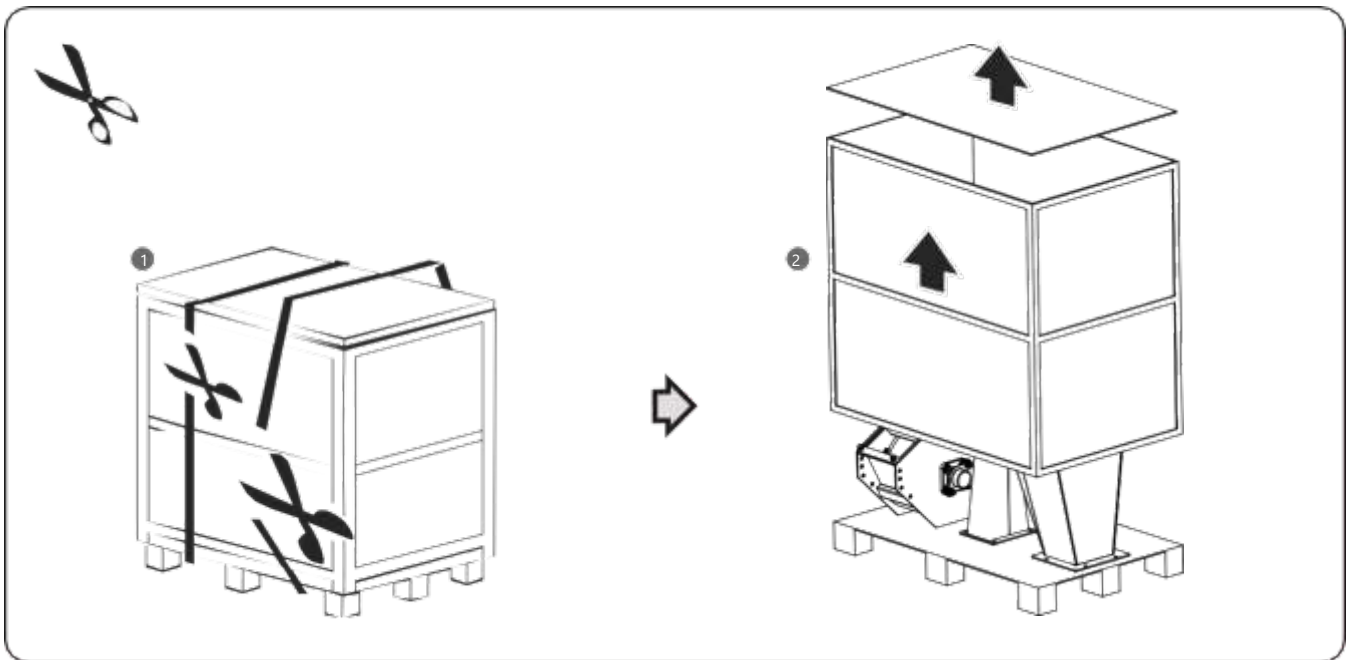

Kuva 1

Oksasilppuri toimitetaan osittain koottuna ja sisältää seuraavat osat:

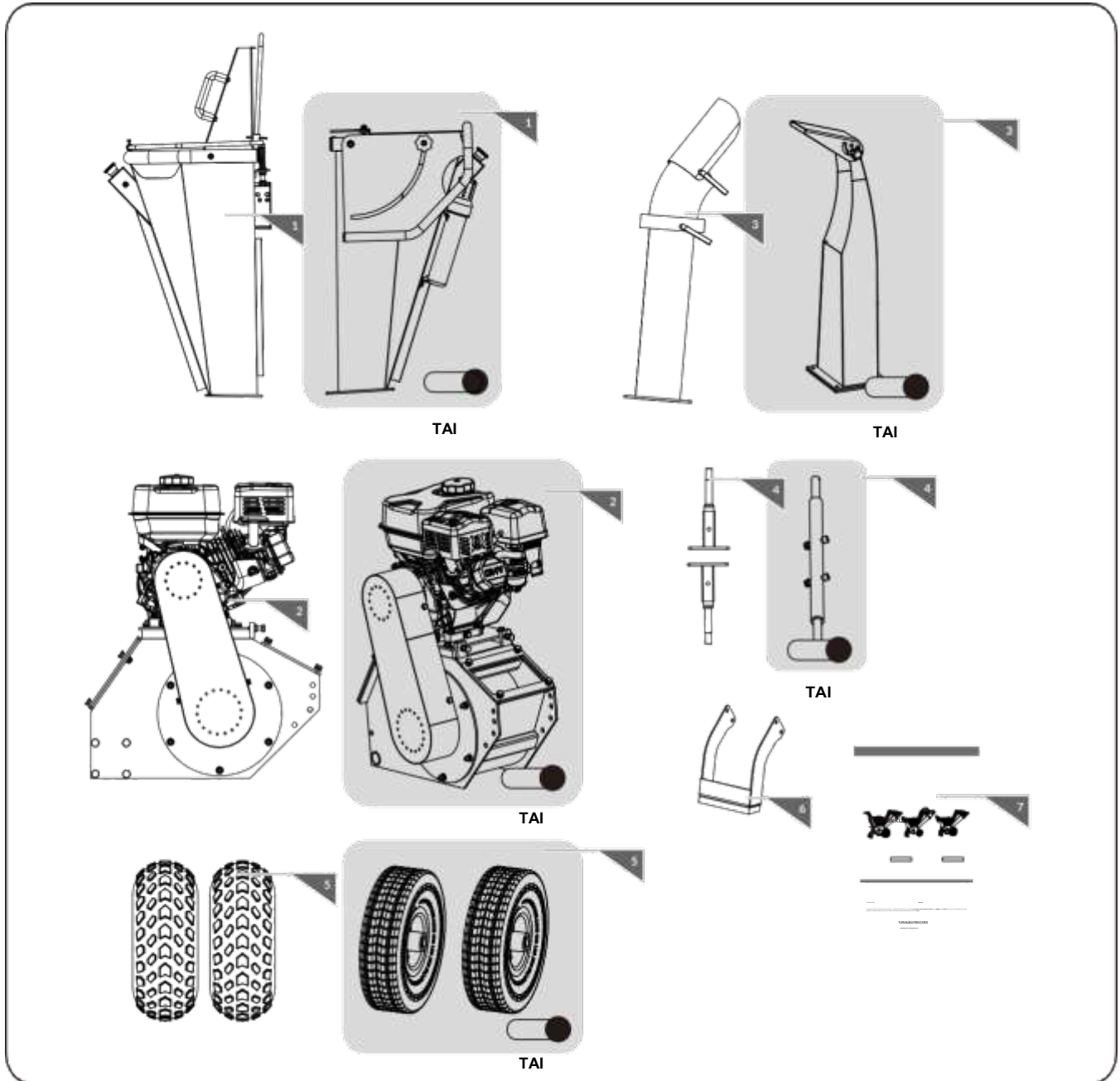

1. Syöttökouru

2. Moottori ja perusrunko

3. Alempi purkukouru

4. Akseli

5. Pyörät

6. Tukijalat

7. Käyttäjän käsikirja

ASENNUS

Tämä hakkurisilppuri on osittain koottu tehtaalla, noudata alla olevia kokoonpano-ohjeita.

Heitin

Löysää ohjausvipua vastapäivään kulman säätämiseksi. Kiristä. (Katso kuva 1)

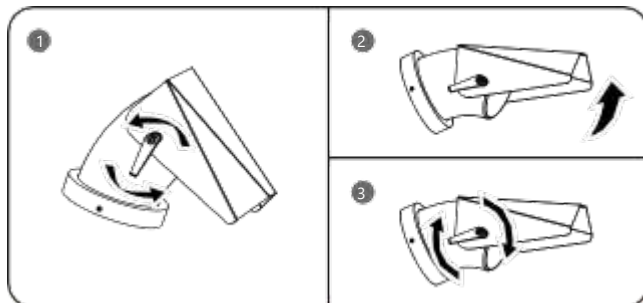

Kuva 1

Akseli

Kiinnitä pyörän akseli perusrunkoon M10x80 kuusiopulteilla, litteällä aluslevyllä 10 ja M10 lukkomuttereilla (ks. kuva 2).

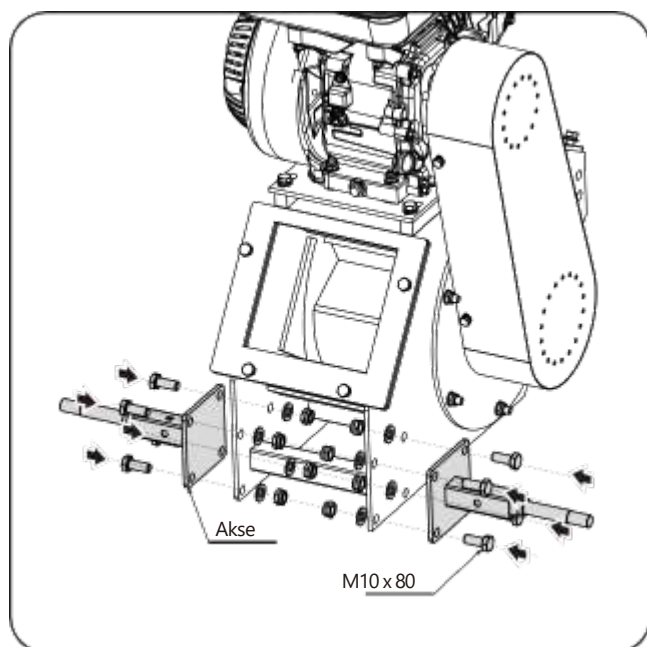

Kuva 2



M10X80

Akseli TA D

Kiinnitä pyörän akseli perusrunkoon M10x70 kuusiopulteilla, litteällä aluslevyllä 10 ja M10 lukkomuttereilla (ks. kuva 3).

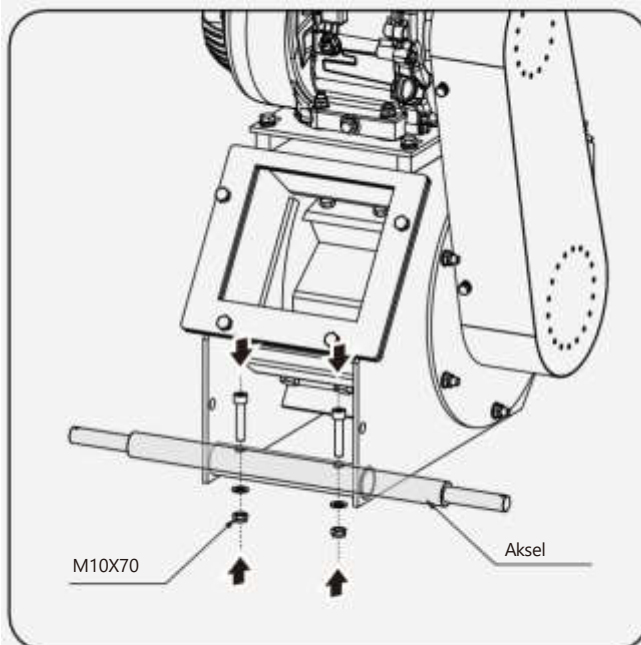

Kuva 3



M10X70

Pyörät

Kiinnitä pyörä akseliin M14:llä. (katso kuva 4)

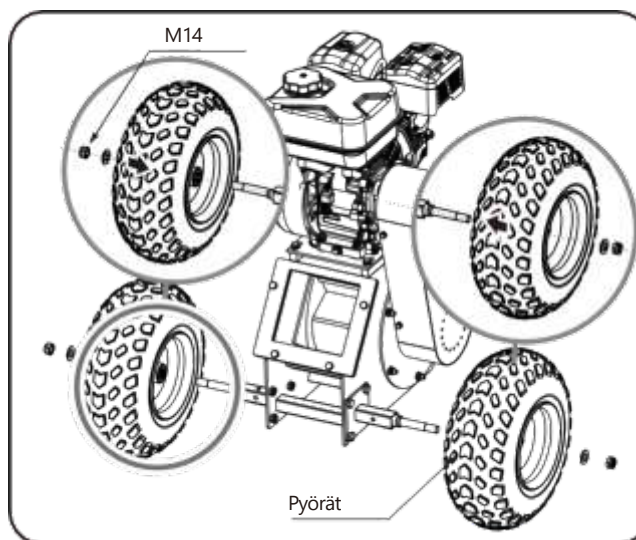

Kuva 4



M14

Pyörät TAI

Kiinnitä pyörä akseliin jakotapilla 4x40 (ks. kuva 5).

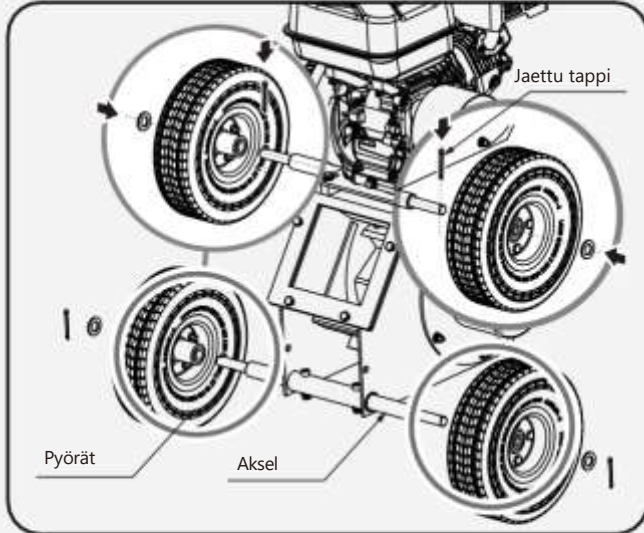

Kuva 5



Jaettu tappi 4X40

Jalkajalka

Kiinnitä tukijalat perusrunkoon M10x25 kuusiopulteilla, jousialuslevyillä 10 ja litteillä aluslevyillä 10 (ks. kuva 6).

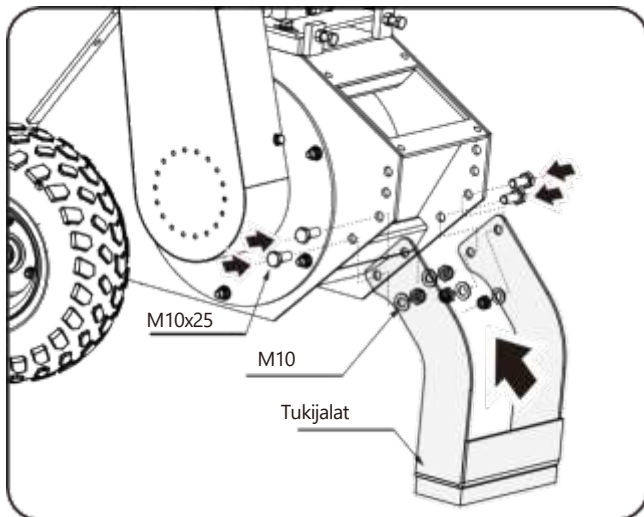

Kuva 6



M10X25

Alempi purkukouru

Kiinnitä alempi purkukouru perusrunkoon M8x 30 kuusiopulteilla, M8 lukkomuttereilla ja litteillä aluslevyillä 8 (ks. kuva 7).

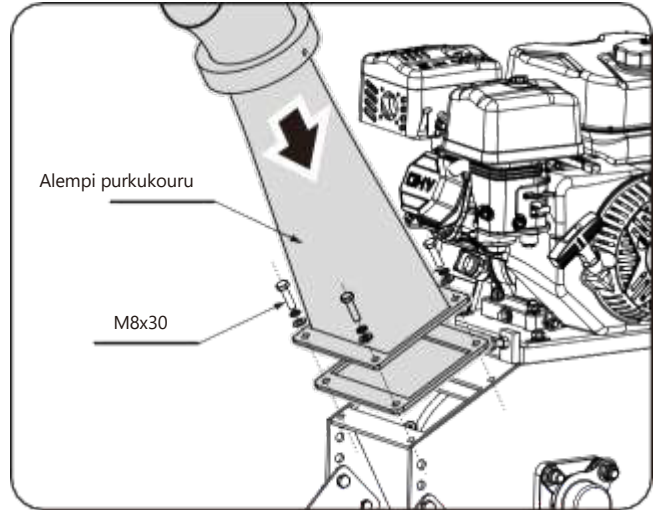

Kuva 7



M8X30

Alempi purkukouru TAI

Kiinnitä alempi purkukouru perusrunkoon M8x 30 kuusiopulteilla, M8 lukkomuttereilla ja litteillä aluslevyillä 8 (ks. kuva 8).

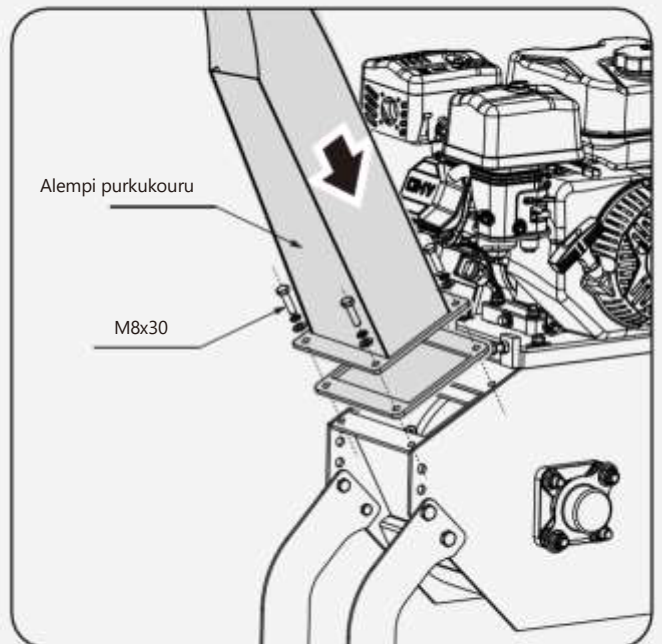

Kuva 8



M8X30

Syöttökouru

Kiinnitä syöttökouru perusrunkoon M8×25 kuusiopulteilla, M8 lukkomuttereilla ja litteillä aluslevyillä 8 (ks. kuva 9).

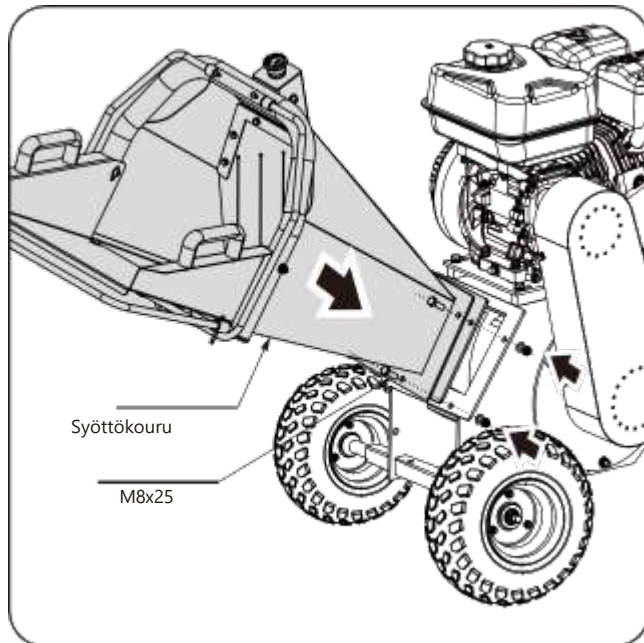

Kuva 9



M8X25

Syöttökouru A



Kiinnitä syöttökouru perusrunkoon M8×25 kuusiopulteilla, M8 lukkomuttereilla ja litteillä aluslevyillä 8 (ks. kuva 10).

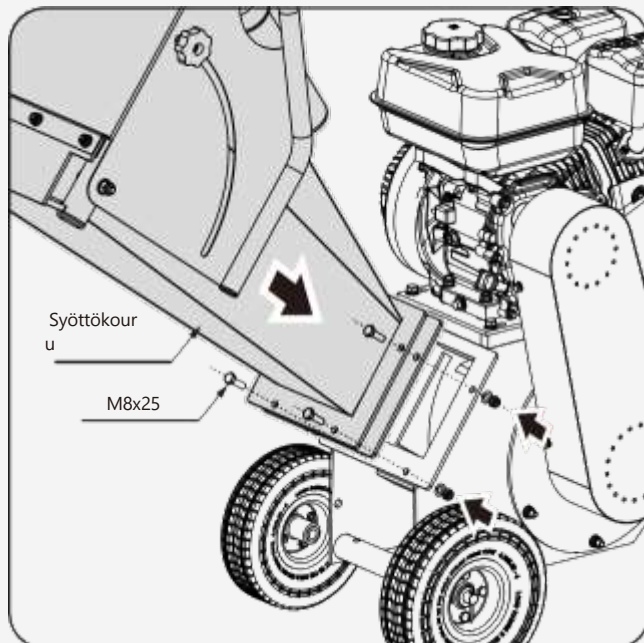

Kuva 10



M8X25

TUNNE KONEESI

OMINAISUUDET JA HALLINTALAITTEET

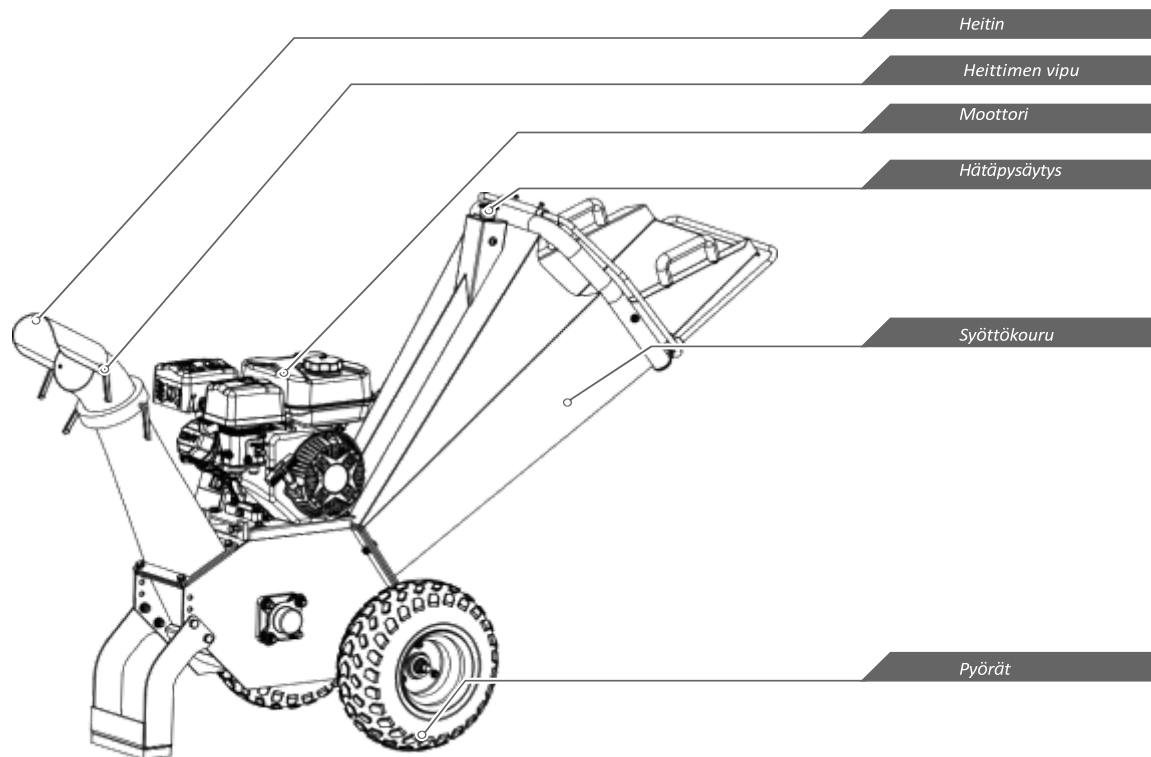

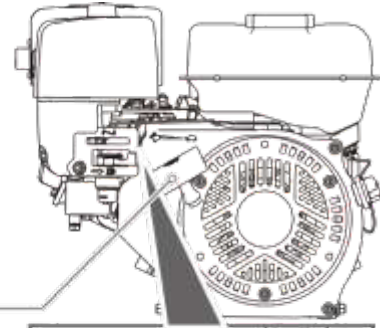

Käsi­käynnistimen kahva

Kaasun säätö

Rikastimen ohjaus

Polttoaineen sulku

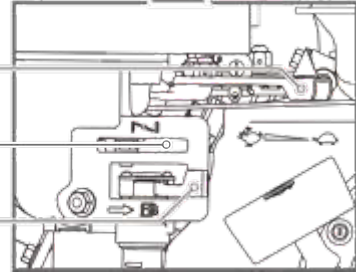

SYÖTTÖSUPPILO

» Syöttösuppilo on paikka, johon syötät hakettavat materiaalit.

PURKUKOURU

Lastut purkautuvat tämän » aukon kautta. Suojus voidaan kiinnittää kouruun.

KÄDENSIJAT

» Kahvoja käytetään yksikön siirtämiseen.

KULJETUSPYÖRÄT

» Siirtääksesi hakkuria, tartu kahvoista, jotka sijaitsevat säiliön aukon yläreunaan ja kallista konetta taaksepäin, kunnes se lepää täysin renkaiden päällä.

HIHNAAN KIRISTYSVIPU

» Hihnan kiristysvipu on kotelon takaosassa. Vedä sitä ylöspäin, jotta hihnaveto kytkeytyy ja leikkuukiekko käy. Työnnä se alaspäin, jotta hihnaveto irtoaa ja leikkuukiekko pysähtyy.

OHJAUSVIPU

Löysää ohjausvipua vastapäivään » poistokulman säätämiseksi. Käännä sitä myötäpäivään kiristääksesi.

MOOTTORIN PÄÄLLE/POIS-KYTKIN

» Moottorikytkimessä on kaksi asentoa. OFF - moottori ei käynnisty eikä käy. ON - moottori käynnistyy ja käy.

TAKAISINKYTKENTÄKAHVA



» Kahvaa käytetään moottorin käynnistämiseen.

POLTTOAINEEN SULKUVENTTIILI



» Polttoaineen sulkemisessa on kaksi asentoa. SULJETTU() - käytä tätä asentoa yksikön huoltoon, kuljetukseen tai varastointiin.

» OPEN () - Käytä tätä asentoa yksikön käyttämiseen.

CHOKO CONTROL

» Kuristimen säätimellä kuristetaan kaasutinta ja autetaan moottorin käynnistämistä. Kuristimen säädin liikuu CHOKE CLOSED  ja CHOKE OPEN välillä.  asemat.

KAASUN SÄÄTÖ

» Kaasusäädin säätelee moottorin nopeutta ja sammuttaa moottorin, kun se siirretään STOP-asentoon. Kaasusäädin liikuu FAST  , SLOW  ja STOP-asentojen välillä.

TOIMINTA



Moottori toimitetaan ilman öljyä. Älä käynnistä moottoria ennen öljyn lisäämistä.



ÄLÄ TÄYTÄ LIIKAA. Tarkista moottoriöljyn taso päivittäin ja lisää sitä.

LISÄÄ ÖLJYÄ MOOTTORIIN

1. Varmista, että hakkurisilppuri on tasaisella, tasaisella alustalla.

2. Irrota öljyn täyttökorkki/mittatikku öljyn lisäämiseksi.

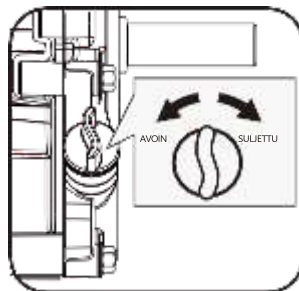

3. Lisää öljyä suppilon avulla mittatikun FULL-merkkiin asti. (Katso moottorin käsikirjasta öljytilavuus, öljyosuusitus ja täyttökorkin sijainti).

LISÄÄ BENSIINIÄ MOOTTORIIN



Bensiini on helposti syttyvää ja räjähtävää. Voit saada palovammoja tai loukkaantua vakavasti käsitellessäsi polttoainetta. Ole erittäin varovainen bensiiniä käsitellessäsi.



Täytä polttoainesäiliö ulkona, älä koskaan sisätiloissa. Bensiinihöyryt voivat syttyä, jos ne kerääntyvät kotelon sisälle. Seurauksena voi olla räjähdys.

1. Moottorin on oltava sammutettuna ja sen on annettava jäähtyä vähintään kaksi minuuttia ennen polttoaineen lisäämistä.

2. Irrota polttoaineen täyttöaukon korkki ja täytä säiliö. (Katso polttoainekapasiteetti, polttoainesuositus ja polttoainekorkin sijainti moottorin).

TÄRKEÄÄ: ÄLÄ TÄYTÄ LIIKAA!

Tämä laite ja/tai sen moottori saattaa sisältää haihtumisväestöjen valvontajärjestelmän osia, joita vaaditaan EPA:n ja/tai CARB:n säädösten noudattamiseksi ja jotka toimivat kunnolla vain, kun polttoainesäiliö on täytetty suositeltuun tasoon. Ylitäyttö voi aiheuttaa pysyviä vaurioita haihtumisväestöjen valvontajärjestelmän komponenteille. Täyttämällä säiliö suositeltuun tasoon varmistetaan polttoaineen laajenemisen edellyttämä höyryväli. Tarkkaile tarkkaan polttoainesäiliötä täyttäessäs, ettei suositeltu polttoainetaso säiliössä ylitä. Käytä säiliötä täyttäessäs kannettavaa bensiinisäiliötä, jossa on sopivan kokoinen annostelusulake. Älä käytä suppiloa tai muuta laitetta, joka estää säiliön täyttöprosessiin.



3. Asenna polttoainekorkki takaisin paikalleen ja kiristä. Puhdista aina roiskunut polttoaine.

MOOTTORIN KÄYNNISTÄMINEN

1. Varmista, että hihnan kiristysvipu on kytketty pois päältä.

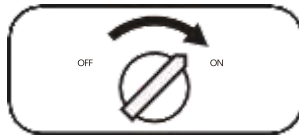

2. Siirrä moottorikytkin ON-asentoon.



3. Avaa polttoaineen sulkuventtiili.



4. Siirrä kuristusvipu CLOSED-asentoon.



Jos moottori on kuuma, kuristimen sulkeminen ei ole mahdollista. välttämätöntä.

5. Siirrä kaasuvipu hieman FAST-nopeudelle.

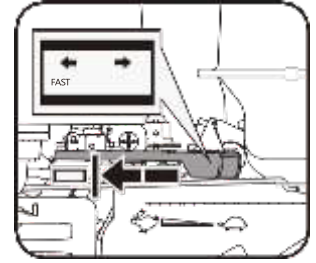

6. Vedä takaiskukäynnistintä, kunnes moottorin puristus on vaikeutunut. Anna rekyyllin palautua perusasentoon ja vedä sitten nopeasti moottorin käynnistämiseksi. Toista vaiheet tarpeen mukaan. Avaa kuristin kokonaan ja aseta kaasuläppä FAST-asentoon ennen laitteen käyttämistä.



Käynnistysnarun nopea takaisinvetäminen (takaisku) vetää kättäsi ja käsivartasi kohti moottoria nopeammin kuin ehdit päästä irti. Seurauksena voi olla luunmurtumia, murtumia, ruhjeita tai nyrjähdyksiä.

TOIMINTA

Kun moottori on lämmennyt, vedä kaasuvivusta kiihdyttääksesi moottorin nopeutta.

Kun moottorin kierrosnousee hitaasti täyteen, vedä hihnan kiristysvipua vähitellen ja hitaasti niin pitkälle kuin mahdollista, jotta hihnaveto kytkeytyy. Tämä on tehtävä hitaasti, jotta leikkuukiekko pääsee vauhtiin, muuten moottori sammuu, koska leikkuukiekossa on suuri hitaus.

Silppurilla voidaan käsitellä monenlaista kuivaa tai vihreää orgaanista materiaalia, kuten oksia, risuja, viiniköynnöksiä, lehtiä, juuria ja vihanneksia. Maksimikapasiteetti on halkaisijaltaan 3 tuuman oksat, tämä voi vaihdella puun tyyppin ja kovuuden mukaan. Oksien pyörittäminen koneeseen syötettäessä parantaa suorituskykyä.

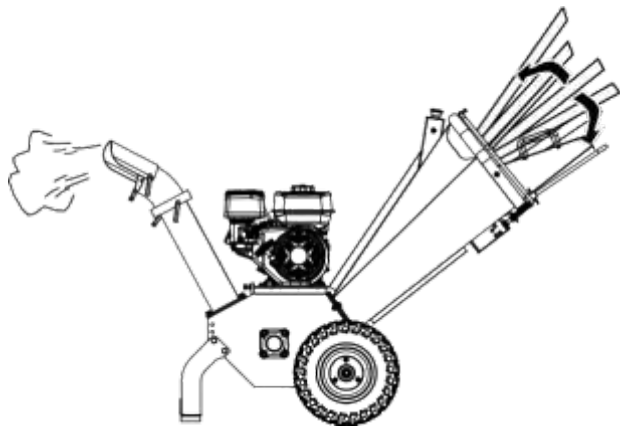

Syötä rungot tai oksat paksusta päästä ensin, jättäen pensasmainen pää kiinni. Tämä auttaa ohjaamaan oksan alas syöttösuppiloon ja vähentää pienten palojen pyörimistä ja pomppimista takaisin syöttösuppiloon. Jotkin sivuhaarat voidaan joutua leikkaamaan valmiiksi, jotta oksa syöttää itse itsensä tehokkaammin.

On aina suositeltavaa käsitellä juuri leikattua materiaalia, sillä puun oksat kovettuvat, kuivuttuaan niistä tulee jousimaisia ja ne voivat tylsytää veitsiä nopeammin.

Kun käytät konetta, pidä käsillä puinen tikku, jonka halkaisija on noin 1 tuuman ja pituus noin 2 jalkaa. Tämä keppi on hyödyllinen lyhyiden, harjakkaiden ja hyvin lehtimäisten materiaalien työntämisessä ja syöttösuppilon tyhjänä pitämisessä. Älä koskaan käytä käsiä.

Älä pakota materiaalia koneeseen. Jos se ei silppua hyvin, terät on ehkä teroitettava tai vaihdettava tai terien ja kulutuslevyn välistä rakoa on säädettävä.

Älä ylikuormita konetta syöttämällä syöttösuppiloon kerralla liikaa materiaalia. Jos kuulet moottorin kierrosluvun laskevan, lopeta välittömästi materiaalin syöttäminen koneeseen. Älä jatka materiaalin syöttämistä koneeseen ennen kuin moottorin kierrosluku on palautunut täyteen.

Puunhakkuri voi tukkeutua pehmeistä, märistä tai kuitumaisista materiaaleista. Jos kuitenkin syötät pehmeää materiaalia ajoittain oksien kanssa, ongelmaa ei pitäisi olla, sillä hakkurilla on taipumus puhdistaa koneeseen jääneet jäämät.

Jos moottorin akselin ympärillä on materiaalia, poista se, ennen kuin se pääsee laakeriin.

Jos hakkurisilppuri pysähtyy ylikuormituksen tai tukkeutumisen vuoksi, sammuta moottorin virtakytkin ja odota, kunnes leikkuukiekko on täysin pysähtynyt ja hihnaveto on kytkeytynyt irti. Anna moottorin jäähtyä kokonaan ja kytke moottori pois päältä. Avaa kotelon kansi tyhjentääksesi ja poistaaksesi kaikki materiaalit kotelosta. Lukitse kotelon kansi, kytke moottori päälle- asentoon ja käynnistä kone uudelleen jatkaaksesi toimintaa.

Siirrä hakkuria pois päin kasasta, kun purkumateriaali kasaantuu. Tämä estää materiaalia työntymästä takaisin purkukouruun. Älä aseta ohjainta pystysuoraan, sillä se vähentää ilmavirtaa, vaikeuttaa poistoa ja aiheuttaa tukkeutumisen.



Varmista, että kone on tasainen ja vakaa, jotta vältetään tarpeettomat värinät.



Älä käytä betonilla tai muulla kovalla pinnalla.



Älä avaa kotelon kantta, elleivät moottori ja leikkuukiekko ole täysin pysähtyneet ja hihnaveto on kytetty pois päältä.



Moottori on varustettu öljynäyttimellä, eikä se käynnisty, jos öljypohjan öljytaso on liian alhainen. Se voi myös pysähtyä, jos sitä käytetään jyrkässä rinteessä.





Kun haluat sammuttaa koneen, siirrä kaasuvipu tyhjäkäynnille, käännä moottorikytkin OFF-asentoon, jolloin kone vähitellen pysähtyy.

TYHJÄKÄYNTI

Aseta kaasuvipu SLOW-asentoon moottorin rasituksen vähentämiseksi, kun haketusta ei suoriteta. Moottorin kierrosluvun alentaminen auttaa pidentämään moottorin käyttöikää sekä säästää polttoainetta ja vähentää melutasoa.

SAMMUTA MOOTTORI

Jos haluat pysäyttää moottorin hätätilanteessa, käännä moottorin kytkin OFF-asentoon. Normaaliolosuhteissa toimi seuraavasti:

1. Siirrä kaasuvipu SLOW-asentoon () asentoon.
2. Anna moottorin käydä tyhjäkäynnillä yksi tai kaksi minuuttia.
3. Käännä moottorikytkin OFF-asentoon.
4. Käännä polttoaineventtiilin vipu OFF-asentoon () asentoon.



Äkillistä pysähtymistä suurella nopeudella raskaalla kuormalla ei suositella. Seurauksena voi olla moottorivaurio.



Älä siirrä kuristimen säädintä asentoon CLOSE moottorin pysäyttämiseksi. Takapalaminen tai moottorivaurio voi aiheutua.

Odota, kunnes kone pysähtyy kokonaan. Anna moottorin jäähtyä kokonaan. Irrota moottorin sytytystulppa. Puhdista sitten koneen sisätilat ja poistokouru.



Älä irrota hihnavettoa koneen ollessa käynnissä. Tämä aiheuttaa kitkaa ja värinää hihnakäyttöön.

KULJETUS

Hakkuukoneessa on kaksi suurta pyörää, joiden avulla sitä on helppo liikuttaa käsin. Voit siirtää laitetta tarttumalla kahvoista ja kallistamalla haketta hieman sen jälkeen, kun olet varmistanut, että öljysäiliön kansi on kiristetty.

HUOLTO

Oksasilppurin huolto takaa koneen ja sen osien pitkän käyttöiän.

ENNALTAEHKÄISEVÄ HUOLTO

1. Sammuta moottori. Moottorin on oltava jäähtynyt.
2. Pidä moottorin kaasuvipu SLOW-asennossa ja irrota sytytystulpan johto sytytystulpasta ja kiinnitä se.
3. Tarkasta silppurin yleiskunto. Tarkista, ovatko ruuvit löysällä, liikkuvat osat väärässä asennossa tai sidottuina, onko osia halkeillut tai rikkoutunut, ja onko niissä mitään muuta sellaista, joka voi vaikuttaa sen turvalliseen toimintaan.
4. Poista kaikki roskat hakkurista pehmeällä harjalla, imurilla tai paineilmalla. Käytä sitten korkealaatuista kevyttä koneöljyä kaikkien liikkuvien osien voiteluun.
5. Vaihda sytytystulpan johto.⚠



Älä koskaan käytä painepesuria hakkurin puhdistamiseen. Vesi voi tunkeutua laitteen ahtaisiin kohtiin ja vahingoittaa karoja, hihnapyöriä, laakereita tai moottoria.



Sammuta moottori, odota, että kaikki liikkuvat osat pysähtyvät kokonaan, irrota sytytystulpan johto ja odota viisi minuuttia ennen hakkurin huoltotoimenpiteitä.

SÄÄNNÖLLISEN HUOLLON TARKISTUSLISTA

Ilmoitetut huoltovälit ovat maksimihuoltovälit >>> normaaleissa käyttöolosuhteissa. Lisää taajuuksia erittäin likaisissa tai pölyisissä olosuhteissa.

Menettely	Ennen jokaista käyttöä	8-10 tunnin välein	40 tunnin välein
Tarkista moottoriöljyn taso	▲		
Tarkista laitteiden yleinen kunto	▲		
Tarkista, että leikkuukiekko pyörii vapaasti (vain pitkällä tikulla).	▲		
Tarkista veitsi silmämääräisesti vaurioiden varalta	▲		
Tarkista veitsen ja kulutuslevyn terävyys		▲	
Tarkista veitsen ja kulutuslevyn kiinnitysruuvit		▲	
Tarkista, että mutterit ja pultit eivät ole löysällä		▲	
Tarkista veitsen ja kulutuslevyn väli		▲	
Tarkista hihnan kireys ja kunto	1. kerta 1 tunti	▲	
Tarkista rengaspaine			▲
Vaihda moottoriöljy	1. kerta 5 tuntia		▲
Tarkasta tai vaihda jakohihna			▲
Tarkasta tai vaihda sytytystulppa			▲
Tarkasta tai vaihda ilmansuodatin ja esipuhdistin.			▲

aakereita on kaksi, toinen ulkopuolella ja toinen kotelon sisällä. Laakerit voidellaan, kun ne ovat uusia, mutta on suositeltavaa rasvata ne parin jälkeen. Yksi tai kaksi pumppausta riittää. rasvaamasta liikaa. Liikavoitelu voi vahingoittaa laakereita.



Rasvaa ulkolaakeri

1. Avaa muovinen öljytulppa.
2. Voitele ulkolaakeri täyttöaukon kautta.
3. Sulje muovinen öljytulppa.

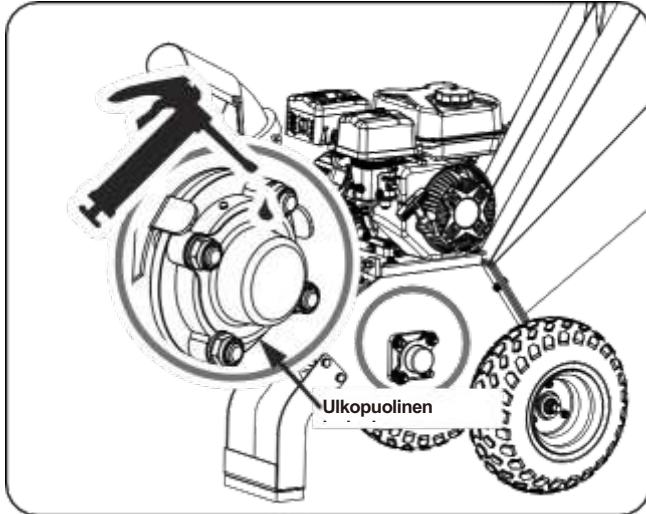

Rasvaa sisäpuolinen laakeri

1. Löysää lukkomutteri, joka pitää poistokourua koneessa.
2. Liu'uta kiinnityslevy alas lukkomutterin alle.

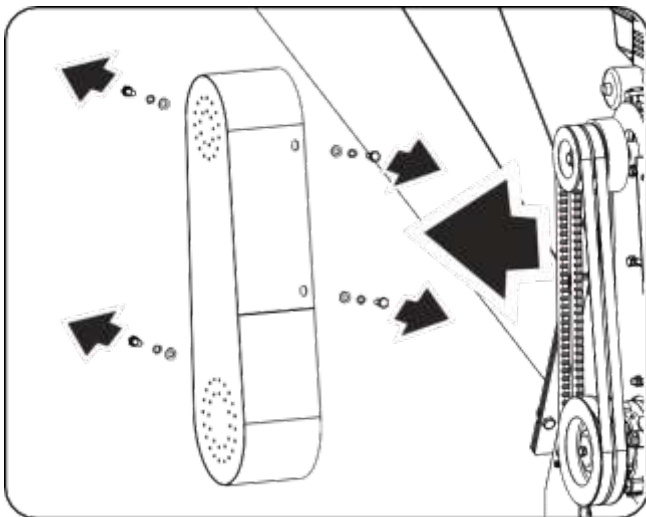

3. Avaa , rasvaa sitten sisäpuolinen laakeri.

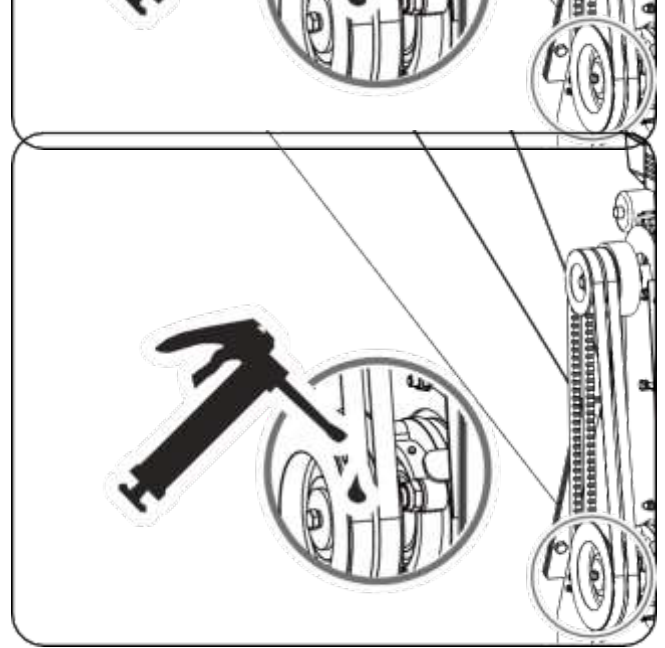

Jos koneen leikkuukiekko osuu vieraaseen esineeseen tai jos kone alkaa pitää epätavallista ääntä tai tärisee liikaa, sammuta moottori välittömästi. Anna leikkuukiekkon pysähtyä kokonaan.



Kytke moottori pois päältä, jotta vältät tahattoman käynnistyksen. Suorita sitten seuraavat vaiheet:

- Tarkasta vaurioiden varalta.
- Korjaa tai vaihda vaurioituneet osat.
- Tarkista, ettei osia ole löystynyt, ja kiristä varmistaaksesi turvallisen toiminnan jatkumisen.

TERIEN JA KULUTUSLEVYN TARKASTUS

Terien terävyyden ja kulutuslevyn terävän reunan rutiinitarkastus varmistaa, että silppurisi toimii täydellä teholla. Tylsien terien tai pyöristyneen kulutuslevyn käyttö heikentää suorituskykyä ja aiheuttaa liiallista tärinää, joka vahingoittaa konetta ja vaikeuttaa haketusta kuljettajalle.

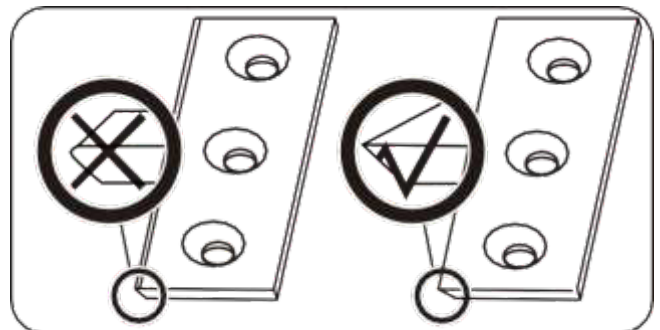
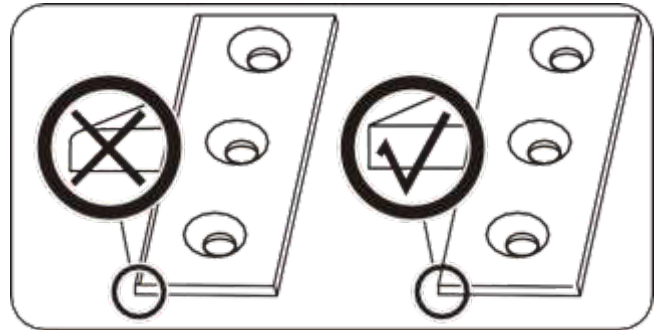

TERIEN IRROTUS JA VAIHTO

Tässä oksasilppurissa on kaksi terää, on asennettu leikkuukiekkoon. Kun terät tylsistyvät tai niissä on näkyviä lovia, kone menettää itsesyöttötoimintansa ja materiaalia on työnnettävä sisään. Usein se tulee ulos pitkinä suikaleina. Vaihda terät seuraavien vaiheiden avulla.

1. Irrota syöttösuppilo.

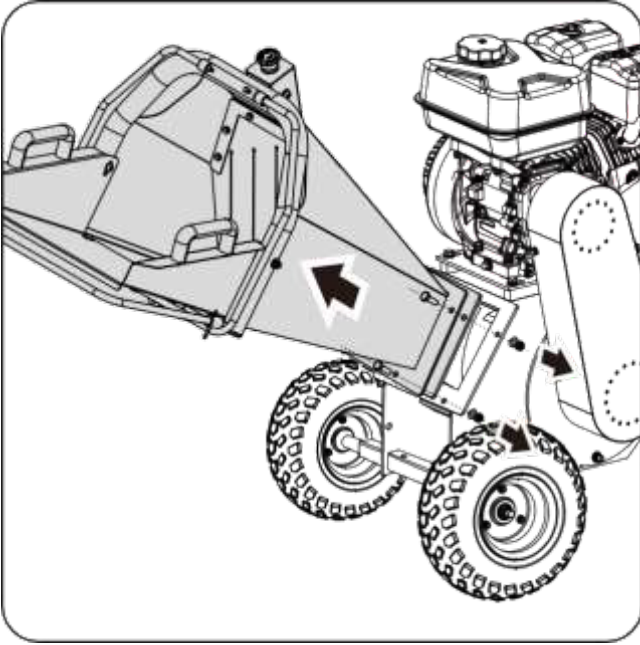

2. Irrota poistokouru.

3. Käännä leikkuukiekkoa, kunnes terä näkyy syöttösuppilon puolelta.

4. Irrota pultit ja mutterit, jotka kiinnittävät terän.



Ole varovainen ja käytä käsineitä, kun työskentelet veitsien lähellä.

5. Poista tylsät tai vaurioituneet terät ja tarkista leikkuukiekkon aukko ja terien kiinnitysalue silmämääräisesti. Varmista, että ne ovat puhtaat ja että terät mahtuvat kiinnittymään tasaisesti leikkuukiekkoon. Asenna uudet tai teroitettut terät takaisin paikalleen siten, että terät reunat osoittavat ylöspäin.



Jos leikkuukiekkon pintaa ei ole puhdistettu kunnolla ja jos teriä ei ole asennettu tasaisesti leikkuukiekkoon, terät voivat murtua, kun laitteistoa kiristetään.

Terät ja kulutuslevyn välisen välyksen on oltava noin 1 mm roottorin akselia lähimpänä olevassa kohdassa ja 3 mm roottorin akselia kauimpana olevassa kohdassa. Ne ovat hieman kapenevat, jotta leikkuukiekkovoimien pureutuessaan.

Varmista, että kaikki vastamutterit on kiristetty kunnolla. Käännä sitten leikkuukiekkoa pitkällä puutikulla varmistaaksesi, että se pyörii vapaasti.

VARASTOINTI

Jos oksasilppuria ei käytetä yli 30 päivään, noudata alla olevia ohjeita valmistellaksesi laitteen varastointia varten:

1. Tyhjennä polttoainesäiliö kokonaan. Vanhentuneessa polttoaineessa on ongelmia, ja se voi tukkia kaasuttimen ja rajoittaa polttoaineen virtausta.
2. Käynnistä moottori ja anna sen käydä, kunnes se pysähtyy. Näin varmistetaan, ettei kaasuttimeen jää polttoainetta, ja estetään moottoria vaurioittavien kerrostumien muodostuminen kaasuttimeen.
3. Valuta öljy moottorista, kun se on vielä lämmin. Täytä moottorin käsikirjassa suositellun laatuksella tuoreella öljyllä.
4. Anna moottorin jäähtyä. Irrota sytytystulppa ja laita sylinteriin 60 ml korkealaatuista SAE-30-moottoriöljyä. Vedä käynnistysköyttä hitaasti öljyn levittämiseksi. Aseta sytytystulppa takaisin paikalleen.



Irrota sytytystulppa ja tyhjennä kaikki öljy sylinteristä ennen kuin yrität käynnistää laitteen varastoinnin jälkeen.

5. Käytä puhtaita liinoja puhdistaksesi hakkulaitteen ulkopuolen pitääksesi tuuletusaukot vapaina tukoksista.



Älä käytä vahvoja pesuaineita tai öljypohjaisia puhdistusaineita puhdistaussasi muoviosia. Kemikaalit voivat vahingoittaa muovia.

6. Säilytä oksasilppuri pystyasennossa puhtaassa, kuivassa rakennuksessa, jossa on hyvä ilmanvaihto.



Älä säilytä oksasilppuria polttoaineen kanssa tuulettamattomassa tilassa, jossa polttoainehöyryt voivat päästä liekkiin, kipinöihin, sytytysvaloihin tai muihin sytytyslähteisiin.

Käytä vain hyväksytyjä polttoainesäiliöitä.

VIANMÄÄRITYS

Ongelma	Syy	Korjaus
Moottori ei käynnisty	<ol style="list-style-type: none">1. Sytytystulpan johto on irrotettu2. Polttoaine on loppu tai polttoaine on vanhentunut3. Moottori ja/tai polttoaineventtiili ei ole ON-asennossa4. Kuristimen vipu ei ole CLOSE-asennossa5. Tukkeutunut polttoainelinja6. Saastunut sytytystulppa7. Moottorin tulviminen8. Hihnan kiristysvipu on kytketty	<ol style="list-style-type: none">1. Kiinnitä sytytystulpan johto tukevasti sytytystulppaan.2. Täytä puhtaalla, tuoreella bensiinillä3. Moottorin ja polttoaineventtiilin on oltava ON-asennossa4. Kylmäkäynnistyksessä kuristimen tason on oltava CLOSE-asennossa.5. Puhdista polttoainelinja6. Puhdista, säädä rako tai vaihda7. Odota muutama minuutti käynnistystä, mutta älä esikäynnistä.8. Irrota hihnan kiristysvipu

<p>Moottori käy epäsäännöllisesti</p>	<ol style="list-style-type: none"> 1. Sytytystulpan johto on löysällä 2. Yksikkö käy, kun kuristimen vipu on CLOSE-asennossa. 3. Tukkeutunut polttoaineletku tai tunkkainen polttoaine 4. Tuuletusaukko tukittu 5. Vettä tai likaa polttoainejärjestelmässä 6. Likainen ilmanpuhdistin 7. Kaasuttimen virheellinen säätö 	<ol style="list-style-type: none"> 1. Kytke ja kiristä sytytystulpan johto 2. Siirrä kuristinvipu OPEN-asentoon 3. Puhdista polttoaineletku. Täytä säiliö puhtaalla, tuoreella bensiinillä 4. Kirkas tuuletusaukko 5. Tyhjennä polttoainesäiliö. Täytä tankki tuoreella polttoaineella. 6. Puhdista tai vaihda ilmanpuhdistin 7. Katso moottorin käsikirjaa
<p>Moottori ylikuumentuu</p>	<ol style="list-style-type: none"> 1. Moottorin öljytaso alhainen 2. Likainen ilmanpuhdistin 3. Ilman virtaus rajoitettu 4. Kaasutinta ei ole säädetty oikein 	<ol style="list-style-type: none"> 1. Täytä kampikammio asianmukaisella öljyllä 2. Puhdas ilmanpuhdistin 3. Irrota kotelo ja puhdista 4. Katso moottorin käsikirjaa
<p>Lastuaminen vaikuttaa liian hitaalta, leikkuukiekko pysähtyy tai materiaalia ei tule. purkautuu moottorin käydessä</p>	<ol style="list-style-type: none"> 1. Moottorin kierrosnopeus on liian hidas, mikä aiheuttaa hihnan luistamisen. 2. Vetohihna on löysä tai vaurioitunut 3. Veitset ovat tylsiä tai vahingoittuneita 4. Leikkuukiekko on juuttunut roskat syöttösuppilosta ja purkukourusta 5. Poistokouru on tukkeutunut 	<ol style="list-style-type: none"> 1. Käynnistä moottori täydellä kaasulla 2. Kiristä tai vaihda jakohihna 3. Teroita tai vaihda veitset 4. Poista mahdolliset kerääntyneet roskat ja käännä leikkuukiekkoa puukepillä varmistaaksesi, että se pyörii vapaasti. 5. Puhdista roskat
<p>Hihna haurastuu tai pyörii hihnapyörän yli.</p>	<ol style="list-style-type: none"> 1. Moottorin käyttöhihnapyörän ura voi olla naarmuuntunut. 2. Vetohihnat voivat olla venyneet 3. Hihnapyörät voivat olla väärässä asennossa 	<ol style="list-style-type: none"> 1. Tarkista vetohihnat kulumisen ja kovien paikkojen varalta. Viilaa hihnapyörän mahdolliset kolhut pois. 2. Vaihda käyttöhihnat 3. Säädä hihnapyörät
<p>Kun oksat hakataan, ne näyttävät tärisevän ja liikkuvan liikaa ja aiheuttavat epätavallista melua.</p>	<ol style="list-style-type: none"> 1. Veitset ovat tylsiä tai vahingoittuneita 2. Veitset eivät ole kunnolla kiinni leikkuukiekossa. 3. Veitsien ja kulutuslevyn välinen rako on liian suuri. 4. Moottori on yliormitettu materiaalilla 	<ol style="list-style-type: none"> 1. Teroita tai vaihda veitset 2. Löysää veitsien kiinnitysruuveja, aseta veitset uudelleen paikoilleen ja kiristä ruuvit. 3. Säädä rako 4. Anna yksikön tyhjäntyä itsestään ennen kuin lisää lisää materiaalia säiliöön.
<p>Hakkuriveitset osuvat kulumislevyyn</p>	<p>Veitsien ja kulutuslevyn välinen rako on asetettu väärin.</p>	<p>Säädä rako</p>
<p>Koneen pyörät liikkuvat vasemmalle tai oikealle hinattaessa.</p>	<p>Alhainen rengaspaine</p>	<p>Lisää ilmaa renkasiin</p>

SUOMITRADING

Suomi Trading Oy

Realparkinkatu 12, 37570 Lempäälä

asiakaspalvelu@suomitradning.fi

AUSTTER GRENFRISTÖRARE

Användarmanual

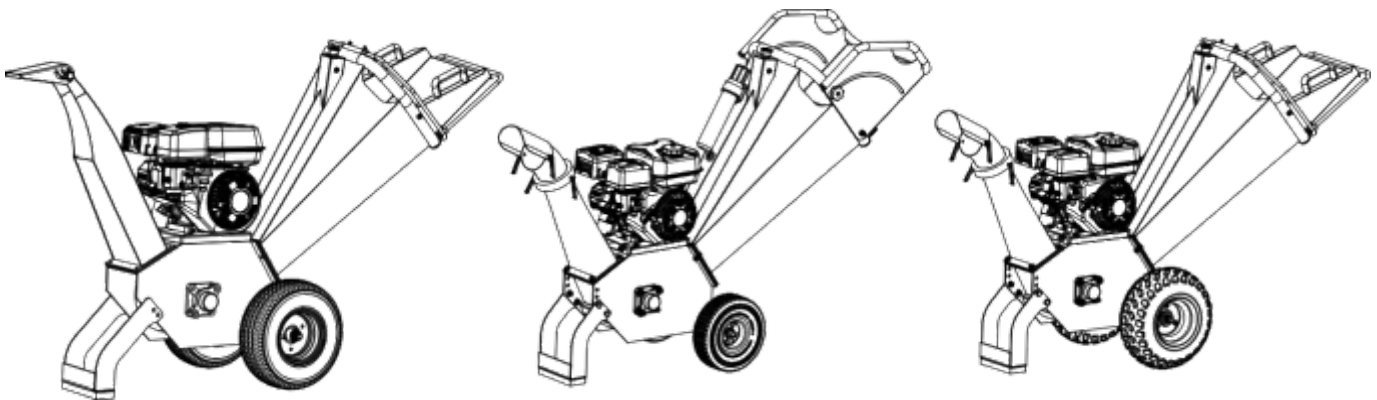

MODELLNUMMER

103624618

SERIENUMMER

Läs igenom denna bruksanvisning noggrant innan du börjar montera maskinen. Läs, förstå och följ alla anvisningar innan du använder maskinen. Bekanta dig med maskinens manöverorgan och korrekta användning innan du använder den. Förvara denna bruksanvisning på en säker plats för framtida regelbundna genomgångar och för beställning av reservdelar.

FÖR DIN SÄKERHET

LÄS OCH FÖRSTÅ HELA INSTRUKTIONSBOKEN INNAN DU ANVÄNDER MASKINEN

Din nya grensax är välbyggd, enkel och säker att använda. Med rätt användning och skötsel är den utformad för att ge dig många års tillförlitlig service.

Gör dig redo att uppleva hållbarheten för att göra alla jobb med enkelhet, bärbarhet och komfort med din nya grensax!

AUSTTER

- ✓ Med årtionden av beprövad tillverkningsexpertis
- ✓ Förbättrade designfunktioner som standard
- ✓ Utformad för bästa möjliga användarupplevelse
- ✓ Metalldelar av hög kvalitet används istället för
- ✓ plast Solid garanti för alla produkter
- ✓ Budgetvänliga priser

INNEHÅLLSFÖRTECKNING

Inledning	1	Drift	13
Symboler	3	Transport	16
Tekniska specifikationer	4	Underhåll	16
Säkerhet	5	Förvaring	19
Uppackning av behållaren	8	Felsökning	19
Levererat innehåll	9		
Sammansättning	10		
Lär känna din maskin	12		



Läs denna bruksanvisning noggrant innan du börjar använda din nya apparat och var uppmärksam på alla varningar och försiktighetsåtgärder.

Denna maskin är en bensindriven beskärningssax. Den är utformad för att kapa trä till flisor. Ramen är tillverkad av högkvalitativt massivt stål och är enkel och säker att använda. Med rätt användning och skötsel bör den ge dig många års tillförlitlig service.

BRUKSANVISNING FÖR MOTOR

Motortillverkaren ansvarar för alla motorrelaterade frågor som rör prestanda, effektklassning, specifikationer, garanti och underhåll. Mer information finns i **motortillverkarens** ägar-/användarhandbok, som levereras separat med enheten.

SYSTEM FÖR UTSLÄPPSKONTROLL

Denna utrustning och/eller dess motor kan innehålla komponenter i ett system för kontroll av avgaser och förångningsutsläpp.

Om obehöriga personer gör ingrepp i avgasreningsutrustning och komponenter kan detta leda till allvarliga böter eller straff. Ingrepp i avgasrenare och komponenter får endast utföras av en av motortillverkaren auktoriserad serviceverkstad.

MILJÖ



Återvinn oönskade material istället för att slänga dem som avfall. Alla verktyg, slangar och förpackningar ska återanvändas, lämnas till en lokal återvinningscentral och kasseras på ett miljösäkert sätt.

MODELL- OCH SERIENUMMER

Anteckna modell- och serienummer samt inköpsdatum och inköpsställe för framtida referens. Håll denna information tillgänglig vid beställning av delar eller tillbehör och vid tekniska frågor eller garantiförfrågningar.

ANSVARSRISKRVNING

Tillverkaren förbehåller sig rätten att ändra och förbättra funktionerna när som helst utan föregående meddelande eller förpliktelse gentemot köparen. Beskrivningarna och specifikationerna i den här handboken gällde vid tidpunkten för tryckningen. Den utrustning som beskrivs i denna handbok kan vara tillval. Vissa illustrationer kanske inte är lämpliga för din enhet.

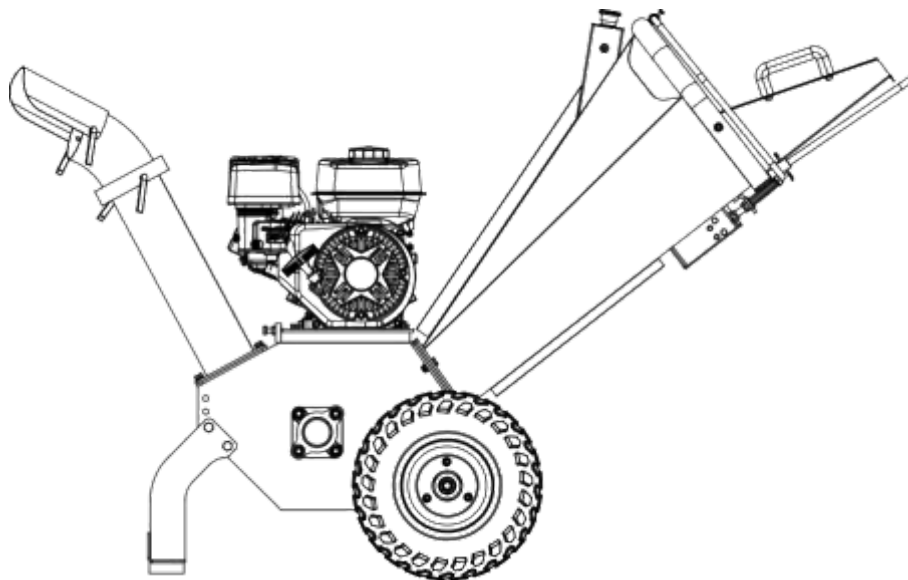

SYMBOLER

På maskinens typskylt kan det finnas symboler. De står för viktig information om produkten eller anvisningar för hur den ska användas.



Läs dessa instruktioner noggrant.



Använd ögonskydd. Använd hörselskydd.



Använd skyddshandskar.



Använd skyddsskor.



Skydds- och säkerhetsanordningar får inte avlägsnas eller manipuleras.



Rör inte vid delar som är heta under drift. Allvarliga brännskador kan uppstå.



Ingen rökning, inga gnistor, inga lågor.



Håll händer och fötter borta från de rörliga delarna.



Kastade föremål.



Se till att motorbrytaren är avstängd innan du transporterar eller utför service på maskinen.



Håll åskådare utanför.

TEKNISKA SPECIFIKATIONER

Modellnummer	103624618					
Motor	Ducar DG196	Loncin G200F				
Kubvolym	212 cc	196cc				
Nettoeffekt	7hv	6,5 hk				
Tjocklek	100 mm					
Börja vid	För hand					
Skärmetod	Trumma					
Blad nr.	2 x blad : 1 x städ					
Metod för uttag	Dubbelt stenbälte					
Växla	Centrifugalbrytare					
Ränna för dränering	360 grader roterande					
Nödstopp	Stoppfält + knapp					
Hjul (16501-16504)	4.10/3.50-4					
Hjul (16505-)	145/70-6					
Vikt (N.W./G.W.)	97/112 kg					
Förpackningsmetod	Plywood					
Storlek på paket	900*580*870 mm					

SÄKERHET

ALLMÄNNA SÄKERHETSREGLER

FÖRSTÅ DIN MASKIN

Läs denna bruksanvisning och de etiketter som sitter på maskinen för att förstå dess begränsningar och potentiella faror.

Bli väl förtrogen med manöverorganen och deras korrekta funktion. Vet hur man snabbt stoppar maskinen och kopplar bort reglagen.

Se till att du har läst och förstått alla anvisningar i motortillverkarens bruksanvisning, som medföljer maskinen separat. Försök inte använda maskinen förrän du är helt införstådd med hur motorn ska användas och underhållas på rätt sätt och hur du undviker person- och/eller egendomsskador.

Om utrustningen används av någon annan än den ursprungliga köparen, eller om den lånas ut, hyrs ut eller säljs, ska du alltid tillhandahålla denna bruksanvisning och nödvändig säkerhetsutbildning innan utrustningen används. Användaren kan förhindra och är ansvarig för eventuella olyckor eller skador på sig själv, andra personer eller egendom.

Tvinga inte maskinen. Använd endast maskinen för det avsedda ändamålet. En maskin som är lämplig för uppgiften kommer att utföra arbetet mer effektivt och säkert vid den hastighet som den är konstruerad för.

PERSONLIG SÄKERHET

Låt aldrig barn använda den här enheten.

Håll barn, husdjur och andra personer som inte använder utrustningen borta från arbetsområdet. Var uppmärksam och stäng av maskinen om någon kommer in i arbetsområdet. Håll barn under uppsikt av en ansvarig vuxen.

Använd inte enheten om du är påverkad av droger, alkohol eller läkemedel som kan påverka din förmåga att använda enheten på rätt sätt.

Klä dig på lämpligt sätt. Använd tjocka långbyxor, stövlar och handskar. Bär inte löst sittande kläder, kortbyxor eller smycken av något slag. Bär långt hår ovanför axlarna. Håll hår, kläder och handskar borta från rörliga delar. Lösa kläder, smycken eller långt hår kan fastna i rörliga delar.

Skydda ögon, ansikte och huvud från föremål som kan slungas ut från apparaten. Använd alltid skyddsglasögon eller skyddsglasögon med sidoskydd under användning.

Använd lämpligt hörselskydd.

Håll alltid händer och fötter borta från alla rörliga delar under användning. Rörliga delar kan skära eller krossa kroppsdelar.

Håll alltid händer och fötter borta från alla kompressionspunkter.

Rör inte vid delar som kan vara varma efter användning. Låt delarna svalna innan du försöker underhålla, justera eller utföra service på dem.

Var uppmärksam, se vad du gör och använd sunt förnuft när du använder maskinen.

Överdriv inte. Använd inte maskinen barfota eller i sandaler eller liknande lätta skor. Använd skyddsskor för att skydda fötterna och få bättre grepp på hala underlag. Håll alltid rätt fotfäste och balans. Detta ger bättre kontroll över maskinen i oväntade situationer.

KONTROLLERA DIN MASKIN

Kontrollera din maskin innan du startar den. Se till att skydden sitter på plats och är i funktionsdugligt skick. Se till att alla muttrar, bultar etc. är ordentligt åtdragna.

Använd aldrig maskinen om den är i behov av reparation eller är i dåligt mekaniskt skick. Byt ut skadade, saknade eller defekta delar före användning. Kontrollera om det finns bränsleläckage. Håll maskinen i säkert driftskick.

Använd inte maskinen om den inte kan startas eller stängas av med motorbrytaren. En bensindriven maskin som inte kan styras med motorbrytaren är farlig och måste bytas ut.

Kontrollera regelbundet att nycklar och justerbara nycklar har tagits bort från maskinen innan den startas. En skiftnyckel eller nyckel som fastnar i maskinens roterande del kan orsaka personskada.

Undvik oavsiktlig start. Se till att motorströmbrytaren är avstängd innan du transporterar maskinen eller utför underhålls- eller servicearbeten. Om du transporterar maskinen eller utför underhålls- eller servicearbeten med maskinen påslagen kan det leda till olyckor.

Om maskinen börjar vibrera på ett onormalt sätt, stanna motorn och kontrollera orsaken omedelbart. Vibrationer är oftast en varningssignal för ett problem.

MOTORN SÄKERHET

Denna maskin har en förbränningsmotor. För att undvika brand får du inte använda maskinen på eller i närheten av obanad, skogbevuxen eller busktäckt mark.

Starta eller kör aldrig motorn i ett slutet utrymme. Avgaserna är farliga eftersom de innehåller kolmonoxid, en luktfri och dödlig gas. Använd endast denna apparat i ett väl ventilerat utomhusområde.

Gör inga ändringar på motorn och kör den inte på för höga varvtal. Det maximala motorvarvtalet är fastställt av tillverkaren och ligger inom säkerhetsgränserna. Se motorns bruksanvisning.

Ha en brandsläckare till hands när du använder dokumentförstöraren i torra utrymmen.

SÄKERHET FÖR BRÄNSLEN

Bränslet är mycket brandfarligt och dess ångor kan explodera om de antänds. Vidta försiktighetsåtgärder vid användning av bränsle för att minska risken för allvarliga personskador.

När du fyller på eller tömmer bränsletanken ska du använda en godkänd bränsletank på en ren och väl ventilerad plats.

Rök inte, låt inte gnistor, öppna lågor eller andra källor antändas antändning i närheten av området när du fyller på bränsle eller använder utrustningen. Fyll aldrig på bränsletanken inomhus.

Håll jordade, ledande föremål, t.ex. verktyg, borta från exponerade, strömförande elektriska delar och anslutningar för att undvika gnistor eller ljusbågar. Dessa händelser kan antända rök eller ångor.

Stanna alltid motorn och låt den svalna innan du fyller på bränsle. Ta aldrig bort tanklocket eller fyll på bränsle när motorn är igång eller varm. Använd inte maskinen om det finns kända läckor i bränslesystemet.

Lossa långsamt på locket till bränsletanken för att lätta på trycket i tanken.

Överfyll aldrig bränsletanken. Fyll tanken högst 1/2 tum under påfyllningsrörets botten för att ge utrymme för expansion, eftersom motorvärmerna kan orsaka bränsleexpansion.

Sätt tillbaka alla tanklock och reservoarlock och torka upp eventuellt utspillt bränsle. Använd aldrig maskinen om tanklocket inte sitter ordentligt på plats.

Undvik att föra en antändningskälla till det utspillda bränslet. Om bränsle spillts ut ska du inte försöka starta motorn, utan flytta maskinen bort från området där bränslet spillts ut och undvik att skapa en antändningskälla tills bränsleångorna har avdunstat.

Om du har spillt bränsle på huden eller kläderna ska du omedelbart tvätta huden och byta kläder.

Förvara bränslet i behållare som är särskilt konstruerade och godkända för detta ändamål.

Förvara bränslet på en sval, väl ventilerad plats, på säkert avstånd från gnistor, öppna lågor eller andra antändningskällor.

Förvara aldrig bränsle eller en maskin med bränsle i tanken i en byggnad där ångorna kan nå en gnista, öppen låga eller annan antändningskälla, t.ex. en varmvattenberedare, spis eller torktumlare. Låt motorn svalna innan du förvarar den i något utrymme.

SÄRSKILDA SÄKERHETSREGLER

Identifiera faror och vidta förebyggande åtgärder för att undvika olyckor och minimera riskerna. Möjliga faror är rörliga delar, föremål som kastas ut, maskinens och delarnas vikt samt driftsmiljön.

INNAN DU BÖRJAR

Kontrollera arbetsområdet noga och håll det rent och fritt från skräp för att förhindra att du snubblar. Arbeta på en plan och jämn yta.

Innan du startar dokumentförstöraren: se till att inmatningstratten och knivhuset är tomta och fria från skräp, kontrollera oljenivån, se till att alla muttrar och bultar är åtdragna och kontrollera däcktrycket.

DRIFTSÄKERHET

Placera aldrig någon kroppsdel där den kan utsättas för risk om den rör sig under montering, installation, drift, underhåll, reparation eller borttagning.

Håll alla åskådare och husdjur på minst 30 meters avstånd. Om någon närmar sig dig ska du omedelbart stoppa apparaten.

Placera aldrig händer, fötter eller andra kroppsdelar i flihhuggarens behållare, utmatningsrännan eller nära eller under några rörliga delar när maskinen är igång. Håll utmatningsområdet fritt från människor, djur, byggnader, glas eller annat som kan hindra en fri utmatning och orsaka personskador eller skador. Vind kan också ändra utmatningsriktningen, så var försiktig. Om det är nödvändigt att trycka in material i flihhuggarens behållare, använd en liten pinne, inte händerna.

Håll ansikte och kropp borta från flishuggarens behållare och utmatningsrännan för att undvika skador från oavsiktligt flygande material.

Sträck aldrig in händerna i inmatningstratten förbi gummitratten när medan maskinen är i drift.

Håll brännbara material på avstånd från motorn när den är varm.

Luta inte maskinen när motorn är igång.

Använd aldrig maskinen utan att matartratten eller utmatningsrännan är ordentligt säkrad.

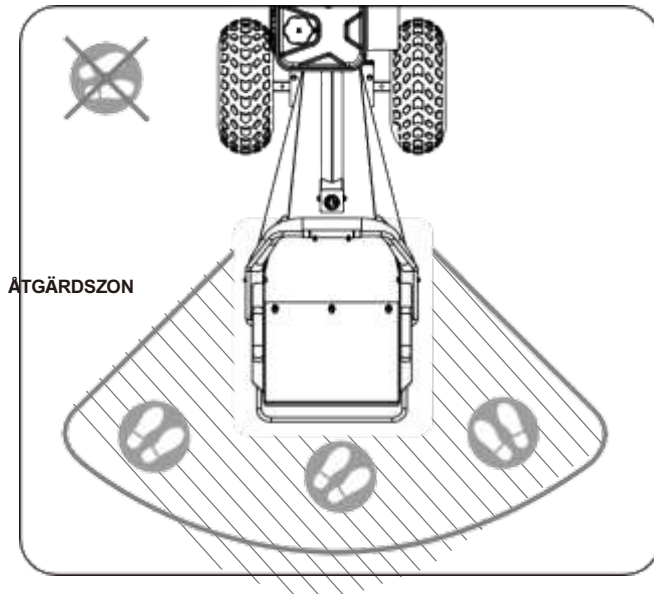

FODERMATERIAL

Mata endast in rent trä i maskinen. Främmande material som jord, sand, grus, stenar, metallfragment etc. skadar maskinen. Korn. Smutsiga rötter gör också att knivarna snabbt blir slöa.

Undvik att mata in nålar som innehåller harts i maskinen; dessa klabbiga material kan linda sig runt rotoraxeln och komma in i lagret.

Undvik att mata in korta, tjocka träbitar i maskinen; de tenderar att studsas och rulla runt i inmatningstratten. Mata in dessa bitar tillsammans med de längre bitarna. När du har bekantat dig med maskinen ska du temperera den till dess kapacitet.

Denna maskin är självmatande, så tvinga inte in grenar i knivarna. Låt maskinen mata igenom automatiskt. Ge maskinen tid att nå högsta rotationshastighet innan du matar in nästa laddning grenar.

AVLÄGSNA BLOCKERINGAR

Låt aldrig det behandlade materialet samlas i en för stor hög. Detta kan förhindra korrekt drift av maskinen och orsaka bakslag från flishuggarens behållare.

Försök aldrig koppla bort inmatningstratten eller utmatningsröret när motorn är igång. Stäng omedelbart av motorn, låt kapskivan stanna helt, stäng av maskinen och avlägsna först därefter det blockerade materialet. Kontrollera om det finns skador och om det finns lösa delar så att de kan repareras eller bytas ut.

När du lämnar arbetspositionen eller om du måste avlägsna bearbetat material, löv eller skräp från maskinen, stäng av motorn och se till att motorn är avstängd för att förhindra oavsiktlig start, och vänta tills alla rörliga delar har stannat helt.

Innan du öppnar kapskivans hölje ska du alltid se till att motorn är avstängd, att kapskivan står helt stilla och att remdriften är urkopplad.

RÖRELSE

Flytta maskinen minst 5 meter bort från tankstället innan du startar motorn.

Denna flismaskin är endast avsedd för manuell hantering. Försök aldrig bogsera maskinen på allmänna vägar, motorvägar eller genomfartsleder. Maskinen är inte E-godkänd.

Stäng alltid av motorn innan du flyttar maskinen och se upp för vassa föremål som kan punktera däcken.

ANVÄNDNING OCH SKÖTSEL AV MASKINEN

Placera maskinen så att den inte kan röra sig under underhåll, rengöring, justering, montering av tillbehör eller reservdelar eller under förvaring.

Tvinga inte maskinen. Använd den endast för avsett arbete. Maskinen gör jobbet bättre och säkrare vid den hastighet som den är konstruerad för.

Ändra inte inställningarna för motorregulatorn och överaccelerera inte motorn. Reglaget justerar motorn till maximalt säkert driftsvarvtal.

Låt inte motorn gå på högt varvtal när du inte arbetar. Placera inte händer eller fötter i närheten av roterande delar.

Maskinen har två roterande skärblad som kan skära av händer och fötter och kasta iväg träbitar. Håll händer och fötter borta från öppningarna när maskinen är igång. Underlåtenhet att följa dessa säkerhetsanvisningar kan leda till allvariga skador eller dödsfall.

Undvik kontakt med hett bränsle, olja, avgaser och heta ytor. Rör inte vid motorn eller ljuddämparen. Dessa delar blir mycket varma vid användning. De förblir varma en kort stund efter att maskinen har stängts av. Låt motorn svalna innan du utför underhåll eller justeringar.

Om maskinen börjar låta eller vibrera på ett onormalt sätt ska du omedelbart stanna motorn, koppla bort tändstiftskabeln och kontrollera orsaken. Ett ovanligt ljud eller vibrationer är oftast en varning om ett problem.

Använd endast tillbehör och redskap som är godkända av tillverkaren. Om så inte sker kan det leda till personskador.

Håll motorn och ljuddämparen fria från gräs, löv, fett eller kolavlagringar för att minska risken för brand.

Blötlägg eller stänk aldrig enheten med vatten eller någon annan vätska. Håll handtagen torra, rena och fria från skräp. Rengör efter varje användning.

Följ gällande lagar och förordningar för korrekt avfallshantering av bensin, olja etc. för att skydda miljön.

Förvara maskinen utom räckhåll för barn och se till att den inte används av barn eller personer som inte känner till dessa instruktioner. Denna maskin kan vara farlig om den används av en otränad operatör.

UNDERHÅLL AV MASKINEN

Vissa delar av denna maskin är tillverkade av plast eller gummi och måste hållas borta från kemikalier.

Täck aldrig över maskinen medan ljuddämparen fortfarande är varm.

Modifiera eller justera inte någon del av flishuggen eller dess motor som förseglats av tillverkaren. Endast en kvalificerad servicetekniker får justera delar som ökar eller minskar motorns inställda varvtal.

Vid underhåll ska du kontrollera att alla rörliga delar inte är i fel läge eller inte är anslutna. Skadade eller slitna delar som kan påverka maskinens funktion. Om skador eller slitna delar upptäcks måste de repareras innan de används. Många olyckor orsakas av dåligt underhållen utrustning.

PACKA UPP MASKINEN

Klipp av och ta bort remmarna med en sax eller kniv. Ta bort träplattan högst upp. Minst två personer håller upp paketet och flyttar det uppifrån (se bild 1).



Bild 1

Axelskakaren levereras delvis monterad och innehåller följande delar:

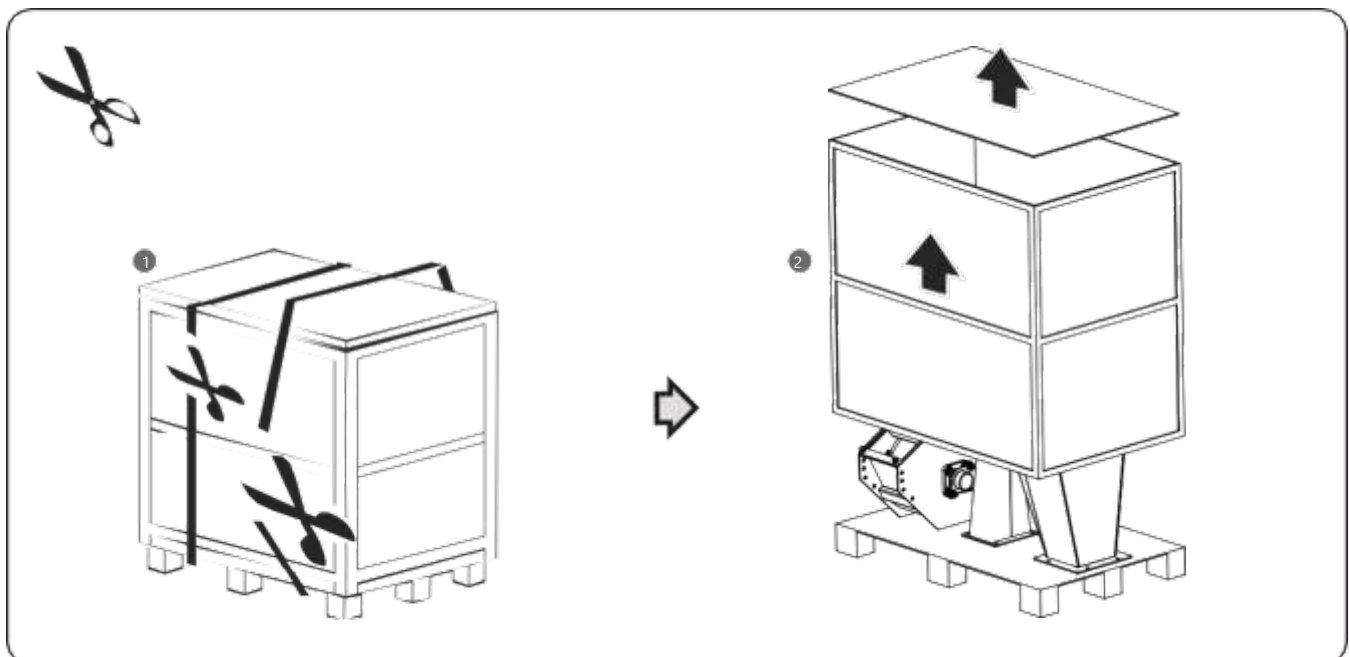
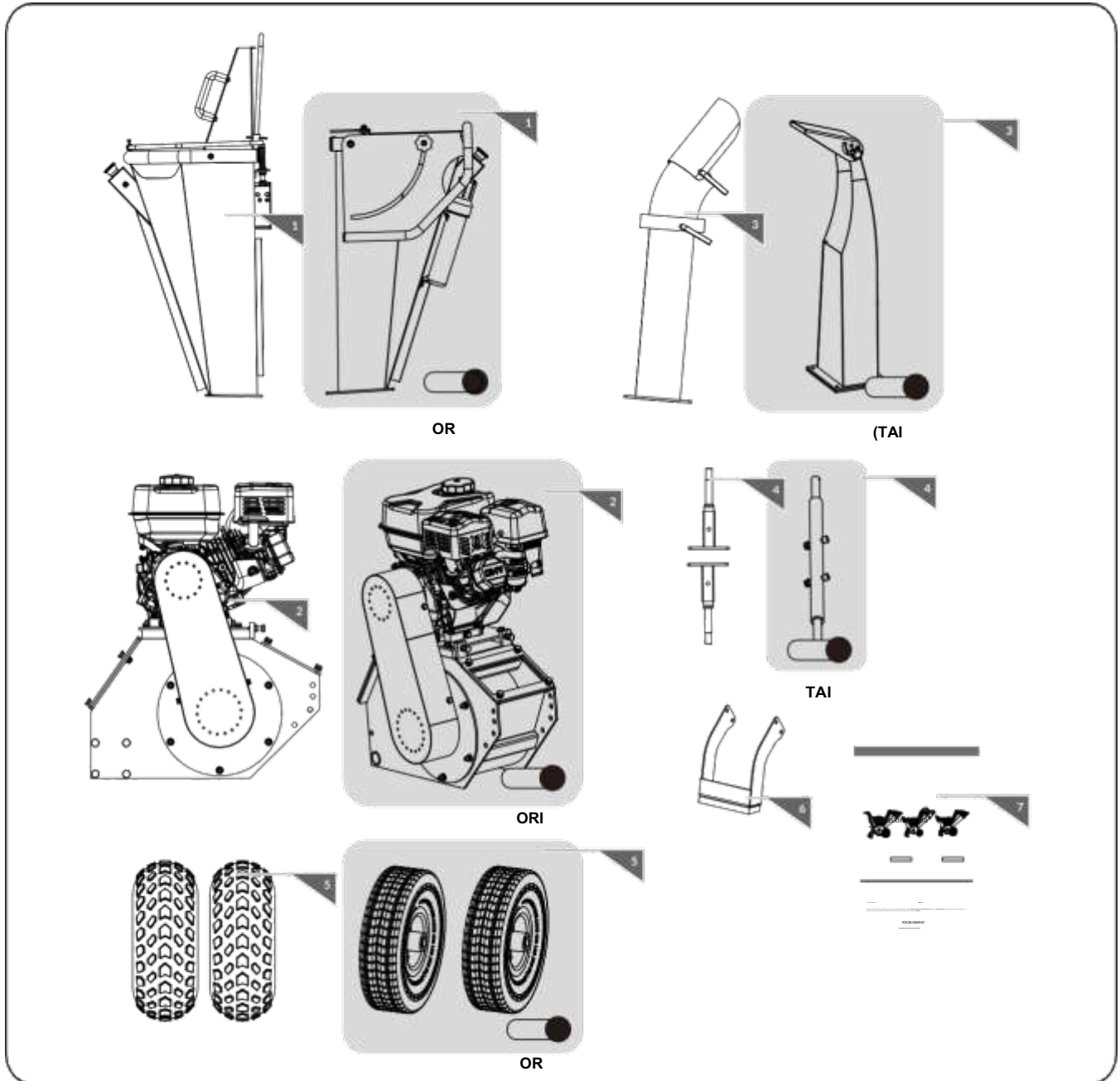

1. Fodertråg

2. Motor och chassi

3. Nedre utmatningsrännan

4. Akseli

5. Hjul

6. Stödben

7. Användarmanual

INSTALLATION

Denna flishugg är delvis monterad i fabriken, följ monteringsanvisningarna nedan.

Heitin

Lossa styrspaken moturs för att justera vinkeln. Dra åt (se figur 1).



Bild 1

Akseli

Fäst hjulaxeln vid basramen med M10x80 sexkantbultar, plattbricka 10 och M10 låsmuttrar (se bild 2).

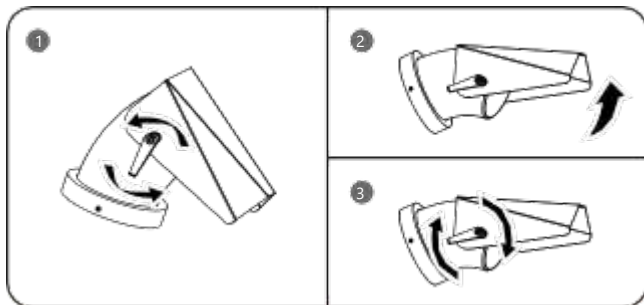

Bild 2



M10X80

Akseli **OR D**

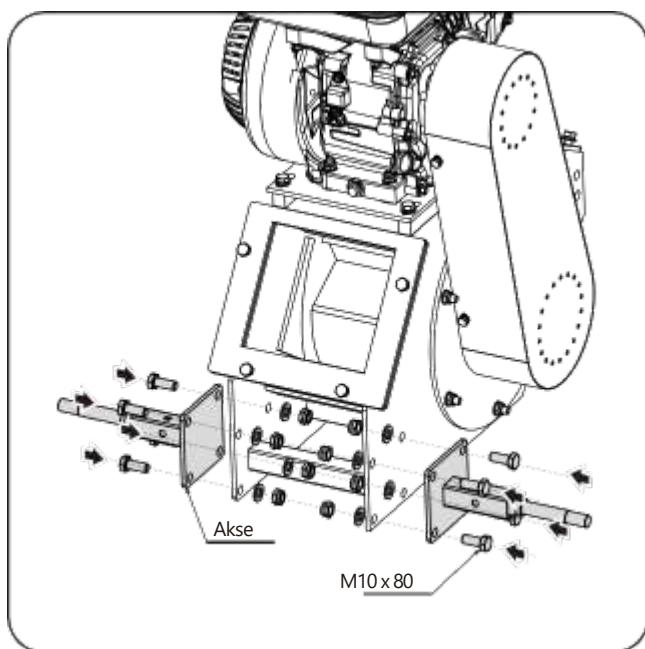
Fäst hjulaxeln vid basramen med M10x70 sexkantbultar, platt bricka 10 och M10 låsmuttrar (se bild 3).



Bild 3



M10X70

Hjul

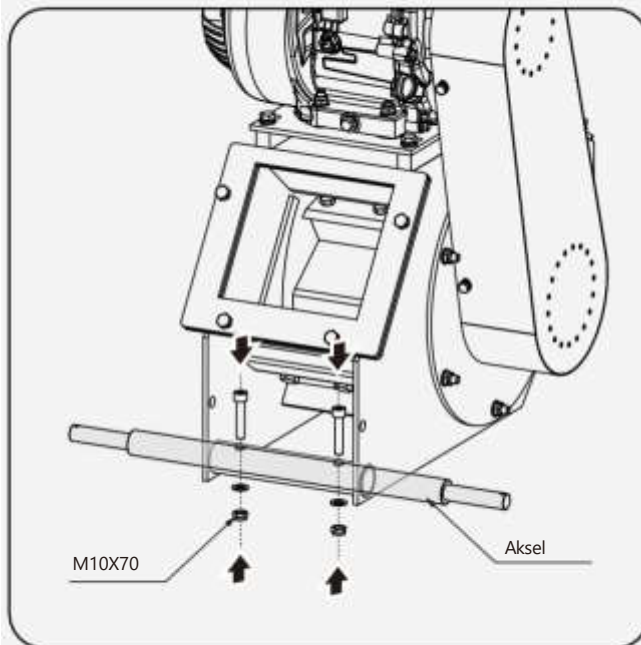
Fäst hjulet på axeln med M14. (se bild 4)



Bild 4



M14

Hjul OR

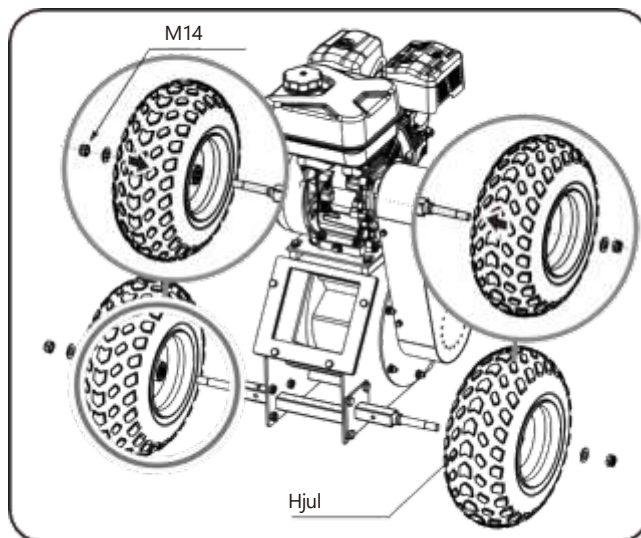
Fäst hjulet på axeln med en 4x40-distans (se bild 5).



Bild 5



Splitstift 4X40

Fötter

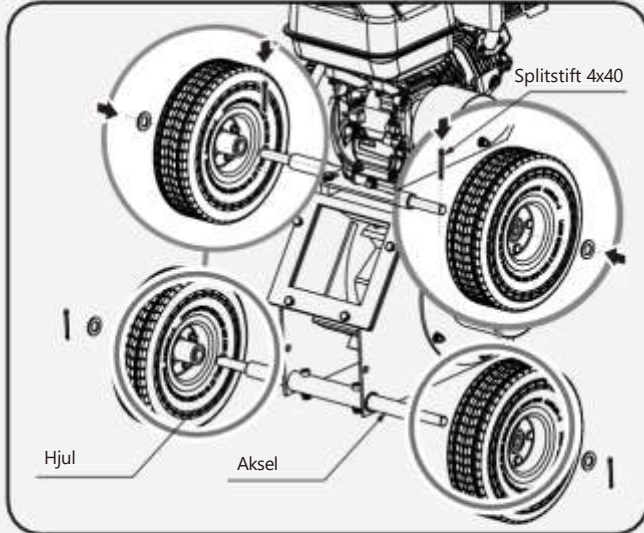
Fäst stödbenen i basramen med sexkantsbultar M10x25, fjäderbrickor 10 och planbrickor 10 (se bild 6).



Bild 6



M10X25

Nedre utmatningsrännan

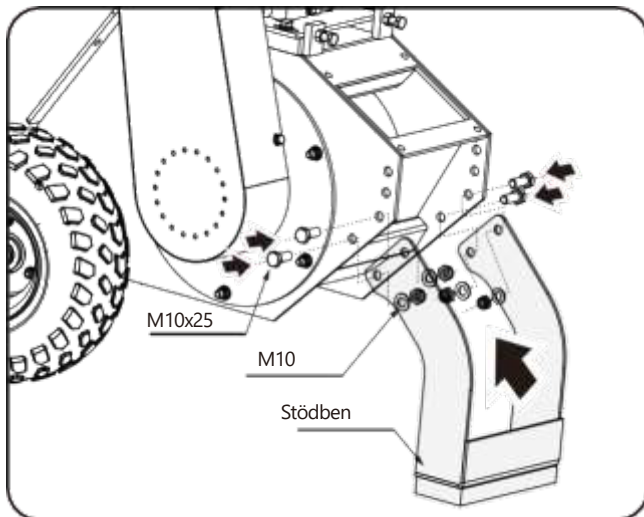
Fäst det nedre utmatningsröret vid basramen med M8x30 sexkantsbultar, M8 låsmutterar och planbrickor 8 (se bild 7).

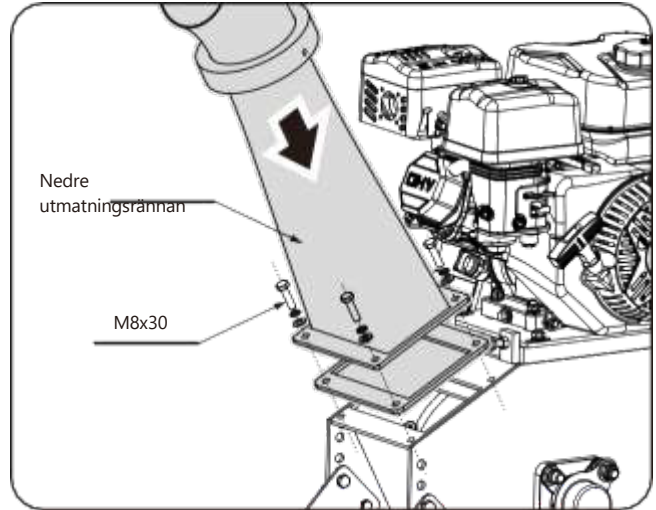

Figur 7



M8X30

Nedre utmatningsrännan OR

Fäst den nedre hängrännan i bottenramen med M8x30 sexkantbultar, M8 låsmutterar och planbrickor 8 (se bild 8).



Bild 8



M8X30

Fodertråg

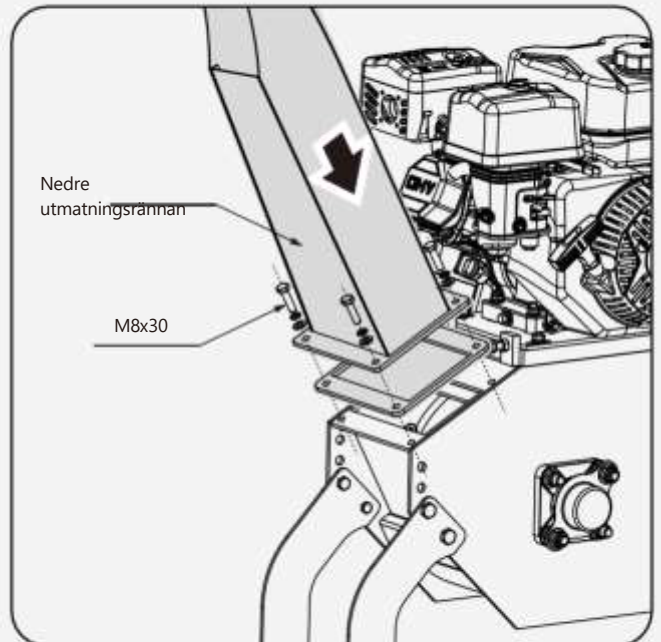
Fäst matarröret på basramen med M8×25 sexkantbultar, M8 låsmuttrar och planbrickor 8 (se bild 9).



Bild 9



M8X25

Matarränna

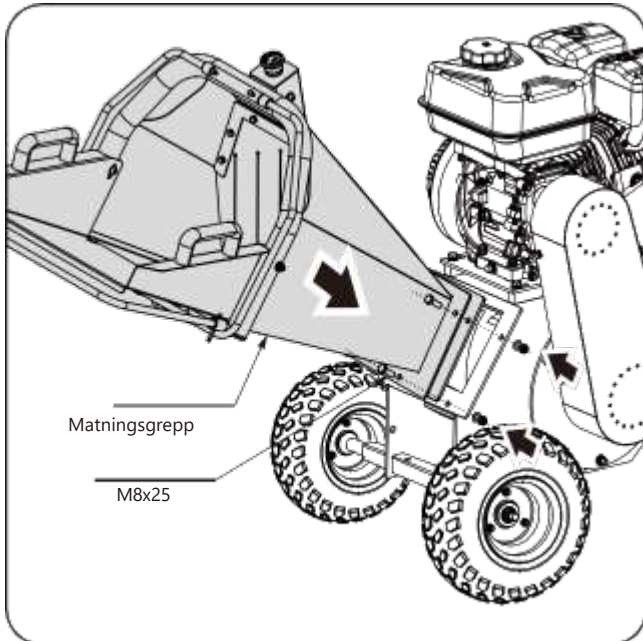
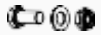

Fäst matarröret på basramen med M8×25 sexkantbultar, M8 låsmuttrar och planbrickor 8 (se bild 10).

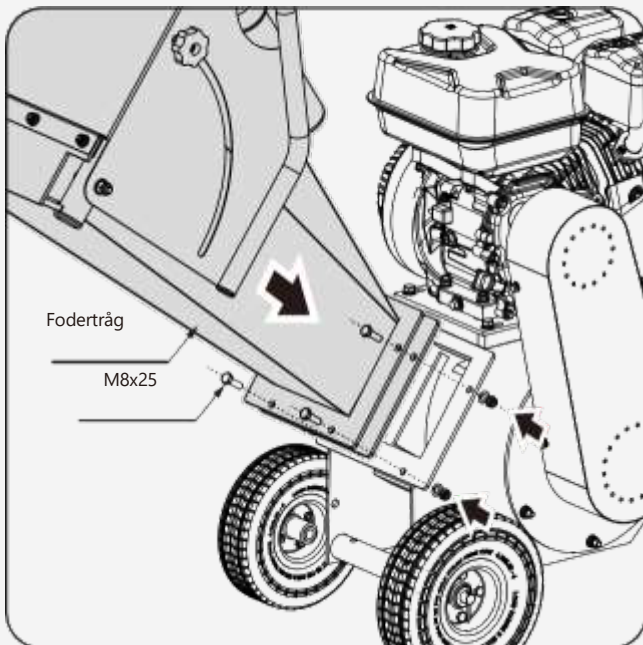

Figur 10

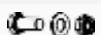

M8X25

KÄNSLA AV MASKINEN

FUNKTIONER OCH REGLAGE

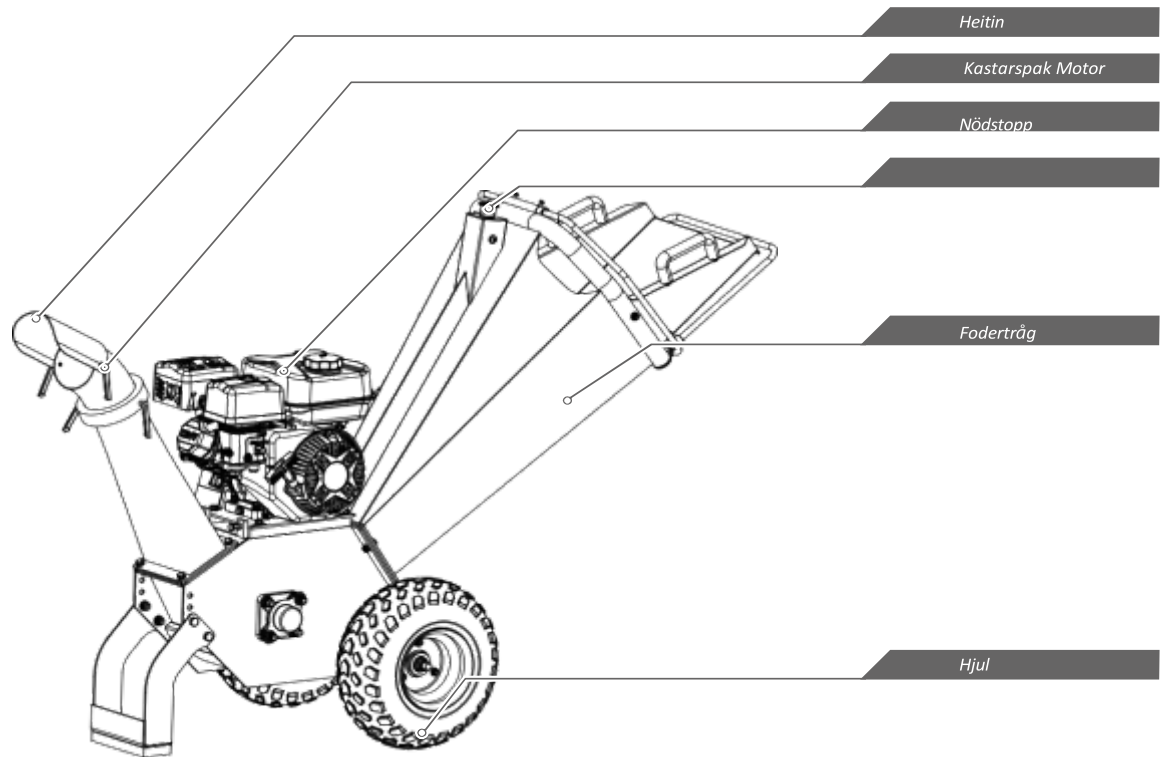

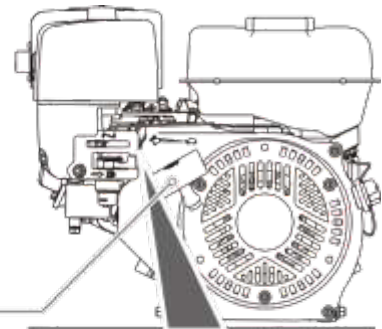

Manuellt starthandtag

Justering av gas

Kontroll av berikning

Bränslevstängning

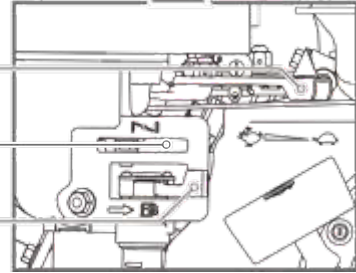

SYNTETISK SUPPILO

» I inmatningstratten matar du in det material som ska flisas.

PURKUKOURU

Flisen matas ut genom denna öppning på » . Skyddet kan fästas på rännan.

PRAKTIKER

» Handtag används för att flytta enheten.

TRANSPORTHJUL

» För att flytta flishuggen, ta tag i handtagen som sitter på till toppen av tanköppningen och luta maskinen bakåt tills den vilar helt på däck.

REMPÄNNARSPAK

» Spännspaken för remmen sitter på baksidan av höljet. Dra den uppåt för att koppla in remdriften och starta kapskivan. Tryck den nedåt för att frigöra remdrivningen och stoppa kapskivan.

VÄGLEDNING TIP

» Lossa manöverspaken moturs » för att justera utloppets vinkel. Vrid den medurs för att dra åt.

MOTOR PÅ/AV-STRÖMBRYTARE

» Motorbrytaren har två lägen. OFF - motorn startar inte och går inte. ON - motorn startar och körs.

ÅTERINKOPPLINGSHANDTAG



» Handtaget används för att starta motorn.

AVSTÄNGNINGSENTIL FÖR BRÄNSLE



» Bränsleavstängningen har två lägen. STÄNGD( - använd denna position för underhåll, transport eller förvaring av enheten.

» OPEN ()- Använd detta läge för att manövrera enheten.

CHOKE-KONTROLL

» Gasreglaget används för att strypa förgasaren och hjälpa till att starta motorn. Gasreglaget glider CHOKE CLOSED mellan  och CHOKE OPEN.  stationer.

GASREGLERING

» Gasreglaget styr motorvarvtalet och stänger av motorn när det flyttas till STOP-läget. Gasreglaget kan flyttas mellan lägena FAST , SLOW  och STOP.

ÅTGÄRD



Motorn levereras utan olja. Starta inte motorn innan du har fyllt på olja.



FYLL INTE PÅ FÖR MYCKET. Kontrollera motoroljenivån dagligen och fyll på.

TILLSÄTTA OLJA I MOTORN

1. Se till att flishuggen står på ett plant och jämnt underlag.

2. Ta bort oljepåfyllningslocket/mätstickan för att fylla på olja.

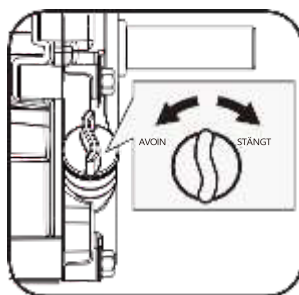

3. Fyll på olja med hjälp av tratten upp till markeringen FULL på mätstickan (se motorhandboken för oljevolymer, oljerekommendation

TILLSÄTTA BENSIN TILL MOTORN



Bensin är mycket brandfarligt och explosivt. Du kan brännas eller skadas allvarligt när du hanterar bensin. Var mycket försiktig när du hanterar bensin.



Fyll på bränsletanken utomhus, aldrig inomhus. Bensinångor kan antändas om de ansamlas inne i höljet. Detta kan leda till en explosion.

och påfyllningslockets placering).
1. Motorn måste stängas av och svalna i minst två minuter innan bränsle fylls på.

2. Ta bort tanklocket och fyll på bränslet. (Se bränslekapacitet, bränslerekommendationer och tanklockets placering på motorn).

VIKTIGT: Fyll inte på för mycket!

Denna utrustning och/eller dess motor kan innehålla komponenter för kontroll av utsläpp genom avdunstning som krävs för att uppfylla EPA:s och/eller CARB:s bestämmelser och som endast fungerar korrekt när bränsletanken är fylld till rekommenderad nivå. Överfyllning kan orsaka permanenta skador på komponenterna i systemet för kontroll av förångningsutsläpp. Genom att fylla tanken till rekommenderad nivå säkerställs det ångutrymme som krävs för bränsleexpansion. När du fyller på bränsletanken ska du hålla noggrann uppsikt så att den rekommenderade bränslenivån i tanken inte överskrids. När du fyller på tanken ska du använda en bärbar bensintank med ett munstycke av lämplig storlek. Använd inte en tratt eller någon annan anordning som kan hindra tankpåfyllningen.



3. Sätt tillbaka tanklocket på plats och dra åt det. Städa alltid upp utspillt bränsle.

STARTA MOTORN

1. Kontrollera att remspänningsspaken är frånkopplad.

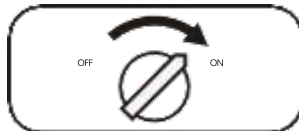

2. Vrid motorbrytaren till läge ON.

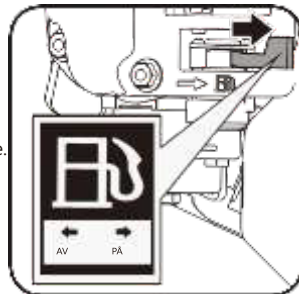

3. Öppna avstängningsventilen för bränsle.

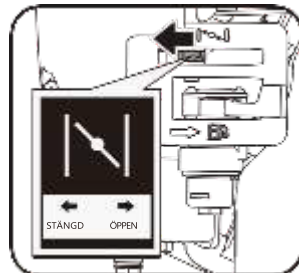

4. För gasreglaget till stängt läge (CLOSED).

Om motorn är varm går det inte att stänga choken. viktigt.

5. Flytta gasreglaget en aning till FAST-varvtalet.

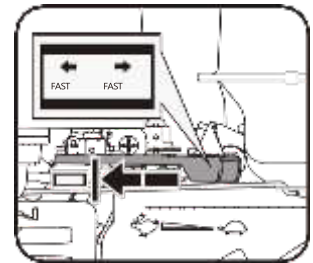

6. Dra i rekylstartaren tills motorns kompression blir svår. Låt rekylen återgå till sitt normala läge och dra sedan snabbt för att starta motorn. Upprepa stegen vid behov. Öppna gasreglaget helt och ställ gasreglaget i FAST-läge innan du använder maskinen.



Om du drar tillbaka startspaken snabbt (rekyl) dras din hand och arm mot motorn snabbare än du kan släppa taget. Detta kan leda till benbrott, frakturer, kontusioner eller stukningar.

ÅTGÄRD

När motorn har värmts upp drar du i gasreglaget för att öka motorvarvtalet.

När motorvarvtalet långsamt stiger till fullt varvtal drar du långsamt och gradvis remspänningsspaken så långt som möjligt för att koppla in remdrivningen. Detta måste göras långsamt för att få upp kapskivan i varvtal, annars stannar motorn på grund av kapskivans stora långsamhet.

Avfallskvarnen kan bearbeta ett brett spektrum av torrt eller grönt organiskt material, t.ex. kvistar, grenar, vinrankor, löv, rötter och grönsaker. Den maximala kapaciteten är grenar med en diameter på 3 tum, men detta kan variera beroende på träets typ och hårdhet. Om grenarna roteras när de matas in i maskinen förbättras prestandan.

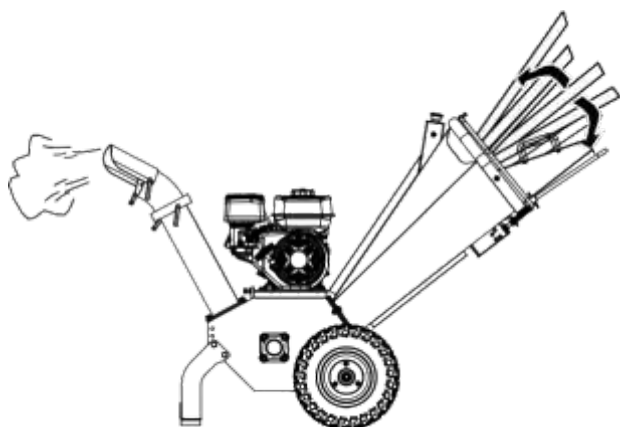

Mata stammarna eller grenarna från den tjocka änden först och låt den buskiga änden sitta kvar. Detta hjälper till att leda grenen ner i matartratten och minskar risken för att små bitar snurrar och studsar tillbaka in i matartratten. Vissa sidogrenar kan behöva förklippas för att grenen ska kunna mata sig själv mer effektivt.

Det är alltid lämpligt att arbeta med nyskuret material, eftersom trägrenar hårdnar, blir fjädrande när de torkar och kan göra knivar slöare snabbare.

När du använder maskinen ska du hålla i en träpinne som är ca 1 tum i diameter och ca 2 fot lång. Denna pinne är användbar för att skjuta korta, borstiga och mycket lövrika material och för att hålla inmatningstratten tom. Använd aldrig händerna.

Tvinga inte in materialet i maskinen. Om det inte finfördelas ordentligt kan knivarna behöva slipas eller bytas ut, eller så måste gapet mellan knivarna och slitplattan justeras.

Överbelasta inte maskinen genom att mata in för mycket material i behållaren på en gång. Om du hör att motorvarvtalet sjunker ska du omedelbart sluta mata in material i maskinen. Fortsätt inte mata in material i maskinen förrän motorvarvtalet har återgått till fullt.

Flishuggen kan bli igensatt av mjuka, våta eller fibrösa material. Men om du matar in mjukt material med grenar då och då bör det inte vara något problem, eftersom flishuggen tenderar att rensa bort eventuella rester som lämnas kvar i maskinen.

Om det finns material runt rotoraxeln, ta bort det innan det kommer in i lagret.

Om flishuggen stannar på grund av överbelastning eller blockering ska du stänga av motorns huvudströmbrytare och vänta tills kapskivan har stannat helt och remdriften har kopplats ur. Låt motorn svalna helt och hållet och stäng av motorn. Öppna höljets lock för att tömma och avlägsna allt material från höljet. Läs kåpan, slå på motorn och starta om maskinen för att återuppta driften.

Flytta flishuggen bort från högen när det flisade materialet samlas på hög. Detta förhindrar att materialet trycks tillbaka in i rännan. Placera inte styrningen vertikalt, eftersom detta minskar luftflödet, gör borttagningen svårare och orsakar blockeringar.



Se till att maskinen står plant och stabilt för att undvika onödiga vibrationer.



Använd inte på betong eller andra hårda ytor.



Öppna inte höljets lock förrän motorn och kapskivan har stannat helt och remdrivningen har stängts av.



Motorn är utrustad med en oljedetektor och startar inte om oljenivån i sumpen är för låg. Den kan också stanna om den används i en brant sluttning.





För att stänga av maskinen, för gasreglaget till tomgång, vrid motorbrytaren till OFF-läget och maskinen stannar gradvis.

BESÖK AV FAMILJ

Ställ gasreglaget på SLOW för att minska belastningen på motorn när du inte huggar. Genom att sänka motorvarvtalet kan du förlänga motorns livslängd, spara bränsle och minska bullernivån.

STÄNG AV MOTORN

För att stoppa motorn i en nödsituation, vrid motorbrytaren till OFF-läget. Under normala förhållanden går du tillväga på följande sätt:

1. Flytta gasreglaget till SLOW-läget ( läge.
2. Låt motorn gå på tomgång i en eller två minuter.
3. Vrid motorbrytaren till OFF-läget.
4. Vrid bränsleventilens spak till OFF-läge ( läge.



Det är inte rekommenderat att stanna plötsligt i hög hastighet med tung last. Detta kan leda till motorskador.



För inte gasreglaget till CLOSE-läget för att stoppa motorn. Det kan leda till baktändning eller motorskada.

Vänta tills maskinen stannat helt. Låt motorn svalna helt och hållet. Ta bort motorns tändstift. Rengör sedan maskinen invändigt och avgasröret.



Koppla inte bort remdriften när maskinen är igång. Det skulle orsaka friktion och vibrationer i remdrivningen.

LEVERANS

Skördaren har två stora hjul som gör den lätt att manövrera för hand. Du kan flytta maskinen genom att ta tag i handtagen och luta träflisen något efter att du har kontrollerat att locket till oljetanken är åtdraget.

UNDERHÅLL

Underhåll av axellastaren säkerställer en lång livslängd för maskinen och dess delar.

FÖREBYGGANDE UNDERHÅLL

1. Stäng av motorn. Motorn måste ha svalnat.
2. Håll motorns gasreglage i det långsamma läget och koppla bort tändstiftskabeln från tändstiftet och säkra den.
3. Kontrollera dokumentförstörarens allmänna skick. Kontrollera om det finns lösa skruvar, felriktade eller fastspända rörliga delar, spruckna eller trasiga delar och annat som kan påverka dess säkra funktion.
4. Avlägsna allt skräp från flishuggen med en mjuk borste, dammsugare eller tryckluft. Använd sedan en lätt maskinolja av hög kvalitet för att smörja alla rörliga delar.
5. Byt ut tändstiftskabeln. ⚠



Använd aldrig en högtryckstvätt för att rengöra flishuggen. Vatten kan tränga in i trånga utrymmen i maskinen och skada spindlar, remskivor, lager eller motorn.



Stäng av motorn, vänta tills alla rörliga delar har stannat helt, koppla bort tändstiftskabeln och vänta i fem minuter innan du utför service på flishuggen.

CHECKLISTA FÖR REGELBUNDET UNDERHÅLL

De angivna serviceintervallen är de maximala serviceintervallen >>> under normala driftsförhållanden. Fler frekvenser i mycket smutsiga eller dammiga förhållanden.

Förfarande	Före varje användning	var 8-10:e timme	var 40:e timme
Kontrollera motoroljenivån	▲		
Kontrollera utrustningens allmänna skick	▲		
Kontrollera att kapskivan roterar fritt (endast med en lång pinne).	▲		
Kontrollera visuellt om kniven är skadad	▲		
Kontrollera knivens och slitplattans skärpa		▲	
Kontrollera skruvarna som håller fast kniven och slitplattan		▲	
Kontrollera att skruvar och muttrar inte är lösa		▲	
Kontrollera avståndet mellan kniven och slitplattan		▲	
Kontrollera remmens spänning och skick	1:a gången 1 timme	▲	
Kontrollera däcktrycket			▲
Byt motorolja	1:a gången 5 timmar		▲
Kontrollera eller byt ut kamremmen			▲
Kontrollera eller byt ut tändstiftet			▲
Kontrollera eller byt ut luftfiltret och förrenaren.			▲

Det finns två lager, ett på utsidan och ett inne i höljet. Lagren är smorda när de är nya, men det är lämpligt att smörja dem efter ett par. En eller två pumpningar är tillräckligt. från översmörjning. Översmörjning kan skada lagren.



Smörj det yttre lagret

1. Öppna oljepluggen av plast.
2. Smörj det yttre lagret genom påfyllningshålet.
3. Stäng oljepluggen av plast.

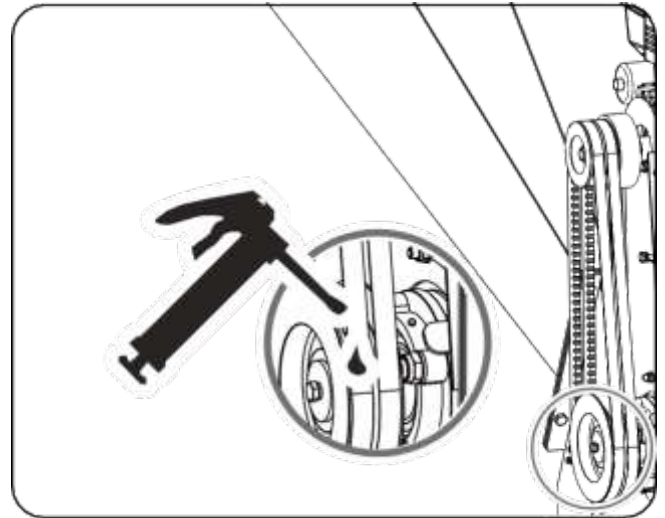
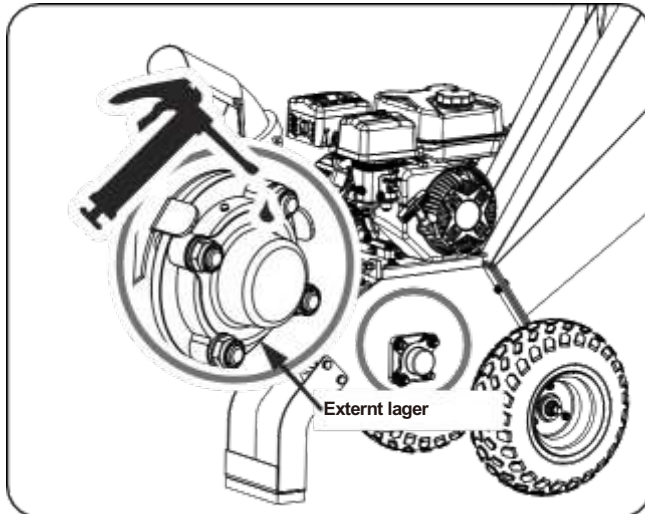

Om maskinens kapskiva träffar ett främmande föremål eller om maskinen börjar avge ett onormalt ljud, eller vibrerar för mycket, stäng omedelbart av motorn. Låt kapskivan stanna helt och hållet.



Stäng av motorn för att undvika oavsiktlig start. Utför sedan följande steg:

- Kontrollera om det finns skador.
- Reparera eller byt ut skadade delar.
- Kontrollera om det finns lösa delar och dra åt för att säkerställa fortsatt säker drift.

INSPEKTION AV BLAD OCH SLITBANA

Rutinmässiga kontroller av knivarnas skärpa och slitplattans vassa kant säkerställer att din kompostkvarn arbetar med full kapacitet. Om du använder trubbiga knivar eller en rundad slitplatta minskar prestandan och orsakar kraftiga vibrationer, vilket skadar maskinen och gör det svårare för operatören att hugga flis.

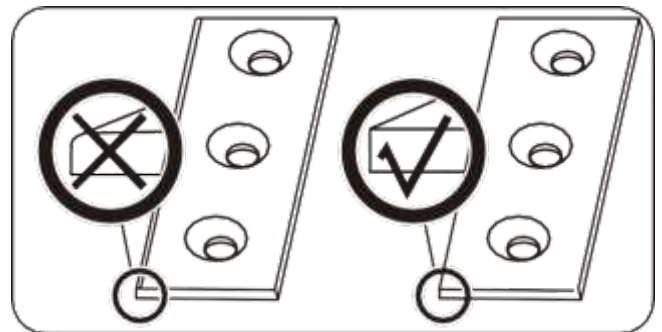
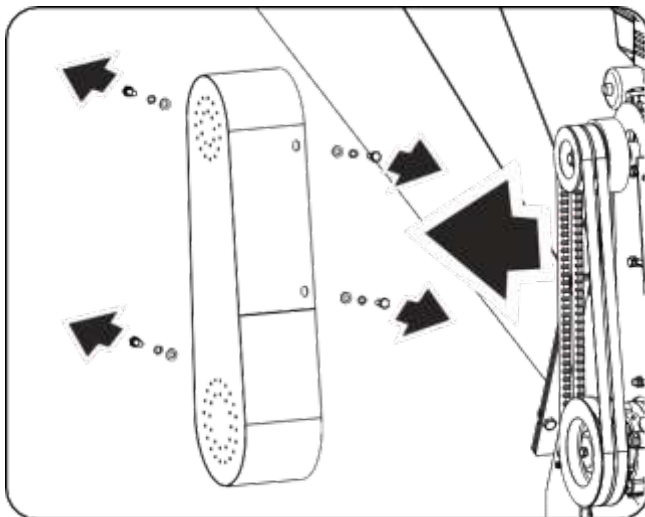

Smörj det inre lagret

1. Lossa låsmuttern som håller fast utloppsröret i maskinen.
2. Skjut ner monteringsplattan under låsmuttern.
3. Öppna och smörj sedan det inre lagret.

BORTTAGNING OCH BYTE AV BLAD

Denna lopper har två knivar som är monterade på en kapskiva. När knivarna blir trubbiga eller får synliga skårer förlorar maskinen sin självmatande funktion och materialet måste tryckas in. Ofta kommer det ut i långa remsor. Följ stegen nedan för att byta ut knivarna.

1. Ta bort matartratten.

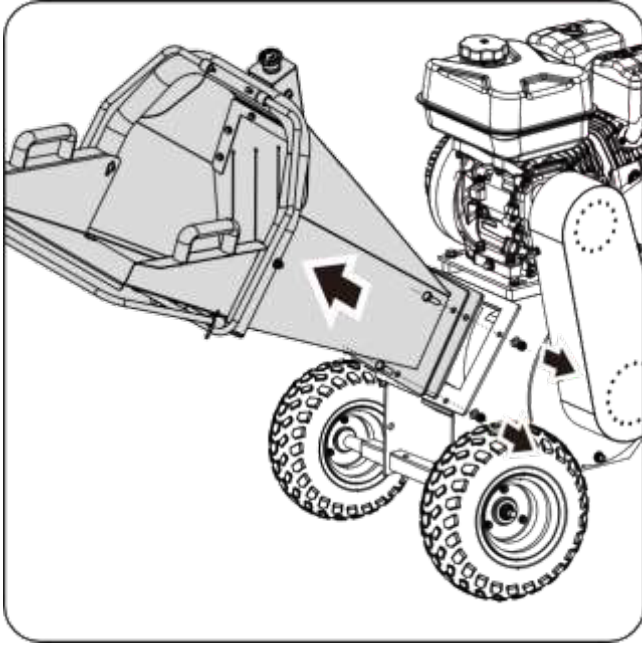

2. Ta bort dräneringsröret.
3. Vrid kapskivan tills kniven syns från sidan av inmatningstratten.
4. Ta bort de bultar och muttrar som håller fast bladet.



Var försiktig och använd handskar när du arbetar i närheten av knivar.

5. Ta bort slöa eller skadade knivar och inspektera visuellt kapskivans öppning och knivfästet. Kontrollera att de är rena och att knivarna kan gripa in jämnt i kapskivan. Sätt tillbaka de nya eller slipade knivarna med knivarnas kanter pekande uppåt.



Om ytan på kapskivan inte är ordentligt rengjord och knivarna inte sitter jämnt på kapskivan kan knivarna gå sönder när utrustningen dras åt.

Avståndet mellan knivarna och slitplattan skall vara ca 1 mm vid den punkt som ligger närmast rotoraxeln och 3 mm vid den punkt som ligger längst bort från rotoraxeln. De ska vara något avsmalnande så att kapskivan kan röra sig något när den biter i träet.

Kontrollera att alla låsmuttrar är ordentligt åtdragna. Vrid sedan kapskivan med en lång träpinne för att kontrollera att den roterar fritt.

FÖRVARING

Om lopper inte ska användas på mer än 30 dagar, följ instruktionerna nedan för att förbereda enheten för förvaring:

1. Töm bränsletanken helt och hållet. Föråldrat bränsle är problematiskt och kan täppa till förgasaren och begränsa bränsleflödet.
2. Starta motorn och låt den gå tills den stannar. Detta säkerställer att inget bränsle blir kvar i förgasaren och förhindrar att det bildas avlagringar i förgasaren som kan skada motorn.
3. Tappa av oljan från motorn medan den fortfarande är varm. Fyll på ny olja av den kvalitet som rekommenderas i motorns instruktionsbok.
4. Låt motorn svalna. Ta ut tändstiftet och fyll cylindern med 60 ml SAE-30 motorolja av hög kvalitet. Dra långsamt i startsnöret för att smörja in oljan. Sätt tillbaka tändstiftet på plats.



Ta bort tändstiftet och tappa ur all olja ur cylindern innan du försöker starta maskinen efter förvaring.

5. Använd rena trasor för att rengöra flishuggens utsida och hålla ventilationsöppningarna fria från blockeringar.



Använd inte starka rengöringsmedel eller oljebaserade rengöringsmedel vid rengöring av plastdelar. Kemikalier kan skada plasten.

6. Förvara sekatören upprättstående i en ren, torr och väl ventilerad byggnad.



Förvara inte oxsilver med bränsle i ett oventilerat utrymme där bränsleångor kan komma in i lågor, gnistor, pilotljus eller andra antändningskällor.

Använd endast godkända bränsletankar.

FELSÖKNING

Problemet	Anledning	Rättelse
Motorn startar inte	<ol style="list-style-type: none">1. Tändstiftskabeln har kopplats bort2. Du har slut på bränsle eller bränslet är föråldrat3. Motorn och/eller bränsleventilen är inte i läge ON4. Chokereglaget är inte i STÄNGT läge5. Blockerad bränsleledning6. Förorenat tändstift7. Översvämning av motor8. Remspännarspaken är inkopplad	<ol style="list-style-type: none">1. Anslut tändstiftskabeln ordentligt till tändstiftet.2. Fyll på ren, färsk bensin3. Motorn och bränsleventilen måste vara i ON-läge4. För kallstart måste chokenivån vara i CLOSE-läge.5. Rengör bränsleledningen6. Rengör, justera gapet eller byt ut7. Vänta några minuter med att starta, men förstärta inte.8. Ta bort remspännarspaken

Motorn går oregelbundet	<ol style="list-style-type: none"> 1. Tändstiftskabeln är lös 2. Aggregatet går när gasreglaget är i CLOSE-läge. 3. Blockerad bränsleslang eller gammalt bränsle 4. Ventilen blockerad 5. Vatten eller smuts i bränslesystemet 6. Smutsig luftrenare 7. Felaktig justering av förgasaren 	<ol style="list-style-type: none"> 1. Anslut och dra åt tändstiftskabeln 2. Flytta gasreglaget till läget OPEN 3. Rengör bränsleslangen. Fyll tanken med ren, färsk bensin. 4. Tydlig ventilationsöppning 5. Töm bränsletanken. Fyll tanken med nytt bränsle. 6. Rengör eller byt ut luftrenaren 7. Se motorhandboken
Överhettning av motorn	<ol style="list-style-type: none"> 1. Låg motoroljenivå 2. Smutsig luftrenare 3. Begränsat luftflöde 4. Förgasaren är inte korrekt inställd 	<ol style="list-style-type: none"> 1. Fyll vevhuset med lämplig olja 2. Ren luftrenare 3. Ta bort höljet och rengör 4. Se motorhandboken
Avverkningen verkar gå för långsamt, kapskivan stannar eller inget material kommer ut. släpps ut när motorn är igång	<ol style="list-style-type: none"> 1. Motorns varvtal är för lågt, vilket gör att remmen slirar. 2. Drivremmen är lös eller skadad 3. Knivarna är slöa eller skadade 4. Kapskivan har fastnat skräp från inmatningstratten och utmatningsrännan 5. Avloppsrännan är blockerad 	<ol style="list-style-type: none"> 1. Starta motorn med fullt gaspådrag 2. Dra åt eller byt ut kamremmen 3. Slipa eller byta ut knivar 4. Ta bort allt ansamlad skräp och vrid kapskivan med en träpinne för att se till att den snurrar fritt. 5. Städa upp skräpet
Remmen blir spröd eller rullar över remskivan.	<ol style="list-style-type: none"> 1. Spåret i rotorns drivskiva kan vara repat. 2. Drivremmarna kan vara uttänjda 3. Remskivorna kan vara i fel läge 	<ol style="list-style-type: none"> 1. Kontrollera drivremmarna med avseende på slitage och hårda fläckar. Fila bort eventuella bucklor i remskivan. 2. Byt ut drivremmarna 3. Justera remskivorna
När grenarna huggs av verkar de skaka och röra sig för mycket och låter ovanligt mycket.	<ol style="list-style-type: none"> 1. Knivarna är slöa eller skadade 2. Knivarna är inte ordentligt fastsatta på kapskivan. 3. Avståndet mellan knivarna och slitplattan är för stort. 4. Rotorn är överbelastad med material 	<ol style="list-style-type: none"> 1. Slipa eller byta ut knivar 2. Lossa knivarnas fästskruvar, byt ut knivarna och dra åt skruvarna. 3. Justera slitsen 4. Låt enheten tömma sig själv innan du fyller på mer material i tanken.
Hackknivar träffar slitplattan	Avståndet mellan knivarna och slitplattan är felaktigt inställt.	Justera slitsen
Maskinens hjul rör sig åt vänster eller höger vid bogsering.	Lågt däcktryck	Mer luft i däcken

SUOMITRADING

Suomi Trading Oy

Realparkinkatu 12, 37570 Lempäälä, Finland

asiakaspalvelu@suomitradings.fi

Wood Chipper

Operator's Manual

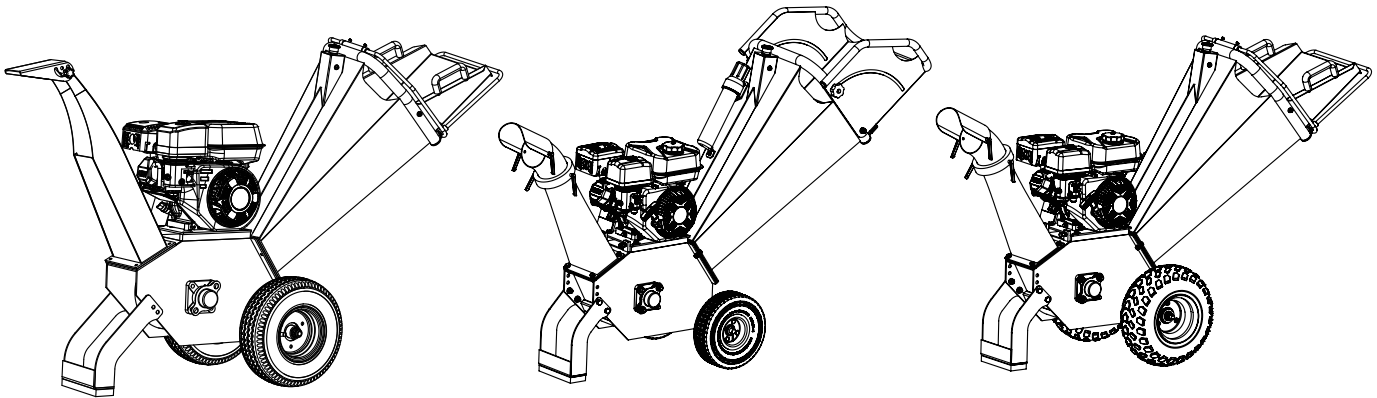

MODELNUMBER

SERIAL NUMBER

Read this owner's manual carefully in its entirety before attempting to assemble this machine. Read, understand and follow all instructions on the machine before operation. Be completely familiar with the controls and the proper use of the machine before operating it. Keep this manual in a safe place for future and regular reference and for ordering replacement parts

FOR YOUR SAFETY

READ AND UNDERSTAND THE ENTIRE MANUAL BEFORE OPERATING MACHINE

Your new Wood Chipper offers quality construction, and is easy and safe to operate. With proper use and care, it is designed to give you many years of dependable service.

Prepare to experience the durability to take on any job with the ease, portability, and convenience of your new Wood Chipper !

MAX performance,MAX Value,MAX Support that's Wood Chipper

- ✓ Backed by decades of proven manufacturing expertise
- ✓ Enhanced design features come standard
- ✓ Engineered for the best user experience
- ✓ Quality metal parts are used instead of plastic
- ✓ A robust warranty supports all products
- ✓ Budget-friendly prices make it practical

TABLE OF CONTENTS

Introduction	1	Operation	13
Symbols	3	Transporting	16
Specifications	4	Maintenance	16
Safety	5	Storage	19
Unpacking the Container	8	Troubleshooting	19
Contents Supplied	9		
Assembly	10		
Know Your Machine	12		



Carefully read through this entire operator's manual before using your new unit. Pay attention to all cautions and warnings.

This unit is a gasoline engine driven Wood Chipper. It is designed to cut wood into chips. It offers quality solid steel construction and is easy and safe to operate. With proper use and care, it should give you many years of dependable service.

ENGINE MANUAL

The **Engine Manufacturer** is responsible for all engine-related issues with regards to performance, power rating, specifications, warranty and service. Please refer to the **Engine Manufacturer's** owner/operator's manual, packed separately with your unit, for more information.

EMISSION CONTROL SYSTEM

This equipment and or its engine may include exhaust and evaporative emission control system components required to meet U.S. Environmental Protection Agency (EPA) and/or California Air Resources Board (CARB) regulations. Tampering with emission controls and components by unauthorized personnel may result in severe fines or penalties. Emission controls and components can only be adjusted by an authorized engine manufacturer's service center.

ENVIRONMENTAL



Recycle unwanted materials instead of disposing of them as waste. All tools, hoses and packaging should be resorted, taken to the local recycling center and disposed of in an environmentally safe way.

MODEL AND SERIAL NUMBERS

Record the model and serial number as well as date and place of purchase for future reference. Have this information available when ordering parts or optional accessories and when making technical or warranty inquiries.

DISCLAIMER

Wood Chipper reserves the right to discontinue, change, and improve its products at any time without notice or obligation to the purchaser. The descriptions and specifications contained in this manual were in effect at printing. Equipment described within this manual may be optional. Some illustration may not be applicable to your unit.

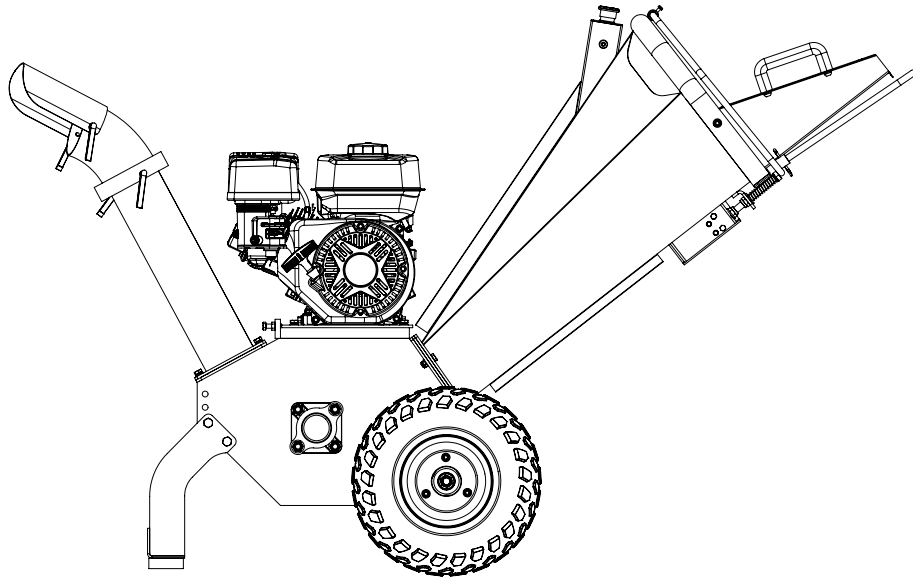

SYMBOLS

The rating plate on your machine may show symbols. These represent important information about the product or instructions on its use.



Read these instructions for use carefully.



No smoking, No sparks, No flames.



Wear eye protection.



Keep your hand and feet away from moving parts.



Wear protective gloves.



Thrown Objects.



Wear safety footwear.



Be sure the engine's switch is off before transporting the machine or performing any maintenance.



Do not remove or tamper with the protection and safety devices.



Keep bystanders away.



Do not touch parts which are hot from operation. Serious burns may result.

SPECIFICATIONS

Model Number						
Engine	Ducar DG196	Loncin G200F	Briggs&Stratton XR950/CR950	Kohler CH270	Yamaha MX200	Honda GX200
Displacement	212cc	196cc	208cc	196cc	192cc	200cc
Net Power	7hp	6.5hp	6.5hp	7hp	6.5hp	6.5hp
Chipping Dia.	100 mm					
Start	Recoil					
Cutting method	Drum					
Knives Nos.	2 x blade : 1 x anvil					
Drive	Dual V-belt					
Clutch	Centrifugal clutch					
Discharge chute	360 degree rotating					
Emergency stop	Stop bar + button					
Wheel(16501-16504)	4.10/3.50-4 Pneumatic Wheel					
Wheel(16505-)	145/70-6 tubeless tyre					
Weight (N.W./G.W.)	97/112 kg					
Package Method	Plywood Case					
Packing Size	900*580*870mm					

SAFETY

GENERAL SAFETY RULES

UNDERSTAND YOUR MACHINE

Read this manual and labels affixed to the machine to understand its limitations and potential hazards.

Be thoroughly familiar with the controls and their proper operation. Know how to stop the machine and disengage the controls quickly.

Make sure to read and understand all the instructions and safety precautions as outlined in the Engine Manufacturer's manual packed separately with your unit. Do not attempt to operate the machine until you fully understand how to properly operate and maintain the engine and how to avoid accidental injuries and/or property damage.

If the unit is to be used by someone other than original purchaser or loaned, rented, or sold, always provide this manual and any needed safety training before operation. The user can prevent and is responsible for accidents or injuries that may occur to themselves, other people, and property.

Do not force the machine. Use the correct machine for your application. The correct machine will do the job more efficiently and safer at the rate it was designed.

PERSONAL SAFETY

Do not permit children to operate this machine at any time.

Keep children, pets, and other people not using the unit away from the work area. Be alert and shut off unit if anyone enters work area. Keep children under the watchful care of a responsible adult.

Do not operate the machine while under the influence of drugs, alcohol, or any medication that could affect your ability to use it properly.

Dress properly. Wear heavy long pants, boots, and gloves. Do not wear loose clothing, short pants, or jewelry of any kind. Secure long hair so it is above shoulder level. Keep your hair, clothing, and gloves away from moving parts. Loose clothes, jewelry, or long hair can be caught in moving parts.

Protect eyes, face, and head from objects that may be thrown from the unit. Always wear safety goggles or safety glasses with side shields when operating.

Wear appropriate hearing protection.

Always keep hands and feet away from all moving parts during operation. Moving parts can cut or crush body parts.

Always keep hands and feet away from all pinch points.

Do not touch parts that might be hot from operation. Allow parts to cool before attempting to maintain, adjust, or service.

Stay alert, watch what you are doing, and use common sense when operating the machine.

Do not overreach. Do not operate the machine while barefoot or when wearing sandals or similar lightweight footwear. Wear protective footwear that will protect your feet and improve your footing on slippery surfaces. Keep proper footing and balance at all times. This enables better control of the machine in unexpected situations.

INSPECT YOUR MACHINE

Check your machine before starting it. Keep guards in place and in working order. Make sure all nuts, bolts, etc., are securely tightened.

Never operate the machine when it is in need of repair or is in poor mechanical condition. Replace damaged, missing, or failed parts before using it. Check for fuel leaks. Keep the machine in safe working condition.

Do not use the machine if the engine's switch does not turn it on or off. Any gasoline powered machine that can't be controlled with the engine switch is dangerous and must be replaced.

Regularly check to see that keys and adjusting wrenches are removed from the machine area before starting it. A wrench or a key that is left attached to a rotating part of the machine may result in personal injury.

Avoid accidental starting. Be sure the engine's switch is off before transporting the machine or performing any maintenance or service on the unit. Transporting or performing maintenance or service on a machine with its switch on invites accidents.

If the machine should start to vibrate abnormally, stop the engine (motor) and check immediately for the cause. Vibration is generally a warning sign of trouble.

ENGINE SAFETY

This machine is equipped with an internal combustion engine. Do not use on or near any unimproved, forest covered, or brush covered land unless the exhaust system is equipped with a spark arrester meeting applicable local, state, or federal laws.

Never start or run the engine inside a closed area. The exhaust fumes are dangerous, containing carbon monoxide, an odorless and deadly gas. Operate this unit only in a well-ventilated outdoor area.

Do not tamper with the engine to run it at excessive speeds. The maximum engine speed is preset by the manufacturer and is within safety limits. See engine manual.

Keep a Class B fire extinguisher on hand when operating this Wood chipper in dry areas as a precautionary measure.

FUEL SAFETY

Fuel is highly flammable, and its vapors can explode if ignited. Take precautions when using to reduce the chance of serious personal injury.

When refilling or draining the fuel tank, use an approved fuel storage container while in a clean, well-ventilated outdoor area. Do not smoke, or allow sparks, open flames, or other sources of ignition near the area while adding fuel or operating the unit. Never fill the fuel tank indoors.

Keep grounded conductive objects, such as tools, away from exposed, live electrical parts and connections to avoid sparking or arcing. These events could ignite fumes or vapors.

Always stop the engine and allow it to cool before filling the fuel tank. Never remove the cap of the fuel tank or add fuel while the engine is running or when the engine is hot. Do not operate the machine with known leaks in the fuel system.

Loosen the fuel tank cap slowly to relieve any pressure in the tank.

Never overfill the fuel tank. Fill the tank to no more than 1/2" below the bottom of the filler neck to provide space for expansion as the heat of the engine can cause fuel to expand.

Replace all fuel tank and container caps securely and wipe up spilled fuel. Never operate the unit without the fuel cap securely in place.

Avoid creating a source of ignition for spilled fuel. If fuel is spilled, do not attempt to start the engine but move the machine away from the area of spillage and avoid creating any source of ignition until fuel vapors have dissipated.

When fuel is spilled on yourself or your clothes, wash your skin and change clothes immediately.

Store fuel in containers specifically designed and approved for this purpose.

Store fuel in a cool, well-ventilated area, safely away from sparks, open flames, or other sources of ignition.

Never store fuel or a machine with fuel in the tank inside a building where fumes may reach a spark, open flame, or any other source of ignition, such as a water heater, furnace, or clothes dryer. Allow the engine to cool before storing in any enclosure.

SPECIFIC SAFETY RULES

Identify hazards and take preventive steps to avoid accidents and minimize risk. Possible hazards include, but are not limited to, moving parts, thrown objects, weight of the machine and components, and the operating environment.

PRIOR TO STARTING

Thoroughly inspect the area in which you are working, keeping it clean and free of debris to prevent tripping. Operate on a flat level ground.

Before starting your chipper shredder: make sure the feed hopper and cutting housing are empty and free of all debris, check the oil level, make sure all nuts and bolts are tight, and check the air pressure in the tires.

OPERATION SAFETY

Never place any part of your body where it would be in danger if movement should occur during assembly, installation, operation, maintenance, repair, or moving.

Keep all bystanders and pets at least 75 feet away. If you are approached, stop the unit immediately.

Never place your hands, feet, or any part of your body in the chipper hopper, discharge opening, or near or under any moving part while the machine is running. Keep the area of discharge clear of people, animals, buildings, glass, or anything else that will obstruct clear discharge, causing injury or damage. Wind can also change discharge direction, so be aware. If it becomes necessary to push materials to the chipper hopper, use a small-diameter stick, not your hands.

Keep your face and body back from the chipper hopper and discharge chute to avoid injury from accidental bounce back of material.

Never reach with your hands inside the feed hopper past the rubber flap while operating the machine.

Keep combustible substances away from the engine when it is hot.

Do not tilt the machine while the engine is running

Never operate this machine without the feed hopper or discharge chute properly attached.

OPERATING ZONE

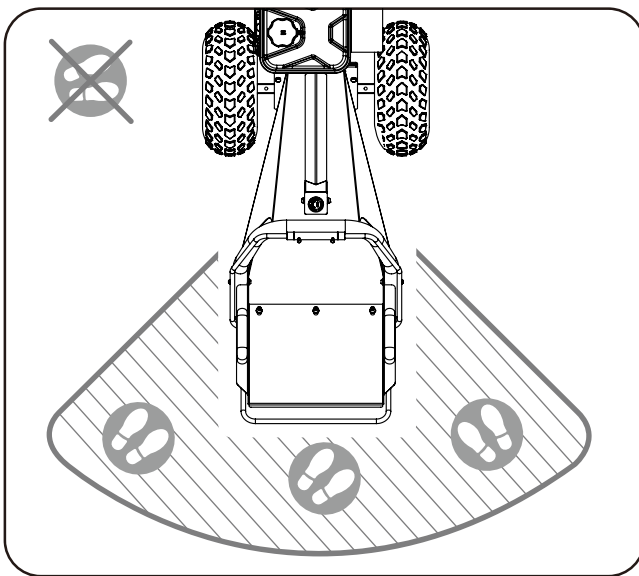

FEEDING MATERIALS

Feed only clean materials into the machine. Foreign matter such as soil, sand, grit, stones, pieces of metal, etc. will damage the sharp edge of the cutting knives. Root balls and dead wood will also dull the blades quickly

Avoid feeding pine needles, flax and cabbage tree leaves into the machine; these stringy materials can wrap around the rotor shaft and work their way into the bearing.

Avoid feeding short, stubby pieces of wood into the machine; they tend to bounce and spin in the feed hopper. Feed these short pieces together with longer pieces. After becoming familiar with the machine, prune to suit its capabilities.

This machine is self-feeding, do not force branches into the blades. Allow the machine to automatically feed through. Allow time for the machine to reach the highest spinning revolutions before feeding the next load of branches.

UNCLOGGING

Never allow processed material to build up in the discharge area. This can prevent proper discharge and result in kickback from the chipper hopper.

Never attempt to unclog either the feed hopper or discharge chute while the engine is running. Immediately shut off the engine, allow the cutting disk to come to a complete stop, and then remove the clogged material. Inspect for damage and check for any loose parts for repair or replacement.

Whenever you leave the operating position or if you have to remove processed material, leaves, or debris from the machine, always shut down the engine, and ensure the engine is switched to "off" to prevent accidental starting, and wait for all moving parts to come to a complete stop.

Before opening the cutting disk housing, always make sure the engine is switched off, the cutting disk is at a complete standstill, and the belt drive is disengaged.

MOVING

Move the machine at least 10 feet away from the refueling point before starting engine.

This chipper shredder is for movement by hand only. Never attempt to tow the machine on public highways, roads, or thoroughfares.

Always stop the engine before moving the machine, and watch out for sharp objects that could pierce the tires.

MACHINE USE AND CARE

Position the machine in such a way that it can not move during maintenance, cleaning, adjustment, assembly of accessories or spare parts, as well as under storage

Do not force the machine. Use the correct machine for your application. The correct machine will do the job better and safer at the rate for which it is designed.

Do not change the engine governor settings or over-speed the engine. The governor controls the maximum safe operating speed of the engine.

Do not run the engine at a high speed when you are not working.

Do not put hands or feet near rotating parts.

This machine has two rotating cutting knives capable of amputating hands and feet and throwing objects. Keep hands and feet out of openings while machine is running. Failure to observe these safety instructions could result in serious injury or death.

Avoid contact with hot fuel, oil, exhaust fumes and hot surfaces. Do not touch the engine or muffler. These parts get extremely hot from operation. They remain hot for a short time after you turn off the unit. Allow the engine to cool before doing maintenance or making adjustments.

If the machine should start to make an unusual noise or vibration, immediately shut off the engine, disconnect the spark plug wire, and check for the cause. Unusual noise or vibration is generally a warning of trouble.

Use only attachments and accessories approved by the manufacturer. Failure to do so can result in personal injury.

Keep the engine and muffler free of grass, leaves, excessive grease or carbon build up to reduce the chance of a fire hazard.

Never douse or squirt the unit with water or any other liquid. Keep handles dry, clean and free from debris. Clean after each use.

Observe proper disposal laws and regulations for gas, oil, etc. to protect the environment.

When storing machine out of the reach of children and do not allow persons unfamiliar with the machine or these instructions to operate it. This machine can be dangerous when used by an untrained user.

MAINTAINING YOUR MACHINE

Some parts of this machine are made of plastic or rubber and should be kept away from chemicals.

Never cover the machine while the muffler is still hot.

Do not alter or adjust any part of the chipper shredder or its engine that is sealed by the manufacturer or distributor. Only a qualified service technician may adjust parts that increase or decrease governed engine speed.

To maintain your machine, check for any misalignment or binding of any moving parts. Parts that are broken or worn down that may affect the machine's operation. If damage or worn parts are identified, they should be repaired before use. Many accidents are caused by poorly maintained equipment.

UNPACKING THE CONTAINER

Use scissors or a knife to cut and remove the straps. Remove the wooden plate in the top. At least two people hold up the package and move it from the top. (See Figure 1)

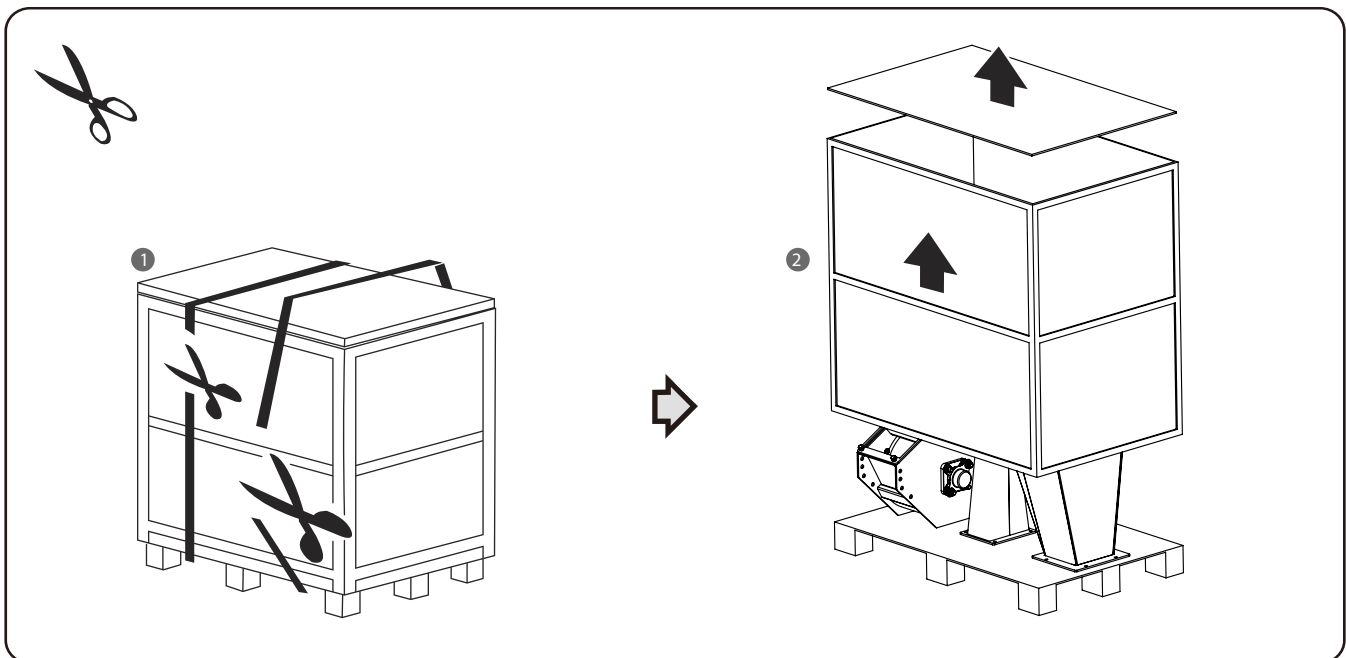
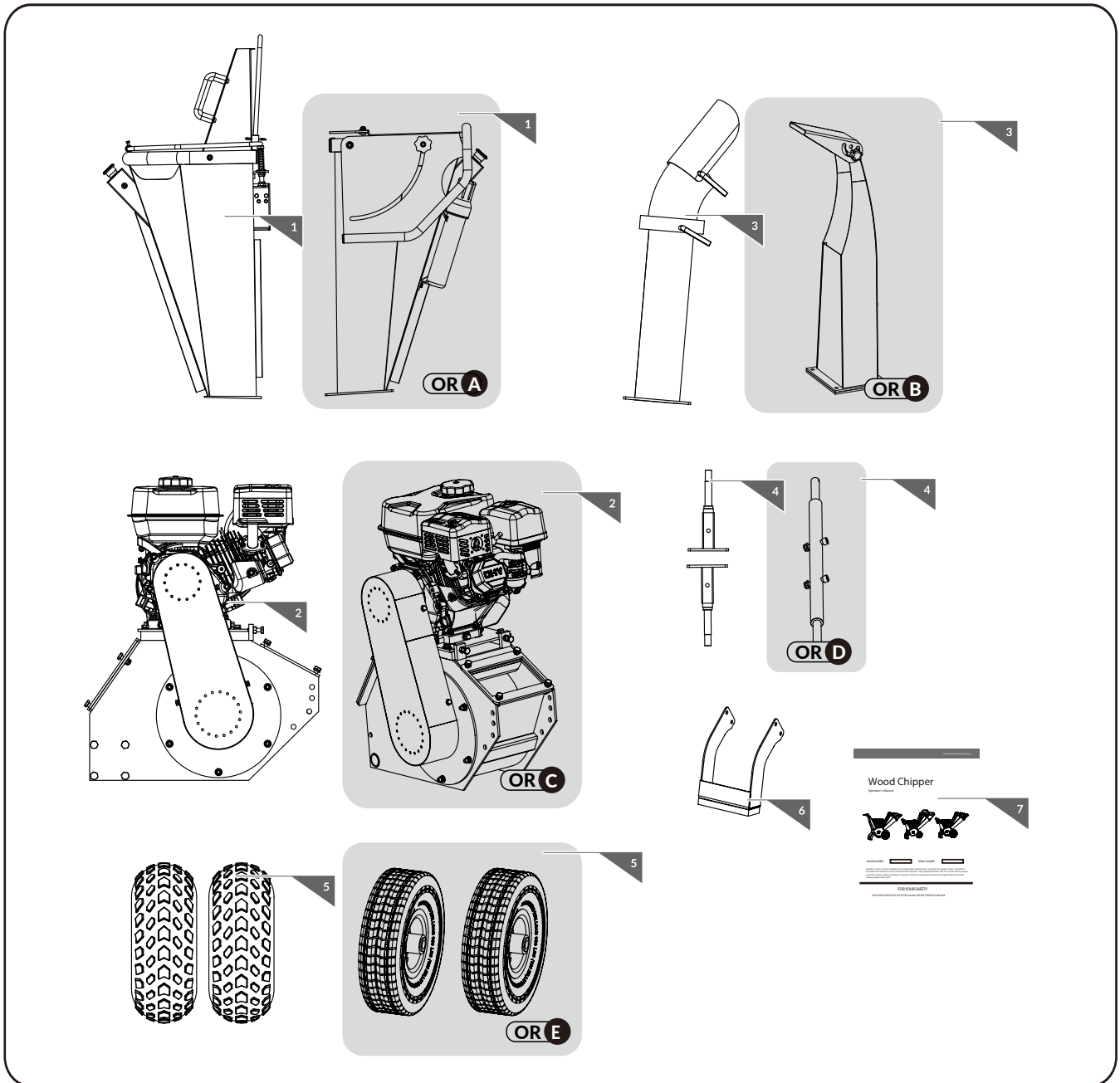

Figure 1

CONTENTS SUPPLIED

Your Wood chipper comes partially assembled and contains the following:



1. In-feeding chute

2. Engine and base frame

3. Lower discharging chute

4. Axis

5. Wheels

6. Support feet

7. Operator's Manual

ASSEMBLY

This chipper shredder was partially assembled at the factory, following the below assembly instructions to do assembling.

Deflector

Loosen the deflector lever in counter-clockwise direction to adjust discharge angle. Tighten it in the clockwise direction. (See Figure 1)

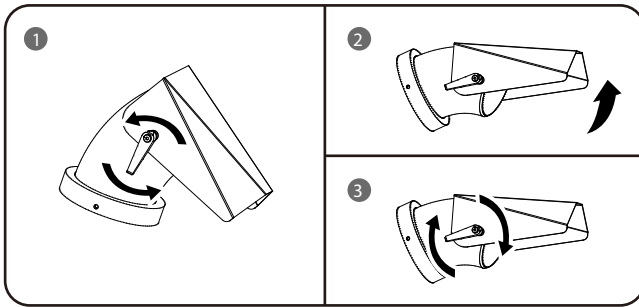

Figure 1

Axle

Attach the wheel axle to the base frame with M10x80 hex bolts, flat washer 10 and M10 lock nuts. (See Figure 2)

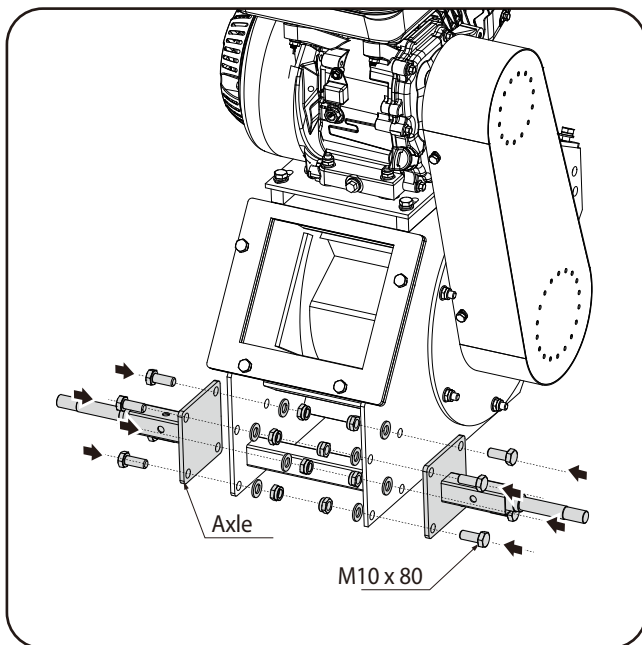
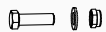

Figure 2



M10X80

Axle **OR D**

Attach the wheel axle to the base frame with M10x70 hex bolts, flat washer 10 and M10 lock nuts. (See Figure 3)

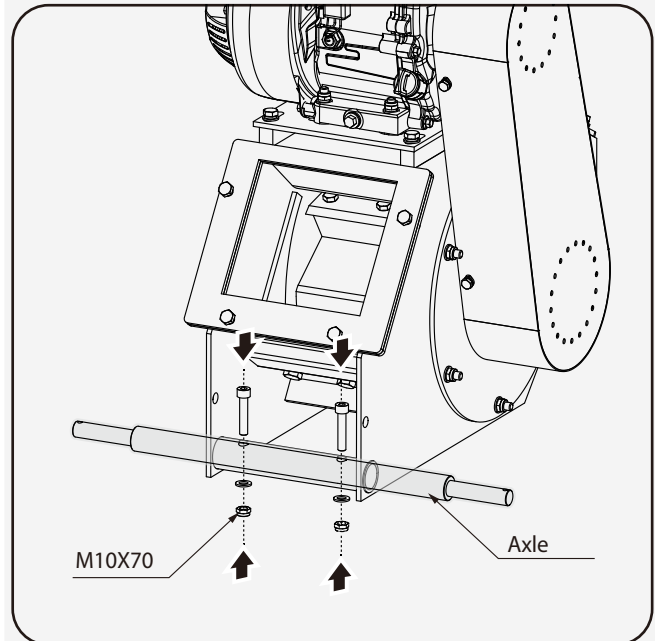
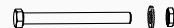

Figure 3



M10X70

Wheels

Attach the wheel to the axle with M14. (see Figure 4)

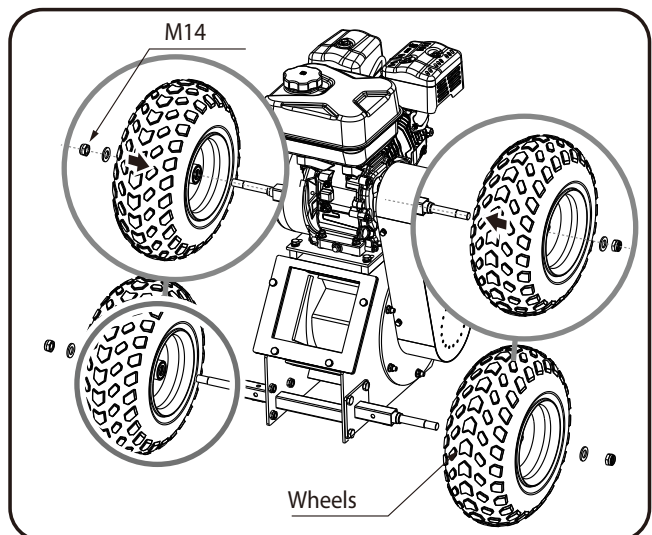

Figure 4



M14

Wheels **OR E**

Attach the wheel to the axle with Split pin 4x40. (see Figure 5)

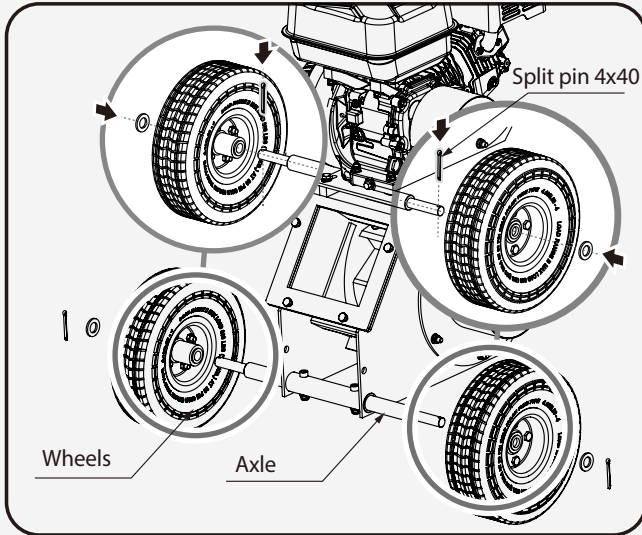

Figure 5



Split pin 4X40

Lower discharging chute

Attach the Lower discharging chute to the base frame with M8 x 30 hex bolts, M8 lock nuts and flat washers 8. (see Figure 7)

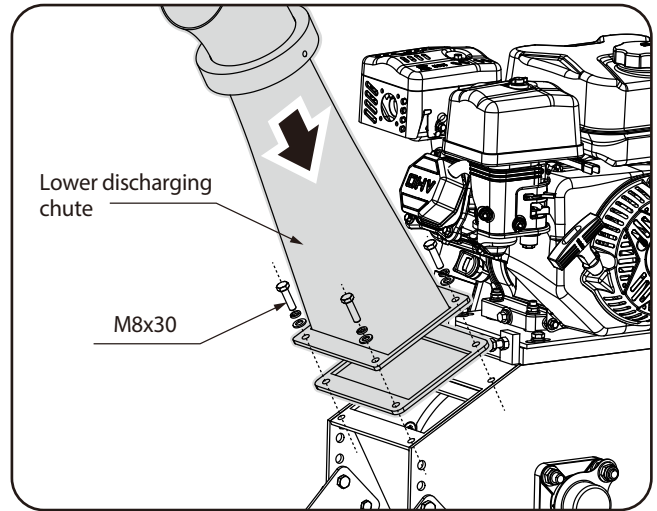

Figure 7



M8X30

Base foot

Attach the support feet to the base frame using M10x25 hex bolts, spring washers 10 and flat washers 10. (see Figure 6)

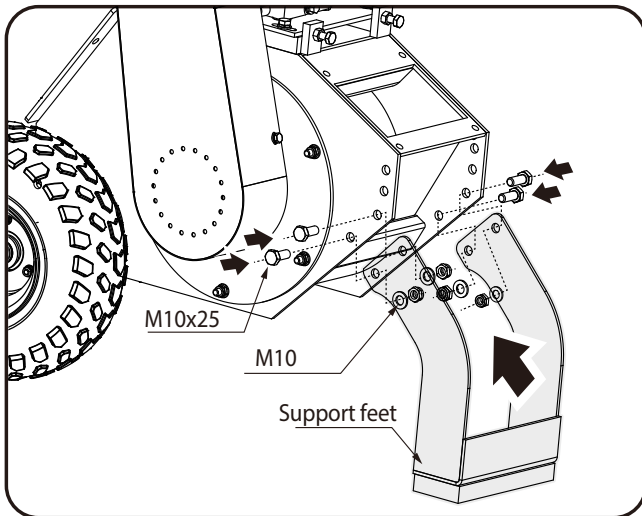
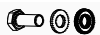

Figure 6



M10X25

Lower discharging chute **OR B**

Attach the Lower discharging chute to the base frame with M8 x 30 hex bolts, M8 lock nuts and flat washers 8. (see Figure 8)

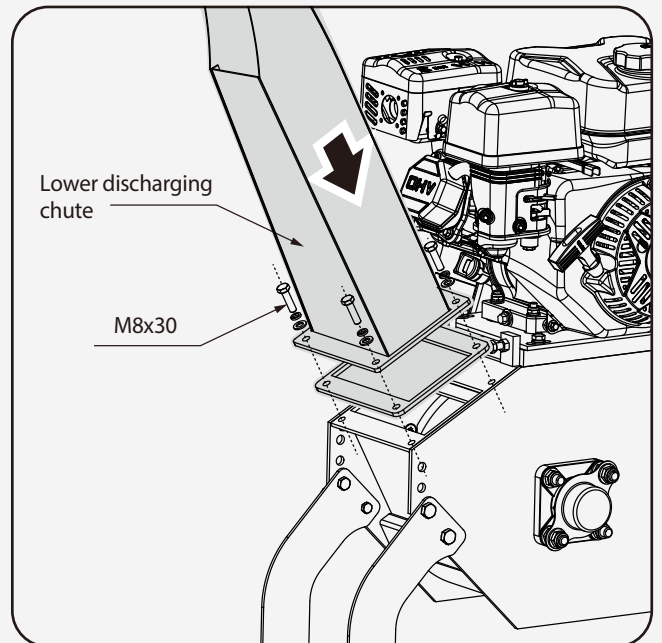

Figure 8



M8X30

In-feeding chute

Attach the In-feeding chute to the base frame using M8 × 25 hex bolts, M8 lock nuts and flat washers 8 .(see Figure 9)

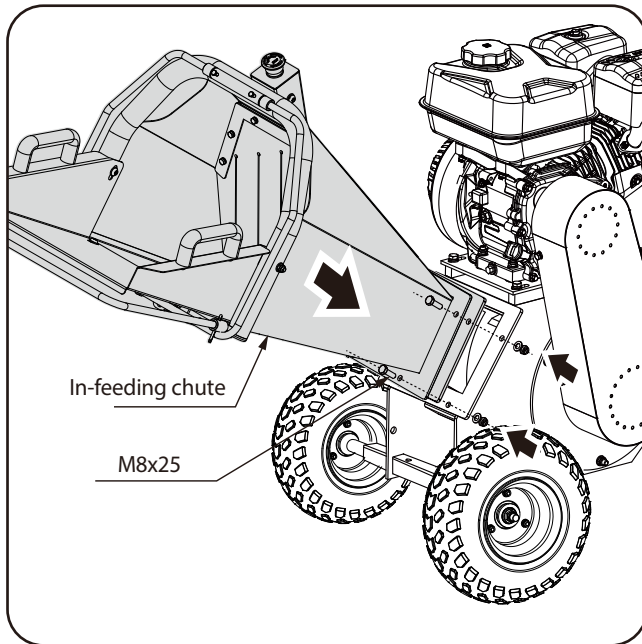

Figure 9



M8X25

In-feeding chute **OR A**

Attach the In-feeding chute to the base frame using M8 × 25 hex bolts, M8 lock nuts and flat washers 8 .(see Figure 10)

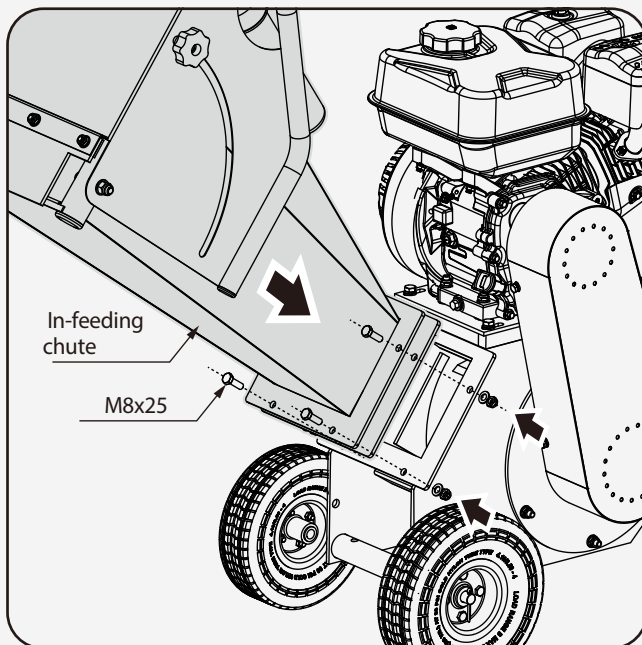
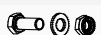

Figure 10



M8X25

KNOW YOUR MACHINE

FEATURES AND CONTROLS

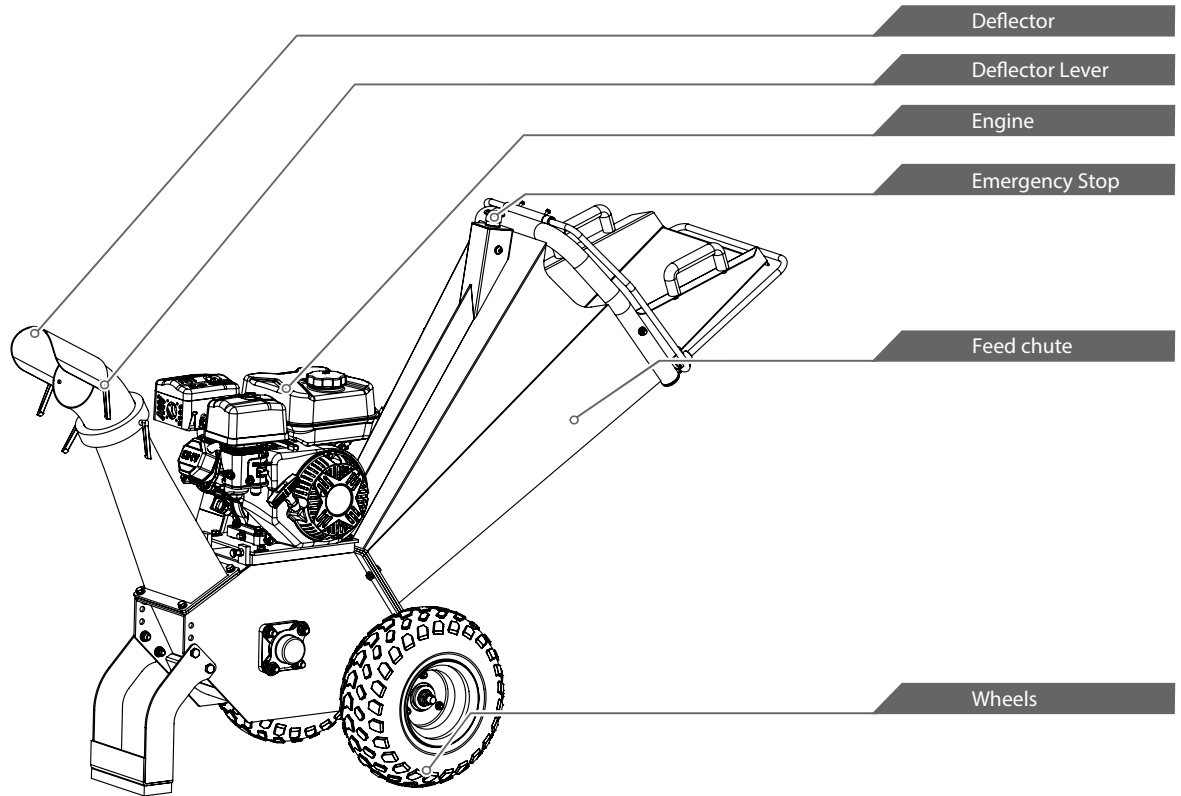

Recoil Starter Handle

Throttle Control

Choke Control

Fuel Shut-Off Valve

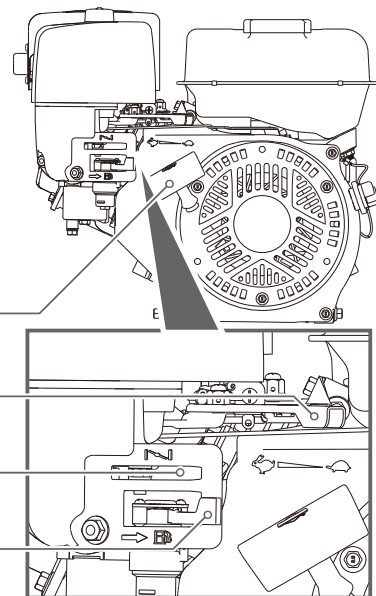

FEED HOPPER

- » The feed hopper is where you insert your materials to be chipped.

DISCHARGE CHUTE

- » Chipped materials are discharged through this opening. The deflector can be attached to the chute.

GRIP HANDLES

- » The handles are used to move the unit.

TRANSPORT WHEELS

- » To move the Wood chipper, grip the handles located on the top of the opening of the hopper and tilt the machine back until it is fully resting on the tires.

BELT TENSION LEVER

- » The belt tension lever is at the back of the housing. Pull it up to engage the belt drive and run the cutting disk. Push it down to disengage the belt drive and stop the cutting disk.

DEFLECTOR LEVER

- » Loosen the deflector lever in a counter-clockwise direction to adjust the discharge angle. Turn it clockwise to tighten.



ENGINE ON/OFF SWITCH

- » The engine switch has two positions. OFF - engine will not start or run. ON - engine will start and run.



RECOIL STARTER HANDLE

- » The handle is used to start the engine.



FUEL SHUT-OFF VALVE

- » The fuel shut - off has two position. CLOSED () - use this position to service, transport, or store the unit.
- » OPEN () - use this position to run the unit.

CHOKE CONTROL

- » The choke control is used to choke the carburetor and assist in starting the engine. The choke control slides between the CHOKE CLOSED () and CHOKE OPEN () positions.

THROTTLE CONTROL

- » The throttle control regulates the speed of the engine and will shut off the engine when it is moved to the STOP position. The throttle control moves between FAST (), SLOW () and STOP positions.

OPERATION



The engine is shipped without oil. Do not start the engine before adding oil.



DO NOT OVERFILL. Check engine oil level daily and add as needed.

ADD OIL TO ENGINE

1. Make sure the chipper shredder is on a flat, level surface.

2. Remove the oil fill cap/dipstick to add oil.

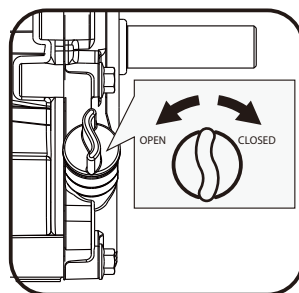

3. Using a funnel, add oil up to the FULL mark on the dipstick. (See engine manual for oil capacity, oil recommendation, and location of fill cap.)

ADD GASOLINE TO ENGINE

Gasoline is highly flammable and explosive. You can be burned or seriously injured when handling fuel. Use extreme care when handling gasoline.



Fill the fuel tank outdoors, never indoors. Gasoline vapors can ignite if they collect inside an enclosure. Explosion can result.

1. The engine must be off and allowed to cool at least two minutes before adding fuel.

- Remove the fuel filler cap and fill the tank. (See engine manual for fuel capacity, fuel recommendation, and location of fuel cap.)

IMPORTANT: DO NOT OVERFILL!

This equipment and/or its engine may include evaporative emissions control system components, required to meet EPA and/or CARB regulations, that will only function properly when the fuel tank has been filled to the recommended level. Overfilling may cause permanent damage to evaporative emissions control system components. Filling to the recommended level ensures a vapor gap required to allow for fuel expansion. Pay close attention while filling the fuel tank to ensure that the recommended fuel level inside the tank is not exceeded. Use a portable gasoline container with an appropriately sized dispensing spout when filling the tank. Do not use a funnel or other device that obstructs the view of the tank filling process.



- Reinstall the fuel cap and tighten. Always clean up spilled fuel.

STARTING ENGINE

- Make sure the belt tension lever is disengaged.

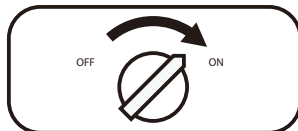

- Move the engine switch to the ON position.

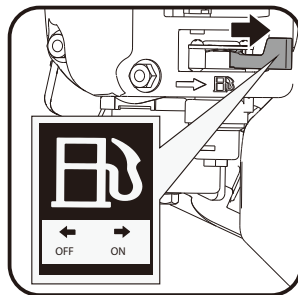

- Open the fuel shut-off valve.

- Move the choke lever to the CLOSED position.



If the engine is hot, closing the choke is not necessary.

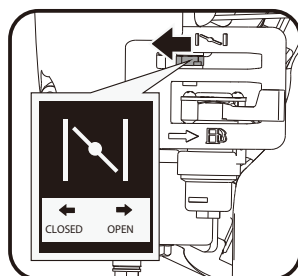

- Move the throttle lever slightly to the FAST speed.

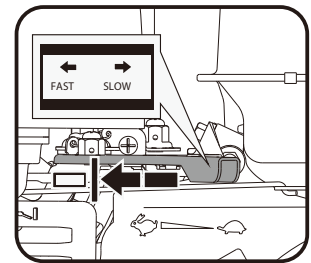

- Pull the recoil starter until engine compression has become difficult to pull. Let the recoil return to the home position, then pull quickly to start the engine. Repeat steps as needed. Fully open the choke and set the throttle to the FAST position, before operating the unit.



Rapid retraction of the starter cord (kickback) will pull your hand and arm toward the engine faster than you can let go. Broken bones, fractures, bruises, or sprains could result.

OPERATING

After the engine warms up, pull the throttle lever to accelerate engine speed.

As the engine is increased slowly to full speed, gradually and slowly pull the belt tension lever as far as it will go to engage the belt drive. This has to be done slowly to allow the cutting disk to pick up speed, otherwise the engine will stall because there is high inertia in the cutting disk.

The chipper shredder can process a wide variety of dry or green organic materials such as branches, stalks, vines, leaves, roots, and vegetable matter. The maximum capacity is 3-inch diameter branches, this can vary depending on the type and hardness of wood. Rotating the branch as you feed it into the machine will improve performance.

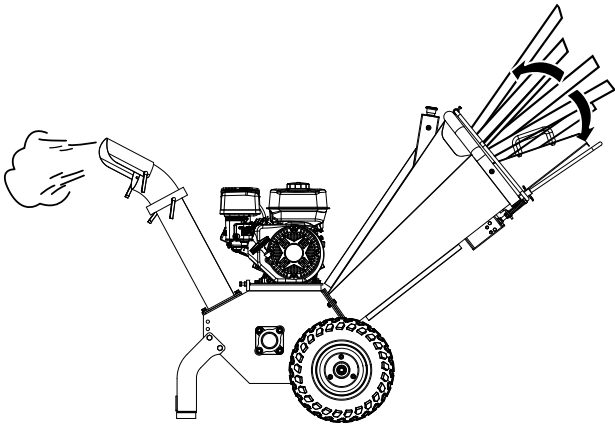

Feed limbs or branches through cut-end first, leaving the bushy head on. This helps guide the limb down the feed hopper and reduces spinning and bouncing of small pieces back up the feed hopper. Some side branches may require pre-cutting so that the branch will self-feed more efficiently.

It is always advisable to process freshly cut materials, as wooden branches get very hard, they become springy when dried out and can make the knives dull more quickly.

While operating the machine, keep a wooden stick handy, approximately 1 inch in diameter by 2 feet long. This stick will be useful to push in short, brushy and very leafy materials and keep the feed hopper clear.

Do not force material into the machine. If it does not chip well, the chipper knives may need sharpening or to be replaced, or the gap between the knives and the wear plate needs adjusting.

Do not overload the machine by feeding too much material in to the feed hopper at one time. If you hear the speed of the engine decreasing, immediately stop feeding material in to the machine. Do not resume feeding material into the machine until the engine has returned to full speed.

The wood chipper can clog up with soft, wet, or fibrous materials. However, if you feed soft materials intermittently with branches, there should be no problem, as the wood chipper tends to clean out any residue left in the machine.

If any stringy material wraps around the rotor shaft, remove it before it works its way into the bearing.

If the chipper shredder stalls from overloading or clogging, turn off the engine's power switch and wait until the cutting disk is completely stopped and the belt drive is disengaged. Allow the engine to completely cool and switch the engine to off. Open the housing cover to clear and remove all the materials from the housing. Lock the housing cover, switch the engine to the on position, and start the machine again to resume operation.

As the discharge material plies up, move the chipper away from the pile. This will keep the material from backing up the discharge chute. Do not position the deflector vertically, as this will reduce the airflow, impeding the discharge and causing blockage.



Make sure the machine is level and stable to avoid unnecessary vibrations.



Do not operate on concrete or other hard surface.



Do not open the housing cover unless the engine and cutting disk are completely stopped and the belt drive is disengaged.



The engine is fitted with an oil alert and will not start if the oil level in the sump is too low. It may also stop if it is operated on a steep slope.





To shut down the machine, move the throttle control lever to idle speed, turn the engine switch to the OFF position, and it will gradually come to a standstill.

IDLE SPEED

Set the throttle control lever to the SLOW position to reduce stress on the engine when chipping is not being performed. Lowering the engine speed will help extend the life of the engine, as well as conserve fuel and reduce noise level.

STOP ENGINE

To stop the engine in an emergency, simply turn the engine switch to the OFF position. Under normal conditions, use the following procedure:

1. Move the throttle lever to the SLOW () position.
2. Let the engine idle for one or two minutes.
3. Turn the engine switch to the OFF position.
4. Turn the fuel valve lever to the OFF () position.



Sudden stopping at a high speed under a heavy load is not recommended. Engine damage may result.



Do not move the choke control to CLOSE to stop the engine. Backfire or engine damage may occur.

Wait until the machine completely stops. Allow the engine to completely cool. Remove the engine's spark plug. Then clean out the interior of the machine and its discharge chute.



Do not disengage the belt drive with the machine running. This will cause friction and vibration on the belt drive.

TRANSPORTING

Your wood chipper is equipped with two large pneumatic wheels for easy movement by hand. To move the unit, grip the handles and tilt the wood chipper slightly after making sure the oil tank cover is tightened.

MAINTENANCE

Maintaining your Wood chipper will ensure long life to the machine and its components.

PREVENTIVE MAINTENANCE

1. Turn off the engine. The engine must be cool.
2. Keep the engine's throttle lever in its SLOW position and remove the spark plug wire from the spark plug and secure.
3. Inspect the general condition of the chipper shredder. Check for loose screws, misalignment or binding of moving parts, cracked or broken parts, and any other condition that may affect its safe operation.
4. Remove all debris from the Wood chipper with a soft brush, vacuum, or compressed air. Then use a premium quality lightweight machine oil to lubricate all moving parts.
5. Replace the spark plug wire.



Never use a pressure washer to clean your Wood chipper. Water can penetrate tight areas of the unit and cause damage to spindles, pulleys, bearings, or the engine.



Shut down the engine, wait for all moving parts to come to a complete stop, remove the spark plug wire, and then wait five minutes before performing maintenance on the chipper.

REGULAR MAINTENANCE CHECKLIST

- » The service intervals shown are the maximum under normal operating conditions. Increase frequencies under extremely dirty or dusty conditions.

Procedure	Before each use	Every 8-10 Hours	Every 40 Hours
Check engine oil level	▲		
Check general equipment condition	▲		
Check that cutting disk turns freely (with a long stick only)	▲		
Visually inspect knife for damage	▲		
Check knife and wear plate for sharpness		▲	
Check knife and wear plate attachment screws		▲	
Check for any loose nut and bolts		▲	
Check knife to wear plate gap		▲	
Check belt tension and condition	1 st time 1 hour	▲	
Check tire pressure			▲
Change engine oil	1 st time 5 hours		▲
Inspect or replace drive belt			▲
Inspect or replace spark plug			▲
Inspect or replace air filter and precleaner			▲

There are two bearings, one outside and the other inside the housing. The bearings are greased when they are new, but it is recommended to grease them after a couple hours of use. One or two pumps is sufficient. Be careful not to over grease. Over lubrication can damage the bearings.

Grease the outside bearing

1. Open the plastic oil plug.
2. Grease the outside bearing through the filling hole.
3. Close the plastic oil plug.

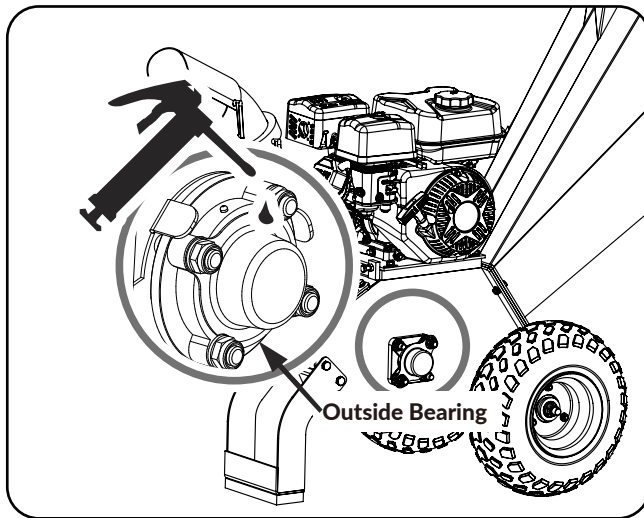

Grease the inside bearing

1. Loosen the lock nut which holds the discharge chute on the machine.
2. Slide down the fixing plate under the lock nut.

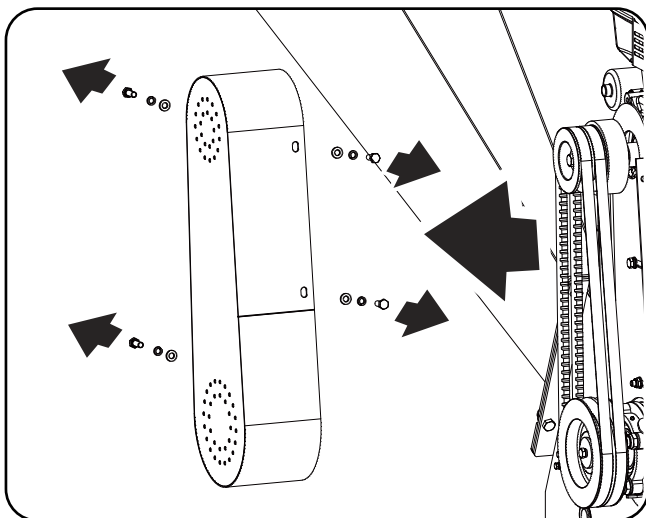

3. Open, then grease the inside bearing.

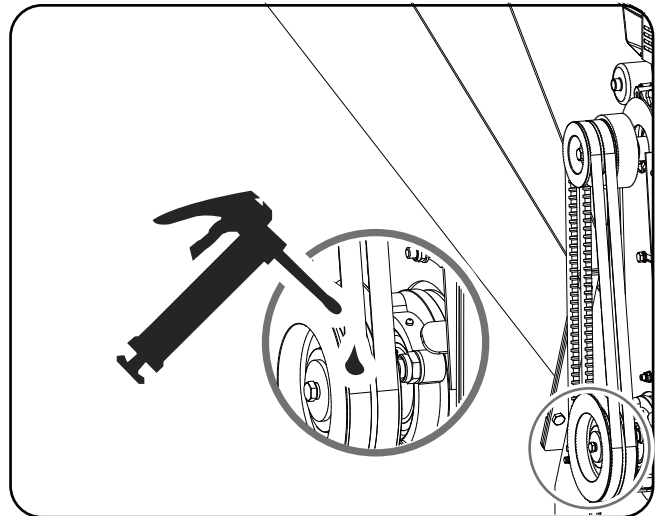

If the machine's cutting disk strikes a foreign object, or if the machine begins to make an unusual noise or vibrates excessively, immediately shut off the engine. Allow the cutting disk to come to a complete stop. Switch the engine to "off" to avoid any accidental start. Then perform the following steps:

- Inspect for damage.
- Repair or replace damaged parts.
- Check for any loose parts and tighten to ensure continued safe operation.

KNIFE AND WEAR PLATE INSPECTION

Routine inspection of the knives for sharpness and wear plate for a sharp edge will ensure that your wood chipper is operating at full efficiency. Using dull knives or a rounded wear plate will decrease performance and cause excessive vibration that will damage the machine and make chipping difficult for the operator.

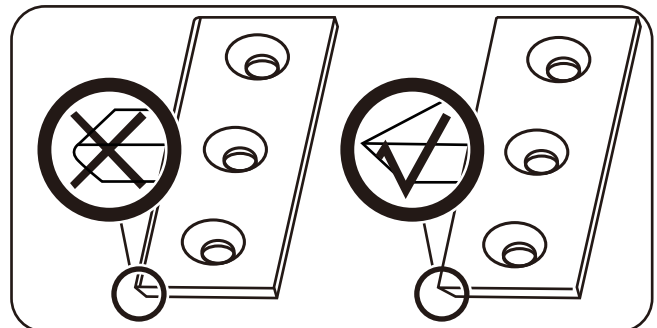
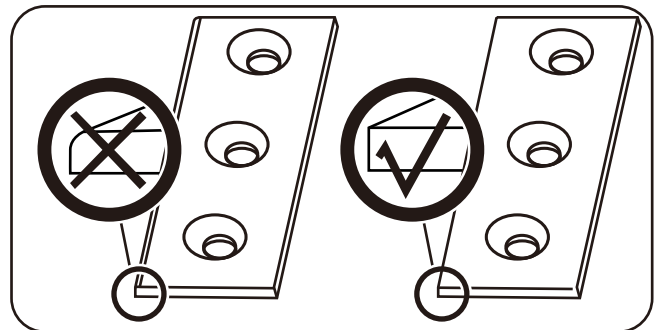

KNIFE REMOVAL AND REPLACEMENT

This Wood chipper is equipped with two chipper knives mounted on the cutting disk. When the knives get dull or show visible nicks, the machine will lose its self-feeding action and the material has to be pushed in. Often it comes out in long strips. Replace the knives by following steps.

1. Remove the feed hopper.

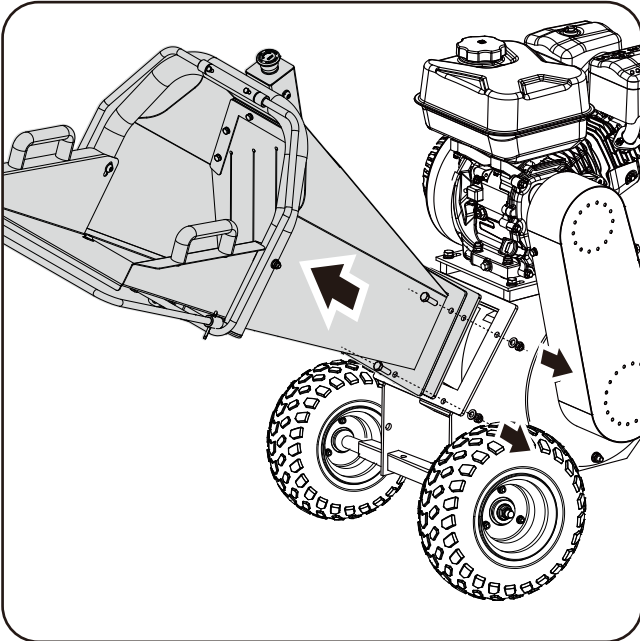

2. Remove the discharge chute.
3. Rotate the cutting disc until the blade can be seen from the feed hopper side.
4. Remove the bolts, nuts that fix the blade.



Be careful and wear gloves when working near the knives.

5. Remove the dull or damaged knives and visually inspect the cutting disk slot and knives mounting area. Make sure they are clean and that the placement knives will be able to mount flush against the cutting disk. Remount new or sharpened knives with the knife edges facing up.



If the cutting disk surface is not cleaned properly and the knives are not mounted flush on the cutting disk, the knives could crack when the hardware is tightened.

The clearance between the knives and wear plate should be approximately 1 mm at the position of closest to the rotor shaft and 3 mm at the position of farthest to the rotor shaft. They are tapered out slightly to allow for a small amount of movement in the cutting disk as it bites into the wood.

Make sure that all locknuts are tightened properly. Then turn the cutting disk with a long wooden stick to make sure it rotates freely.

STORAGE

If your Wood chipper will not be used for more than 30 days, follow the steps below to prepare your unit for storage:

1. Drain the fuel tank completely. Stale fuel has high gum content and can clog the carburetor and restrict fuel flow.
2. Start the engine and allow it to run until it stops. This ensures no fuel is left in the carburetor and helps prevent deposits from forming inside, which can damage the engine.
3. Drain the oil from the engine while it is still warm. Refill with fresh oil of the grade recommended in the engine manual.
4. Allow the engine to cool. Remove the spark plug and put 60 ml of SAE-30 high-quality engine oil into the cylinder. Pull the starter rope slowly to distribute the oil. Replace the spark plug.



Remove the spark plug and drain all oil from the cylinder before attempting to start the unit after storage.

5. Use clean cloths to clean off the outside of the Wood chipper and to keep the air vents free from obstructions.



Do not use strong detergents or petroleum based cleaners when cleaning plastic parts. Chemicals can damage plastics.

6. Store your chipper shredder in an upright position in a clean, dry building with good ventilation.



Do not store your chipper shredder with fuel in a non-ventilated area where fuel fumes could reach flames, sparks, pilot lights or any ignition sources.

Use only approved fuel containers.

TROUBLESHOOTING

Problem	Cause	Remedy
Engine fails to start	<ol style="list-style-type: none"> 1. Spark plug wire is disconnected 2. Out of fuel or stale fuel 3. Engine and/or Fuel valve is not in ON position 4. Choke lever is not in CLOSE position 5. Blocked fuel line 6. Fouled spark plug 7. Engine flooding 8. Belt tension lever is engaged 	<ol style="list-style-type: none"> 1. Attach spark plug wire securely to spark plug 2. Fill with clean, fresh gasoline 3. Engine and Fuel valve must be in ON position 4. Choke level must be in CLOSE position for a cold start 5. Clean fuel line 6. Clean, adjust gap, or replace 7. Wait a few minutes to restart, but do not prime 8. Disengage the belt tension lever

Engine runs erratically	<ol style="list-style-type: none"> 1. Spark plug wire is loose 2. Unit running with Choke lever in CLOSE position 3. Blocked fuel line or stale fuel 4. Vent plugged 5. Water or dirt in fuel system 6. Dirty air cleaner 7. Improper carburetor adjustment 	<ol style="list-style-type: none"> 1. Connect and tighten spark plug wire 2. Move choke lever to OPEN position 3. Clean fuel line. Fill tank with clean, fresh gasoline 4. Clear vent 5. Drain fuel tank. Refill with fresh fuel 6. Clean or replace air cleaner 7. Refer to engine manual
Engine overheats	<ol style="list-style-type: none"> 1. Engine oil level low 2. Dirty air cleaner 3. Air flow restricted 4. Carburetor not adjusted properly 	<ol style="list-style-type: none"> 1. Fill crankcase with proper oil 2. Clean air cleaner 3. Remove housing and clean 4. Refer to engine manual
Chipping action seems too slow, cutting disk stalls, or no material is discharged when engine is running	<ol style="list-style-type: none"> 1. Engine speed is too slow causing belt to slip 2. Drive Belt is loose or damaged 3. Knives are dull or damaged 4. Cutting disk is jammed by debris from the feed hopper and discharge chute 5. Discharge chute is clogged 	<ol style="list-style-type: none"> 1. Run the engine at full throttle 2. Tighten or replace drive belt 3. Sharpen or replace knives 4. Remove any built-up debris and turn cutting disk with a wooden stick to be sure it turns freely 5. Clean out debris
The belt frays or rolls over the pulley	<ol style="list-style-type: none"> 1. Rotor drive pulley groove may be nicked 2. Drive belts may be stretched 3. Pulleys may be misaligned 	<ol style="list-style-type: none"> 1. Check drive belts for wear and hard spots. File off any nicks on the pulley 2. Replace drive belts 3. Adjust pulleys
When chipping, branch seems to vibrate and move about excessively with unusual noise	<ol style="list-style-type: none"> 1. Knives are dull or damaged 2. Knives are not properly seated on the cutting disk 3. The gap between the knives and wear plate is too large 4. Rotor is overloaded with material 	<ol style="list-style-type: none"> 1. Sharpen or replace knives 2. Loosen the knife mounting screws, reset the knives and tighten the screws 3. Adjust the gap 4. Allow unit to clear itself before adding more material to the hopper
Chipper Knives are hitting the wear plate	The gap between the knives and wear plate is set incorrectly	Adjust the gap
The machine's wheels track left or right while being towed	Low tire pressure	Add air to tires

SUOMITRADING

Suomi Trading Oy
RealParkinkatu 12, 37570 Lempäälä
asiakaspalvelu@suomitradning.fi