

N

NEXTGEAR

NEXTGEAR E-CRUISER MINI

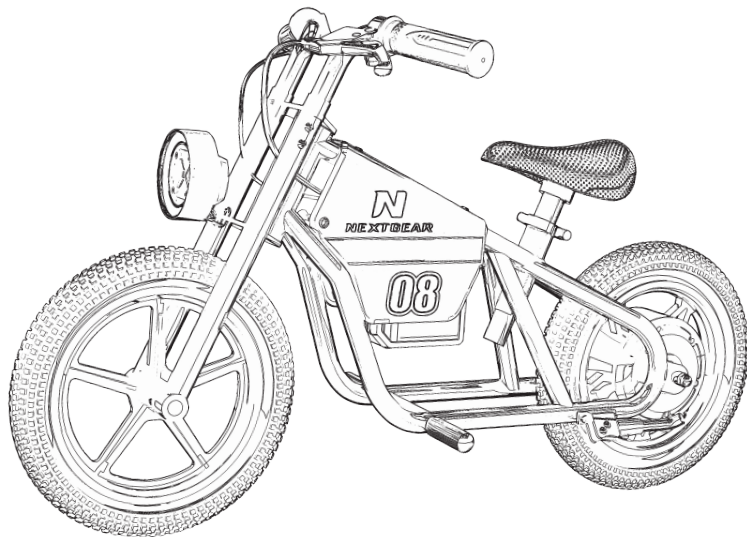

KÄYTTÖOPAS

VIHREÄ:
KELTAINEN:

ID:103610374
ID:103610376

EAN:6438014399560
EAN:6438014399553

SISÄLLYS

Huomiot ennen käyttämistä	2
Pakkauksen sisältö	3
Turvallisuusohjeet	4-5
Kasaaminen	6-8
Tuotteen yleiskatsaus	9
Kaasun käyttöohje	10
Lataaminen	11-12
Ajamiseen valmistautuminen	13
Tekniset tiedot	14
Huolto ja korjaus	15

Kiitos, kun valitsit NextGear E-cruise Mini sähköpotkupyörän!

Huomiot ennen käyttämistä

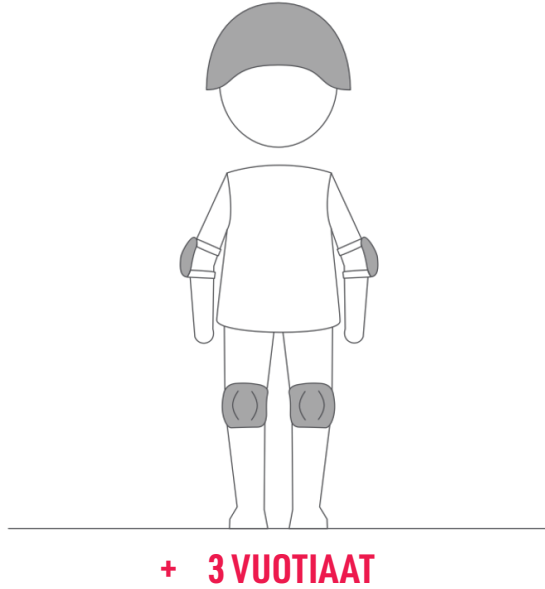

VAROITUS!

Tämän sähköpotkupyörän käyttö alle 3-vuotiaiden lasten toimesta lisää vakavan vamman tai kuoleman riskiä.

Aikuisen tulee valvoa alle 8-vuotiaita lapsia heidän ajaessa tällä sähköpotkupyörällä.

ÄLÄ koskaan salli alle 3-vuotiaiden lasten käyttää tätä tuotetta.

Pakkauksen sisältö

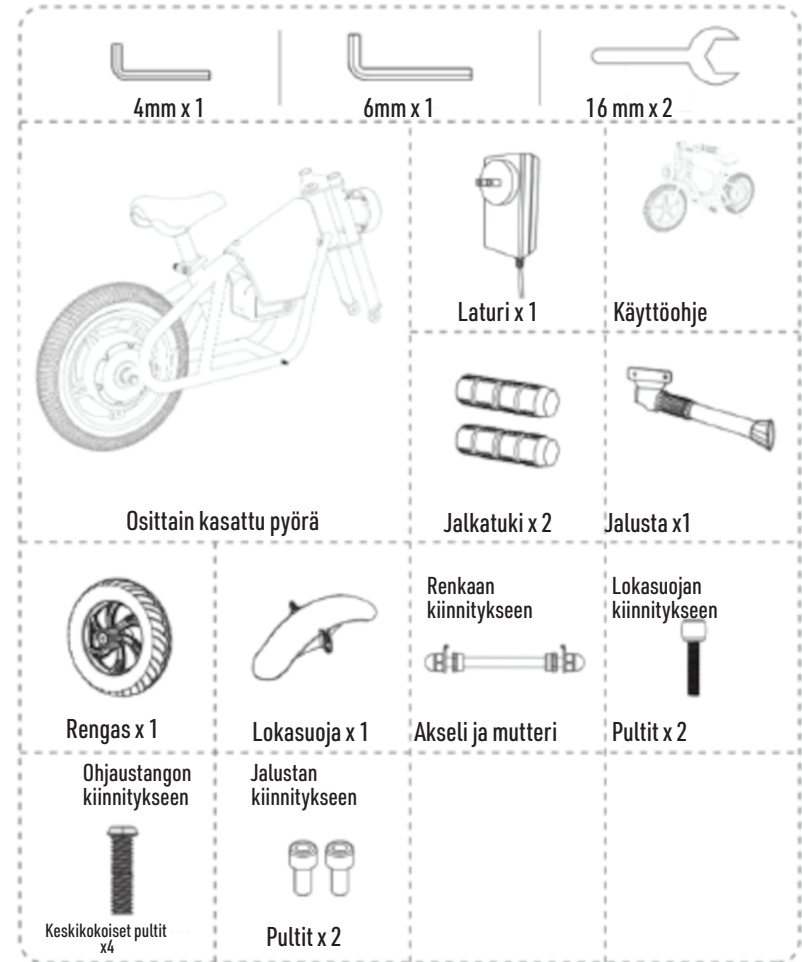

Käyttöohjeen kuvat ovat suntaa antavia.
Tarkastele oikeita tuotteita yksityiskohtien varmistamiseksi.

Turvallisuusohjeet

- Ennen kuin lapset käyttävät tätä sähköpotkupyörää, aikuisen tulisi huolellisesti arvioida ajopaikka sekä lapsen kyky ajaa sähkömopoa turvallisesti. Opeta lapselle asianmukaiset turvasäännöt ennen kuin annat hänen käyttää tätä tuotetta. Nämä säännöt tulee käydä läpi myös muiden lasten kanssa, jotka haluavat ajaa tällä sähköpotkupyörällä.
 - Pysy istumassa. Lapsi, joka ei istu istuimella sähköpotkupyörällä ajaessa, voi pudota kyydistä tai kaatua.
 - Älä aja sähköpotkupyörällä yöaikaan.
 - Älä käytä tuotetta jyrkissä rinteissä. Tästä voi aiheuta seuraavanlaisia vaaratilanteita:
 - Liian suuri ajonopeus, vaikka kaasua löysättäisiin
 - Kaatuminen
 - Renkaiden pito häviää, jolloin sähköpotkupyörä liukuu
 - Taaksepäin liukuminen liian suurella nopeudella
 - Vältä liikkuviin sekä pyöriviin osiin koskemista, kuten moottori, akseli sekä renkaat. Näihin osiin koskeminen voi aiheuttaa vakavia vammoja.
 - Älä käytä tuotetta, jos se on kaatunut tai ylösalaisin
 - Älä käytä Mini-mopoa lähellä syttyviä höyryjä (bensini, maalitynnyri, asetoni, nestemäinen vaha jne.), sillä sähkökytkin voi tuottaa sisäisen kipinän, joka voi aiheuttaa räjähdyksen tai tulipalon.
 - Et saa ajaa, jos olet alkoholin tai huumeiden vaikutuksen alaisena, jos sinulla on sydänsairaus, olet raskaana, sinulla on päänselän tai kaulan vaivoja, jotka rajoittavat kykyäsi ajaa turvallisesti, jos sinulla on henkisiä tai fyysisiä vaivoja, jotka tekevät sinusta alttiimman vammoille tai heikentävät kykyäsi tunnistaa, ymmärtää ja noudattaa kaikkia turvaohjeita ja ottaa huomioon tuotteen käyttöön liittyvät vaarat.
 - Suorita perus turvatarkastus ennen jokaista käyttöä, mukaan lukien:
 - renkaiden kunto
 - jarrujen ja valojen turvallinen toiminta
 - rungon hyvä kunto
 - riittävä akun varaus
 - mahdolliset vauriot, epätavallinen tai liiallinen kuluminen tai muut avoimet ja ilmeiset mekaaniset ongelmat/huoltotarpeet. Komponentit on huollettava ja korjattava valmistajan määrittämällä tavalla. Vain valmistajan valtuuttamia varaosia saa käyttää tuotteen huoltamiseen.
 - Käytä vain yksityisalueella. Älä käytä julkisilla alueilla, kaduilla tai jalkakäytävillä. Suosittelemme ruohoa, maata tai muuta pehmeää pintaa.
 - Älä aja aggressiivisesti, älä tee hyppyjä tai teräviä käännoksiä. Aggressiivinen ajo voi vahingoittaa tuotetta ja lisätä loukkaantumisen riskiä.
 - Älä kuljeta tai vedä muita tuotteita sähköpotkupyörän perässä
 - Älä käytä kilpailamiseen, tempujen tekemiseen tai muihin aggressiivisiin ajotyyleihin.
- Tällainen ajo voi vahingoittaa tuotetta ja heikentää ajajan hallintaa, mikä voi johtaa loukkaantumiseen.

VAROITUS!

Ohjeet vakavien onnettomuuksien välttämiseksi

- Aikuisen valvonta on aina tarpeen.
- Älä käytä tieliikenteessä, jyrkissä rinteissä, portaila, uima-allasalueilla tai muilla vesialueilla.
- Vain yksi käyttäjä kerrallaan
- kuljettajan tulee aina istua.
- Käytä aina kenkiä. Varmista, että kengät ovat sidotut ja nauhat eivät ole lähellä ajoneuvon osia tai pyöriä.
- Maksimipaino: 50 kg
- Tarkista säännöllisesti kiinnitysosat ja kiristä ne tarvittaessa. Vaihda kuluneet tai rikkoutuneet osat välittömästi.
- Älä käytä tai säilytä kosteissa olosuhteissa.
- Käytettävä suurilla avoimilla alueilla. Vältä törmäyksiä.
- Ajo-osaaminen on tarpeen kaatumisten tai törmäysten välttämiseksi.
- Älä aja yöllä.
- Käytä vain valmistajan määrittämää akkua.
- Käytä vain valmistajan määrittämää laturia.
- Sähköpotkupyörän käyttö lapsille tuo mukanaan mahdollisia riskejä, ja varovaisuutta on noudatettava ajon aikana. Sen käyttöön liittyy sisäänrakennettuja vaaroja (esimerkiksi kaatuminen tai ajaminen vaaralliseen tilanteeseen). Aikuisen valvonta on tarpeen, ja aikuisten tulee tunnistaa, että ajaja voi loukkaantua vakavasti tai kuolla, vaikka turvatoimet otettaisiin käyttöön. AJA OMALLA VASTUULLA. .
- Lapsella on oltava vaadittava taitotaso ja kypsyys tämän tuotteen turvalliseen käyttöön. Kaikki 3-vuotiaat eivät ole valmiita ajamaan tätä tuotetta. Varmista, että ajajan fyysinen koko, ikä, paino, kypsyys ja kyky noudattaa sääntöjä riittävät ennen kuin annat lapsesi ajaa.
- Loukkaantumis- tai kuolemanvaara hallinnan menetyksestä, törmäyksistä ja kaatumisista.
- Käytä aina oikein istuvaa kypärää ja muita suojarusteita, kuten kynnärpää- ja polvisuojia, mikä voi olla paikallisten lakien mukaankin pakollista.
- Pidä aina molemmat kädet ohjaustangolla.
- Älä kosketa jarrua tai moottorin koteloa pian käytön jälkeen. Nämä osat saattavat olla kuumia.



Käytä aina hyväksyttyä kypärää sekä muita suojaimeja



Älä koskaan aja julkisessa liikenteessä



Älä koskaan käytä huumeiden ja/tai alkoholin vaikutuksen alaisena

Kasaaminen

Aikuisten on avustettava lapsia tuotteen kasaamisessa ja säätötoimenpiteissä.

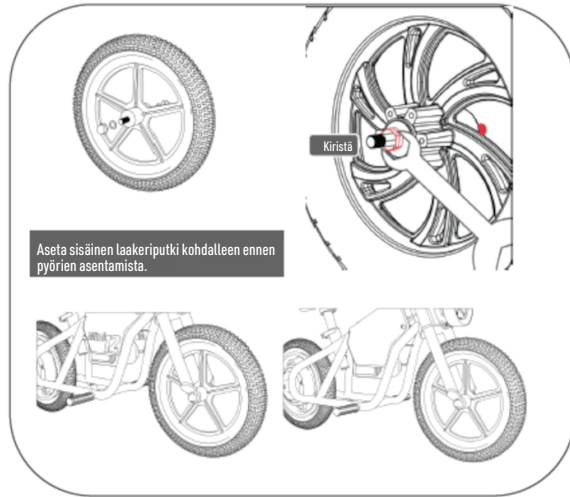

ETUPYÖRÄN ASENNUS

HUOMAUTUS: OLE VAROVAISTA ETUPYÖRÄN ASENTAMISESSA ETUHAARUKAN TERÄVIEN KOHTIEN MUOKSI.

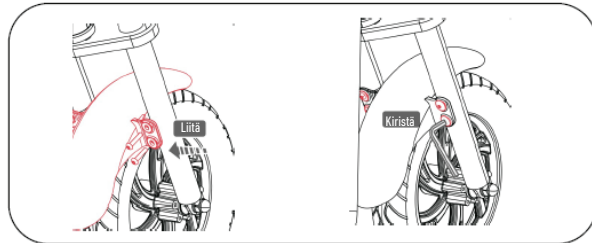

LOKASUOJAN ASENNUS

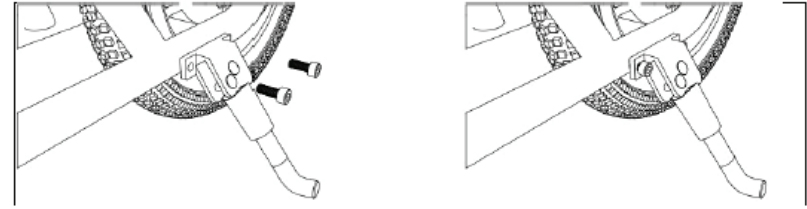

JALUSTAN ASENNUS

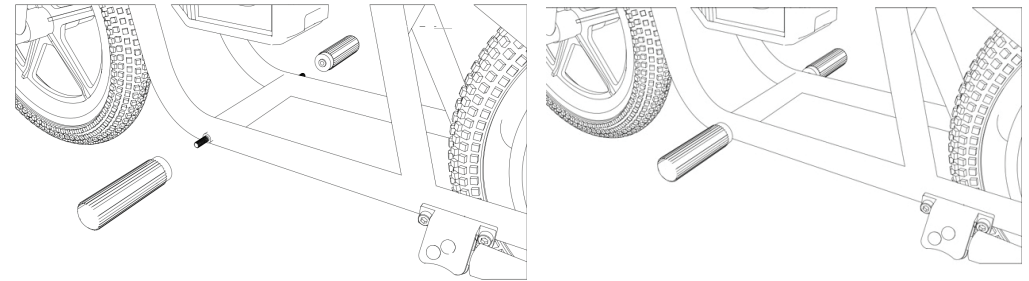

JALKATUKIEN ASENNUS

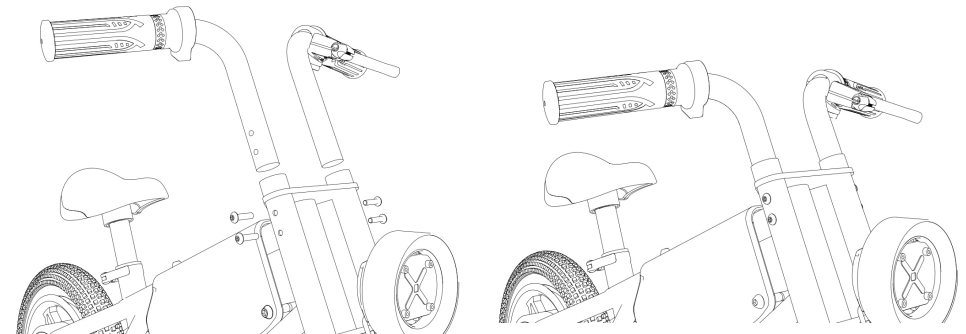

OHJAUSTANGON ASENNUS

HUOMAUTUS: OLE VAROVAINEN OHJAUSTANGON ASENNUKSESSA, VÄLTÄ KAASU- JA JARRUKAAPELEIDEN PURISTAMISTA.



Tuotteen yleiskatsaus

MINI E-Cruise sähköpotkupyörä on lelu. Sitä ei ole suunniteltu kuljettamiseen. Ajotaitojen hallitsemiseksi ajajan tulee harjoitella.

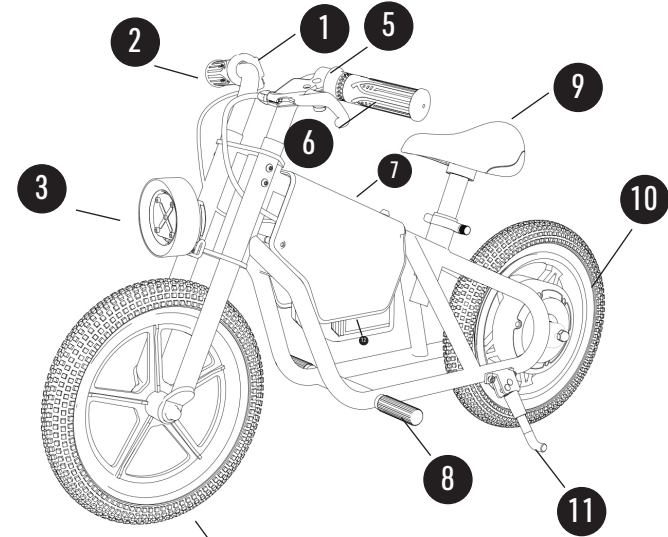

- | | |
|---------------|--------------------|
| 1 Näyttö | 7 Säilytyslaatikko |
| 2 Kaasu | 8 Jalkatuki |
| 3 Etuvalo | 9 Penkki |
| 4 Etupyörä | 10 Moottori |
| 5 Jarru | 11 Jalusta |
| 6 Ohjaustanko | 12 Akku |

Kaasun käyttöohje



Akun varaus:
Kuvakkeet ilmaisevat jäljellä olevan akun varauksen



Nopeus:

Paina virtapainiketta kaksi kertaa vaihtaaksesi nopeustilan #1 ja nopeustilan #2 välillä.

ON/OFF BUTTON

Paina virtapainiketta ja pidä sitä painettuna 3 sekunnin ajan kytkeäksesi virran PÄÄLLE/POIS.

Valot

Paina virtapainiketta kerran kytkeäksesi ajovalot päälle tai pois päältä.

Moottoriäänet:

Paina virtapainiketta kolme kertaa kytkeäksesi moottorin äänen päälle tai pois päältä.

Lataaminen

Lataa NextGear E-Cruise Mini sähköpotkupyöräsi ennen käyttöä!



Varmista, että sähköpotkupyörästä on kytketty virta pois ennen lataamisen aloittamista.

HUOM: Laturi toimitetaan tuotteen mukana. Akun tulee olla ladattuna täyteen ennen käytön aloittamista. Käytä vain mukana toimitettua laturia akun lataamiseen.

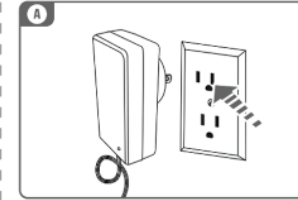

Kytke laturin pistoke pistorasiaan. Laturin valon tulee olla vihreä.

HUOM: Kokeile toista pistorasiaa, jos vihreä LED-valo ei syty.

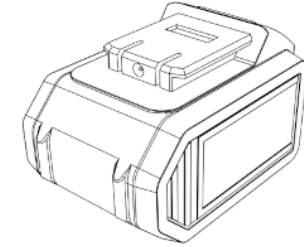

Liitä akku latausporttiin. Laturin merkkivalo palaa punaisena latauksen aikana ja muuttuu vihreäksi, kun se on täyteen ladattu.

VAROITUS!

Tässä tuotteessa käytetään ladattavaa Li-ion akkua. Vääränlainen käyttö voi aiheuttaa vakavan vamman tai kuoleman. ÄLÄ lataa tuotetta valvomatta!

VAROITUS!

Lue kaikki sähköpotkupyörän käyttöohjeet sekä varoitusmerkinnät ennen käyttöä.

HUOM: Akkua ei olla ladattu täyteen vastaanottaessasi tuotetta, joten lataa se ennen ensimmäistä käyttökertaa. Lue turvallisuusohjeet ennen lataamista ja noudata asianmukaisia lataustoimenpiteitä.

- Käytä vain soveltuvaa 24V laturia sähköpotkupyörän akun lataamiseen. Älä yritä ladata akkua millään muulla laturilla.
- Älä säilytä sähköpotkupyörää ympäristössä, jonka lämpötila on alle 0 °C tai yli 50 °C
- Älä lataa akkua alle -10 °C tai yli 50 °C lämpötiloissa, koska se voi vahingoittaa sitä.
- Älä käytä laturia, jos se on pudonnut tai vaurioitunut millään tavalla. Tarkista laturin kunto ennen jokaista käyttökertaa ja vaihda se uuteen, jos huomaat kulumista tai vaurioitumista.
- Laturi on suunniteltu toimimaan tavallisella kotitaloussähköllä (100/240V). Älä yritä käyttää laturia millään muulla jännitetasolla.
- Älä koskaan tee muutoksia sähköjärjestelmiin, sillä se voi aiheuttaa sähköiskun tai tulipalon.
- Latauksen ajaksi sähköpotkupyörä tulee sijoittaa kuivaan ja hyvin ilmastoituun tilaan.
- Vältä laturin vahingoittuminen irrottamalla se nätisi pistokkeesta irti pistoriasta, johdosta vetämisen sijasta.
- Varmista, että johto on sijoitettu niin, että sen päälle ei astuta tai siihen ei kompastuta, eikä se vauroidu tai pääse hajoamaan.
- Käytä jatkojohtoa vain jos se on ehdottoman välttämätöntä. Sopimaton jatkojohdon käyttö, voi aiheuttaa tulipalon tai sähköiskun riskin.
- Älä upota laturia veteen puhdistuksen aikana sähköiskun välttämiseksi. Puhdistamiseksi, irrota laturi pistorasiasta ja pyyhi se kuivalla liinalla.
- Älä laita mitään esineitä laturin päälle tai sijoita laturia pehmeälle, joka voi kuumentua liikaa laturin vuoksi. Pidä laturi kaukana lämmönlähteistä.

Ajamiseen valmistautuminen

Käytä aina asianmukaisia suojavarusteita, kuten hyväksyttyä kypärää (jossa leukahihna sekä tiukka kiinnitys), kyynär- sekä polvisuojia.

Käytä aina kenkiä ja pidä kengännauhat sidottuina poissa renkaiden ja moottorin tieltä. Älä koskaan aja paljain jaloin tai sandaaleissa.



Kytke päälle/pois

Käynnistys: Paina virtapainiketta ja pidä sitä painettuna 3 sekunnin ajan, jolloin kuuluu merkkiääni, kun laite kytkeytyy päälle.

Sammutus: Paina virtapainiketta ja pidä sitä painettuna 3 sekunnin ajan, ja kun kuuluu "power off" -ääni, laite kytkeytyy pois päältä.

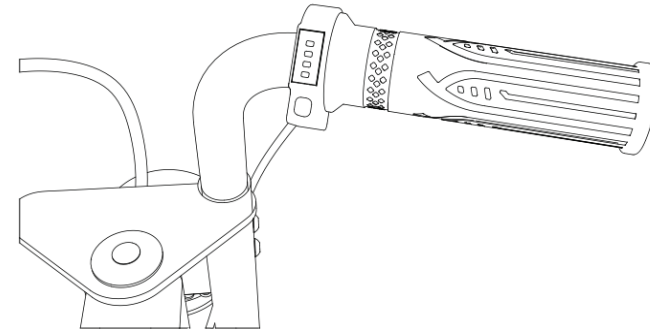

Tekniset tiedot

Tuotteen mitat:	929 x 448 x 547 mm
Tuotteen paino:	9,5 kg
Akun tyyppi:	18V 5aH
DC sisääntulo	21V / 1A
Moottori:	21V / 160W
Max. kantavuus:	50 kg
Max. nopeus:	15 km/h
Max. ajomatka:	15 km
Nopeuden säätö:	2 tasoinen
Latausaika:	5-6 tuntia
Renkaat:	12,0 x 3,0"
Etuvalo:	Kyllä
Näyttö:	Kyllä
Lokasuoja:	Kyllä
LED-valot:	Kyllä
Äänitehoste:	Kyllä

Huolto ja varastointi

VAROITUS! Huolto-ohjeet

- Aikuinen, joka kasaa tämän tuotteen on vastuussa, että kaikki osat löytyvät pakkauksesta.
- Tarkista mutterit ja pultit usein, kiristä niitä tarvittaessa
- Kaikki osat, joissa näkyy kulumista ja vaurioitumista tulee välittömästi vaihtaa
- Tarkista säännöllisesti kaikki ruuvit ja kiristä tarvittaessa.
- Tarkista säännöllisesti että muoviosissa ei ole halkeamia tai murtumia.
- Lumi- ja vesisateella, säilytä sähköpotkupyörää sisätiloissa.
- Älä käytä sähköpotkupyörää märissä tai lumisissa olosuhteissa.
- Älä puhdista sähköpotkupyörää suihkuttamalla letkulla tai painepesurilla. Vesi tai kosteus moottorissa, akussa tai muissa sähkökomponenteissa voi aiheuttaa osien vioittumisen.
- Puhdista sähköpotkupyörä kuivalla liinalla. Vahatonta puhdistusainetta voidaan käyttää muoviosien puhdistamiseen. Älä suikuta sähköpotkupyörää letkulla tai upota sitä veteen.
- Tarkista rengaspaineet ennen ajoa. Ilmaa voi vuotaa hitaasti ulos, jos sisäkumi on vaurioitunut tai puhjennut. Paikkaa tai vaihda rengas ennen ajoa, jos rengaspaine on normaalia alhaisempia ennen ajoon lähtöä.
- Tarkista ennen ajamista, että rungossa tai ohjaustangossa ei ole halkeamia tai katkenneita liitoskohtia. Aggressiivinen ajotyylly tai törmäykset voivat aiheuttaa rungon tai ohjautangon vaurioitumista. Tarkista rungon, ohjaustangon sekä kiinnitykset jokaisen onnettomuuden jälkeen ja ennen jokaista ajoa.

SUOMITRADING.fi

Suomi Trading Oy
RealParkinkatu 12, 37570 Lempäälä
asiakaspalvelu@suomitradng.fi

N

NEXTGEAR

NEXTGEAR E-CRUISER MINI

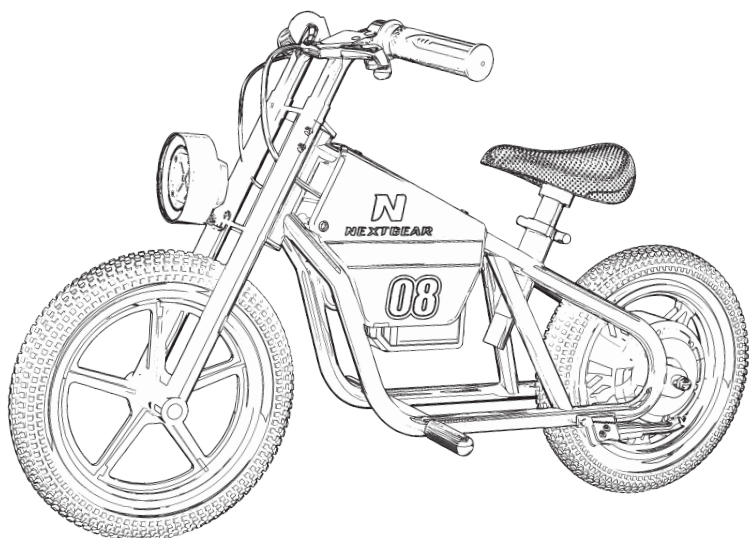

BRUKSANVISNING

GRÖN:
GUL:

ID:103610374
ID:103610376

EAN:6438014399560
EAN:6438014399553

INNEHÅLL

Varning innan användning	2
Innehåll i förpackningen	3
Säkerhetsvarning för körning	4-5
Montering	6-8
Produktöversikt	7
Gasreglageinstruktion	10
Laddningsvarning	11-12
Förberedelse för körning	13
Specifikation	14
Underhåll och Reparation	15

Tack för att du valde NextGear E-cruise Mini elcykel!

Innehåll i förpackningen

Varning innan användning

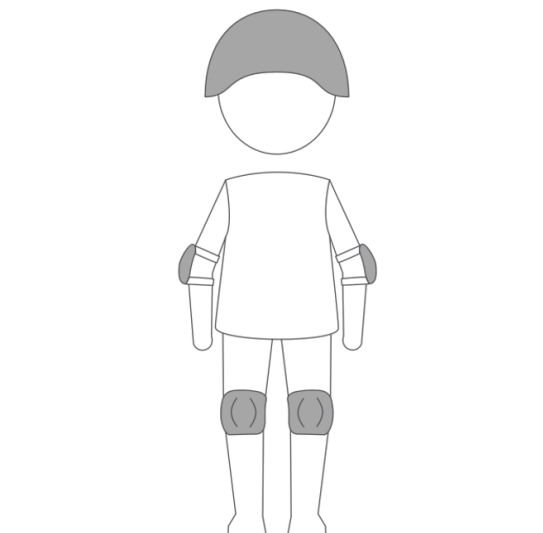

+ 3 ÅR

VARNING!

Användning av denna Elcykel av barn under 3 års ålder ökar risken för allvarliga skador eller dödsfall.

Vuxen övervakning krävs för barn under 8 års ålder.

TILLÅT ALDRIG barn under 3 år att köra denna Elcykel.

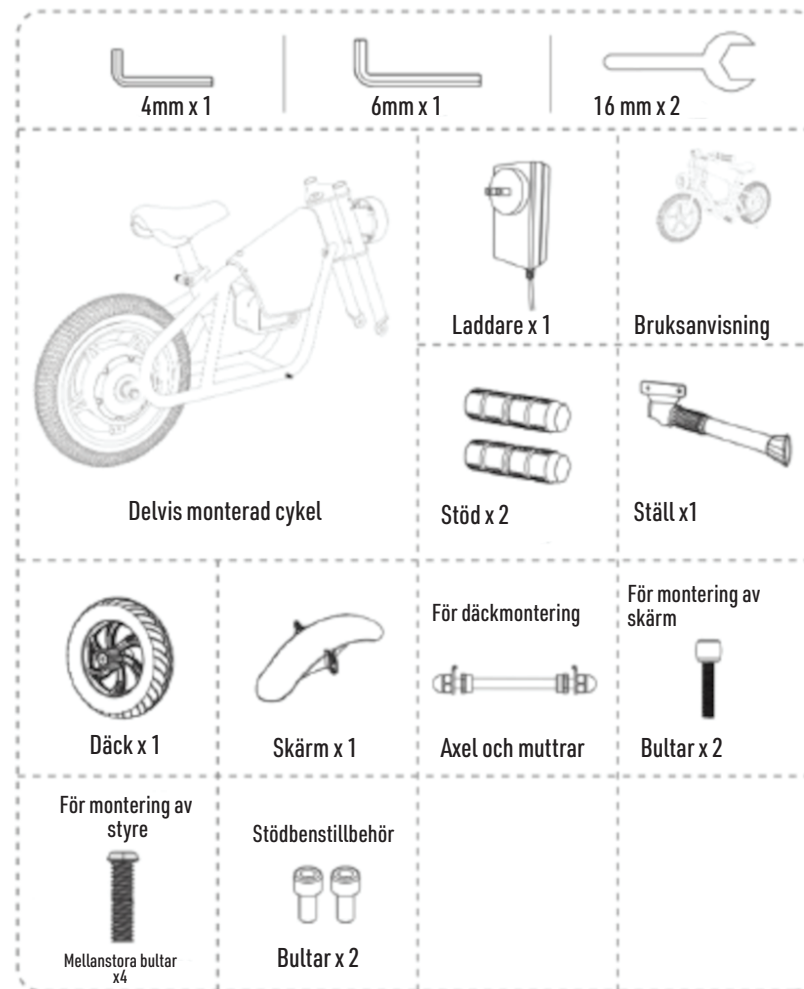

Bruksanvisningens bilder är vägledande.
Vänligen hänvisa till den faktiska produkten för noggrannhet.

Säkerhetsvarning för körning

- Innan barn använder denna Mini-motorcykel bör en vuxen noggrant utvärdera körområdet samt barnets förmåga att köra Mini-motorcykeln säkert. Lär barnet lämpliga säkerhetsregler innan du tillåter användning av Ecykel. Dessa regler bör även gås igenom med andra barn som vill köra Mini-motorcykeln.
- Förbli sittande. Ett barn som inte sitter på sadeln när Mini-motorcykeln är i rörelse kan falla eller orsaka att Ecykel välter.
- Använd inte Mini-motorcykeln på natten.
- Använd inte Mini-motorcykeln nära branta sluttningar eftersom det kan orsaka följande:
 - Osäker hastighet, även om gasreglaget släpps.
 - Kullning
 - Förlust av dragkraft, vilket gör att Ecykel slinter.
 - Rulla bakåt med osäker hastighet.
- Undvik kontakt med rörliga/roterande delar, som motorbroms, axel och hjul. Kontakt med dessa delar kan orsaka allvarliga skador.
- Använd inte Ecykel när den är placerad på sidan eller uppochnar.
- Använd inte Ecykel nära brännbara ångor (bensin, lacknafta, aceton, flytande vax osv.) eftersom den elektriska strömbrytaren avger en inre gnista, vilket kan orsaka en explosion eller brand.
- Du bör inte köra om du är påverkad av alkohol eller droger, om du har hjärtproblem, är gravid, har huvud-, rygg- eller nackproblem som begränsar din förmåga att köra säkert, om du har någon mental eller fysisk åkomma som gör dig mer mottaglig för skador eller påverkar din fysiska skicklighet eller mentala förmåga att förstå, känna igen och följa alla säkerhetsinstruktioner samt ta hänsyn till de risker som är förknippade med produkten.
- Utför en grundläggande säkerhetsinspektion före varje användning, inklusive:
 - däckens skick
 - säker funktion av bromsar och ljus
 - ramens goda skick
 - tillräcklig batteriladdning
 - eventuella tecken på skador, ovanligt eller överdrivet slitage eller andra uppenbara mekaniska problem/underhållsbehov. Komponenterna ska underhållas och repareras enligt tillverkarens specifikationer. Endast tillverkarens auktoriserade reservdelar ska användas för att serva din produkt.
- Använd endast på privat egendom. Använd inte på offentliga platser, gator eller trottoarer. Gräs, jord eller annan mjuk terräng rekommenderas. Åk inte aggressivt, gör inte hopp eller skarpa svängar. Aggressiv körning kan skada produkten och öka risken.
- Transportera eller drag andra produkter bakom Ecykel för barn.
- Använd inte för racing, stuntkörning eller andra aggressiva manövrer. Denna typ av körning kan leda till skador på produkten och minska förarens kontroll, vilket kan resultera i skador.

VARNING!

För att undvika allvarliga skador:

- Kontinuerlig vuxenövervakning krävs.
- Använd inte på vägar, på eller nära branta sluttningar eller trappor, vid simbassänger eller andra vattendrag.
- Tillåt aldrig mer än en förare.
- Förarna ska alltid sitta.
- Bär alltid skor. Se till att skorna är knutna och att skosnörena inte kommer i kontakt med drivsystemet eller hjulen.
- Maxvikt: 50 kg
- Kontrollera regelbundet hårdvaran och dra åt den vid behov. Byt ut slitna eller trasiga delar omedelbart.
- Använd eller förvara inte i våta förhållanden.
- För användning på stora öppna ytor. Undvik kollisioner.
- Färdigheter krävs för att undvika fall eller kollisioner.
- Åk aldrig på natten.
- Använd endast det batteri som tillverkaren har specificerat.
- Använd endast den laddare som tillverkaren har specificerat.
- Användning av Mini-motorcykeln för barn innebär potentiella risker och försiktighet krävs vid körning. Det finns inneboende faror med användningen (t.ex. att ramla av eller köra in i en farlig situation). Vuxenövervakning är nödvändig, och vuxna måste förstå att en förare kan bli allvarligt skadad eller dö, även när säkerhetsåtgärder vidtas. **KÖR PÅ EGEN RISK.** Barn under tre år får inte använda denna produkt.
- Ett barn måste ha den nödvändiga färdighetsnivån och mognaden för att använda produkten på ett säkert sätt. Inte alla 3-åringar är utrustade för att köra produkten. Säkerställ att förarens fysiska storlek, ålder, vikt, mognad och förmåga att följa reglerna är tillräckliga innan du låter ditt barn köra.
- Risk för skador eller död genom förlorad kontroll, kollisioner och fall. Bär alltid en väl passande hjälm och annan skyddsutrustning, som armbågsskydd och knäskydd, då detta kan krävas enligt lokal lag.
- Håll alltid båda händerna på styret.
- Rör inte bromsen eller motorhöljet efter användning. Dessa delar kan vara heta.



Använd alltid godkänd hjälm och andra skyddsutrustningar.



Kör aldrig i offentlig trafik.



Kör aldrig under påverkan av droger eller alkohol.

Montering

Vuxna måste hjälpa barn vid montering och initiala justeringsprocedurer av produkten.

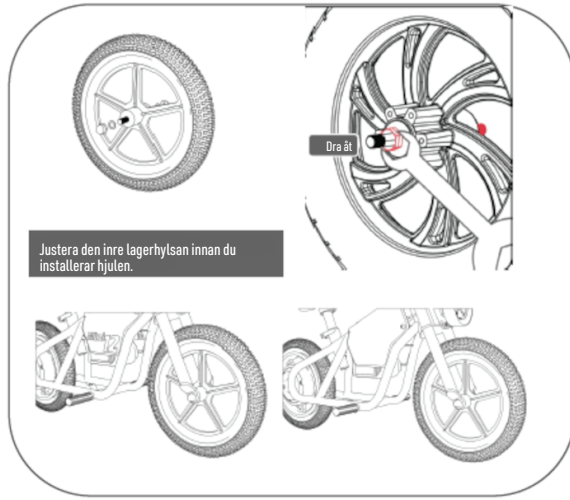

MONTERING AV FRAMHJUL

OBS: VAR UPPMÄRKSAM PÅ INSTALLATIONEN AV FRAMHJULET PÅ GRUND AV DE SKARPA SPETSARNA PÅ FRAMGAFFELN.

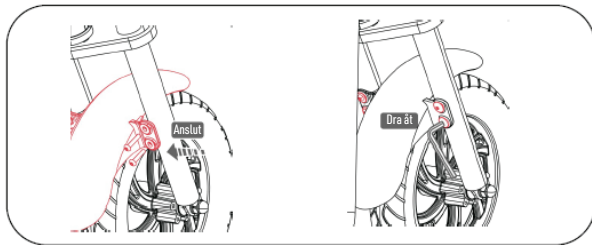

MONTERING AV STÄNKSKYDD

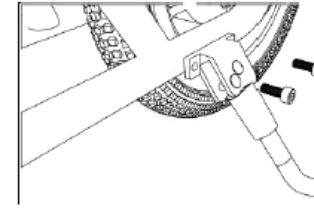

MONTERING AV STÄLL

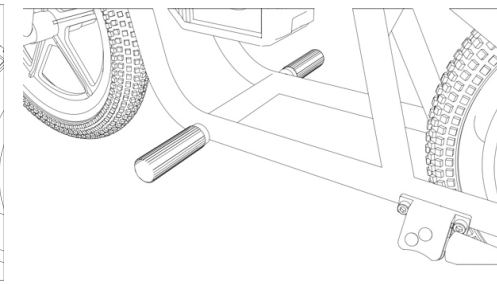
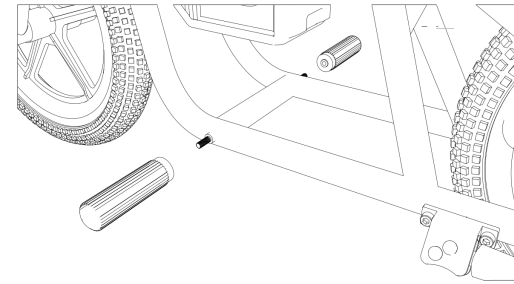

MONTERING AV FOTSTÖD

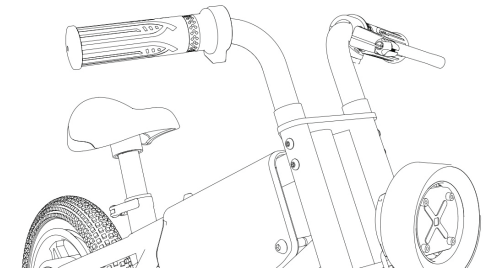
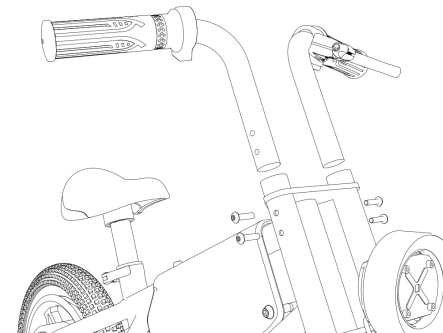

MONTERING AV STYRE

OBS: VAR FÖRSIKTIG VID INSTALLATION AV STYRET, UNDANTAG FÖR ATT KLEMMAR GAS- OCH BROMSSLADDAR.



Produktöversikt

MINI E-Cruise elcykel är en leksak. Den är inte avsedd för transport. För att behärska körfärdigheter måste föraren träna.

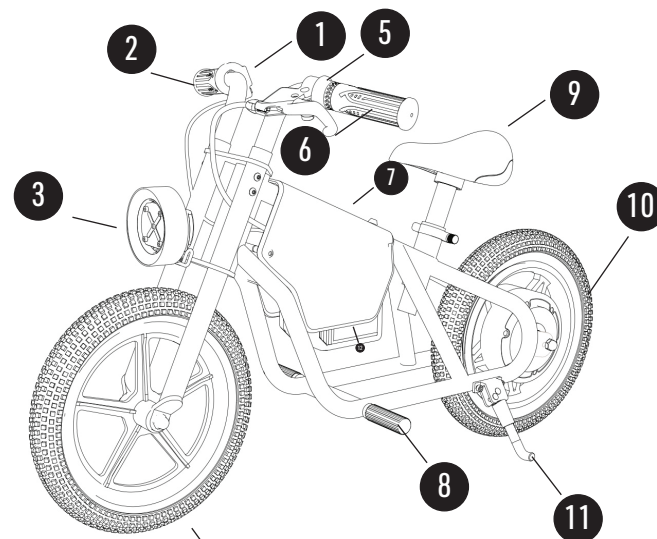

- | | |
|------------|------------------|
| 1 Display | 7 Förvaringslåda |
| 2 Gas | 8 Fötstöd |
| 3 Framljus | 9 Bänk |
| 4 Framhjul | 10 Motor |
| 5 Broms | 11 Stå |
| 6 Styre | 12 Batteri |

Gasreglageinstruktion



Batteriladdning:
Ikonen indikerar återstående batteriladdning



Hastighet:

Tryck på strömbrytaren två gånger för att byta mellan hastighetsläge #1 och hastighetsläge #2.



ON/OFF BUTTON

Håll ner strömbrytaren i 3 sekunder för att slå PÅ/AV.



Ljus

Tryck på strömbrytaren en gång för att sätta på eller av strålkastarna.

Motorljud:

Tryck på strömbrytaren tre gånger för att sätta på eller av motorljudet.

Laddningsvarning

Ladda din NextGear E-Cruise Mini elcykel innan användning!



Se till att elcykeln är avstängd innan du börjar ladda.

OBS: Laddaren levereras tillsammans med produkten. Batteriet ska vara fullt laddat innan användning. Använd endast den medföljande laddaren för att ladda batteriet.

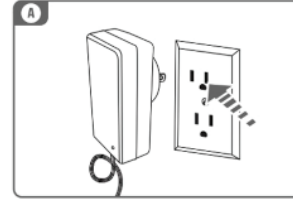

Anslut laddarens kontakt till ett eluttag. Laddarens ljus ska vara grönt.
OBS: Prova ett annat uttag om den gröna LED-lampan inte lyser.

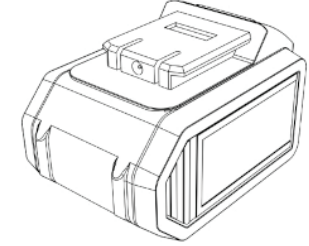

Anslut batteriet till laddporten. Laddarens indikatorlampa lyser röd under laddning och blir grön när det är fullt laddat.

WARNING!

Denna produkt använder ett uppladdningsbart Li-ion-batteri. Felaktig användning kan orsaka allvarliga skador eller dödsfall.

VARNING!

Läs alla bruksanvisningar och varningsetiketter innan användning.

OBS: Batteriet är inte fulladdat när du tar emot produkten, så ladda det innan första användning.

Läs säkerhetsinstruktionerna innan laddning och följ korrekta laddningsprocedurer.

- Använd endast en lämplig 24V-laddare för att ladda elcykelns batteri. Försök inte ladda batteriet med någon annan laddare.
- Förvara inte elcykeln i en miljö där temperaturen är under 0 °C eller över 50 °C.
- Ladda inte batteriet vid temperaturer under -10 °C eller över 50 °C, eftersom detta kan skada batteriet.
- Använd inte laddaren om den har fallit eller är skadad på något sätt. Kontrollera laddarens skick före varje användning och byt ut den om du ser slitage eller skador.
- Laddaren är designad för att fungera med vanligt hushållsel (100/240V). Försök inte använda laddaren med någon annan spänning.
- Gör aldrig några ändringar i elsystemen, då det kan orsaka elektriska stötar eller brand.
- Under laddning ska elcykeln placeras i ett torrt och välventilerat utrymme.
- Undvik att skada laddaren genom att försiktigt koppla bort den från uttaget, istället för att dra i sladden.
- Se till att sladden placeras så att den inte trampas på eller snubblas över, och att den inte skadas eller förstörs.
- Använd förlängningsladd endast om det är absolut nödvändigt. Felaktig användning av förlängningsladd kan orsaka brand eller risk för elektrisk stöt.
- Torka aldrig av laddaren med vatten under rengöring för att undvika elektriska stötar. Koppla bort laddaren från uttaget och torka den med en torr trasa.
- Lägg inte föremål på laddaren eller placera den på mjuka ytor som kan överhettas på grund av laddarens värme. Håll laddaren borta från värmekällor.

Förberedelse för körning

Använd alltid lämplig skyddsutrustning, såsom godkänd hjälm (med hakrem och fast fäste), armbågsskydd och knäskydd. Använd alltid skor och se till att skosnörena är knutna och inte är i vägen för hjul och motor. Kör aldrig barfota eller i sandaler.



Slå på/av

Start: Tryck på strömbrytaren och håll den nedtryckt i 3 sekunder tills ett ljud hörs när enheten slås på.

Avstängning: Tryck på strömbrytaren och håll den nedtryckt i 3 sekunder, och när "power off"-ljudet hörs stängs enheten av.

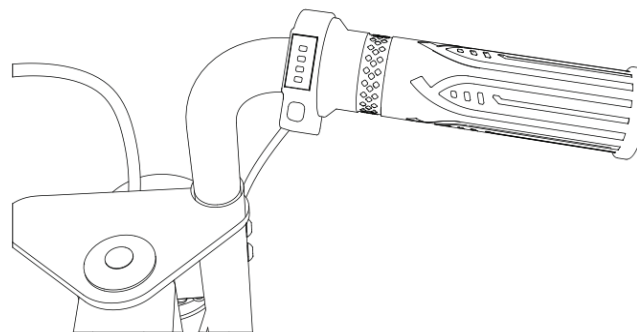

Specifikation

Produktmått:	929 x 448 x 547 mm
Produktvikt:	9,5 kg
Batterityp: 1	8V 5aH
DC ingång:	21V / 1A
Motor:	21V / 160W
Max. lastkapacitet:	50 kg
Max. hastighet:	15 km/h
Max. räckvidd:	15 km
Hastighetsreglering:	2 nivåer
Laddningstid:	5-6 timmar
Däck:	12,0 x 3,0"
Framljus:	Ja
Display:	Ja
Skärm:	Ja
LED-lampor:	Ja
Ljudeffekt:	Ja

Underhåll och lagring

VARNING! Underhållsinstruktioner

- En vuxen som monterar denna produkt är ansvarig för att alla delar finns i förpackningen.
- Kontrollera muttrar och bultar regelbundet och dra åt dem vid behov.
- Alla delar som visar tecken på slitage eller skador ska omedelbart bytas ut.
- Kontrollera regelbundet alla skruvar och deras skyddshöljen och dra åt dem vid behov.
- Kontrollera regelbundet att plastdelarna inte har sprickor eller brott.
- Vid snö och regn, förvara elcykeln inomhus.
- Använd inte elcykeln i våta eller snöiga förhållanden.
- Rengör inte elcykeln genom att spruta med slang eller högtryckstvätt. Vatten eller fukt i motorn, batteriet eller andra elektriska komponenter kan orsaka skador på delarna.
- Rengör elcykeln med en torr trasa. Vaxfri rengöringsmedel kan användas för att rengöra plastdelar. Spruta inte elcykeln med en slang eller doppa den i vatten.
- Kontrollera däcktrycket innan körning. Luft kan långsamt läcka ut om innerslangen är skadad eller punkterad. Laga eller byt ut däck om däcktrycket är onormalt lågt innan du kör.
- Kontrollera innan du kör att ramen eller styrstången inte har sprickor eller brutna fogar. Aggressiv körning eller kollisioner kan orsaka skador på ramen eller styrstången. Kontrollera ramen, styrstången och fäste efter varje olycka och innan varje körning.

SUOMITRADING.fi

Suomi Trading Oy
RealParkinkatu 12, 37570 Lempäälä
asiakaspalvelu@suomitradning.fi

N

NEXTGEAR

NEXTGEAR E-CRUISER MINI

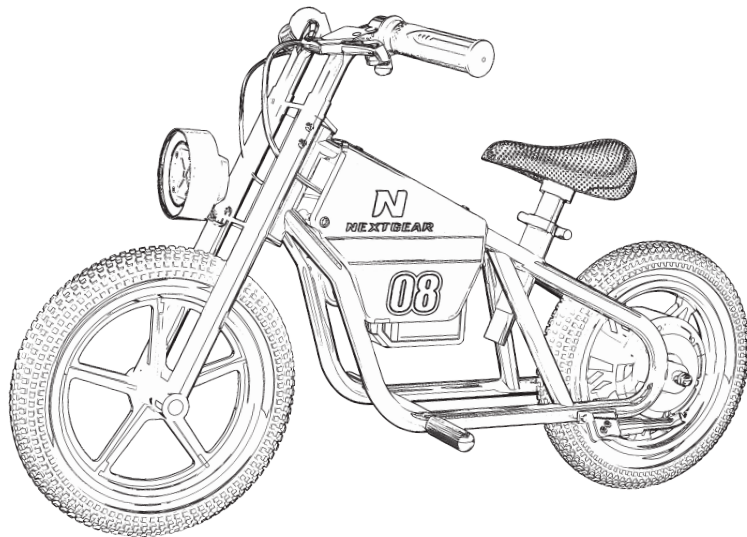

USER MANUAL

GREEN:
YELLOW:

ID:103610374
ID:103610376

EAN:6438014399560
EAN:6438014399553

CONTENTS

Before using	2
What 's in the box	3
Safety instructions	4-5
Assembly	6-8
Overview of product	9
Throttle Instruction	10
Charge Warning	11-12
Preparation of riding	13
Specification	14
Maintenance and repair	15

Thank you for choosing the NextGear E-cruise Mini bike!

Before using

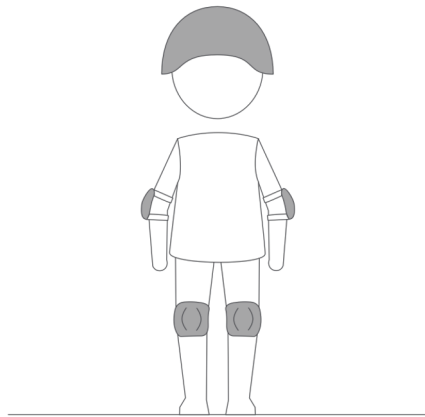

+ 3 YEARS

WARNINGS!

Operation of this Mini Ebike children under the age of 3 increases the risk of severe injury or death.

Adult supervision required for children under age 8.

NEVER permit children under age 3 to operate this Mini Bike.

What 's in the box

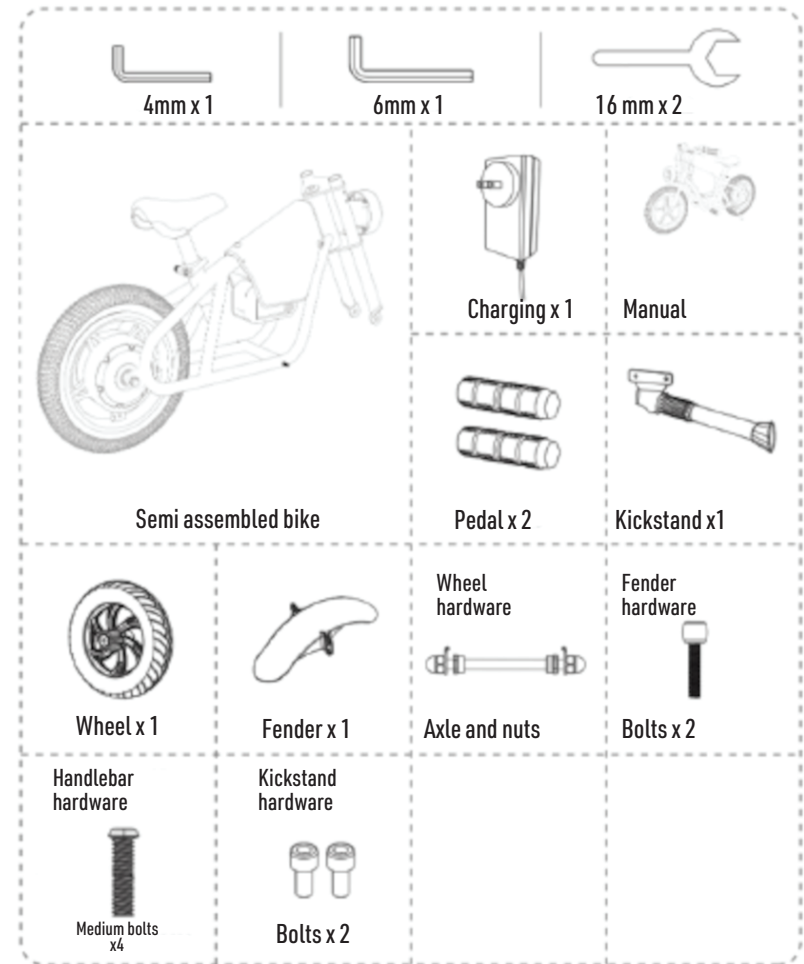

Pictures in the manual are just for reference.
Please refer to the actual product for accuracy.

Safety instructions

- Before children use this electric scooter, an adult should carefully assess the riding area and the child's ability to safely operate the scooter. Teach the child the appropriate safety rules before allowing them to use this product. These rules should also be reviewed with other children who want to ride the scooter.
- Always remain seated. A child who is not sitting on the seat while riding the scooter may fall off or cause the scooter to tip over.
- Do not ride the scooter at night.
- Do not use the product on steep inclines as this can cause the following dangerous situations:
 - Unsafe speed, even if the throttle is released.
 - Tipping over
 - Loss of traction, causing the scooter to slip.
 - Rolling backward at an unsafe speed.
- Avoid contact with moving and rotating parts, such as the motor, axle, and wheels. Contact with these parts can cause serious injury.
- Do not use the product if it is tipped over or upside down.
- Do not use the scooter near flammable vapors (gasoline, paint thinner, acetone, liquid wax, etc.), as the electrical switch can generate an internal spark that could cause an explosion or fire.
- You should not ride if you are under the influence of alcohol or drugs, if you have a heart condition, are pregnant, have head, back, or neck ailments that limit your ability to ride safely, or if you have any mental or physical conditions that make you more susceptible to injury or impair your ability to recognize, understand, and follow all safety instructions and consider the inherent risks associated with using the product.
- Before each use, perform a basic safety inspection, including:
 - Condition of the tires
 - Safe operation of brakes and lights
 - Good condition of the frame
 - Sufficient battery charge
 - Any sign of damage, unusual or excessive wear, or other obvious mechanical problems/maintenance needs. Components must be maintained and repaired in accordance with the manufacturer's specifications. Only the manufacturer's authorized replacement parts should be used to service the product.
- Use only on private property. Do not use on public property, streets, or sidewalks. Grass or other soft terrain are recommended.
- Do not ride aggressively, perform jumps, or make sharp turns. Aggressive riding may damage the product and increases the risk of injury.
- Do not tow or carry other products behind the scooter.
- Do not use for racing, trick riding, or other aggressive riding styles. Such riding may damage the product and reduce rider control, which could lead to injury..

WARNING!

To avoid serious injury:

- Continuous adult supervision is required.
- Never use in roadways, on or near steep inclines or steps, swimming pools, or other bodies of water.
- Never allow more than one rider.
- Riders should always be seated.
- Always wear shoes. Ensure shoes are tied and laces clear the drive and wheels.
- Maximum weight: 50kgs
- Periodically check hardware and tighten it if necessary. Replace worn or broken parts immediately.
- Never use or store in wet conditions.
- For use in large open areas. Avoid collisions.
- Skill is required to avoid falls or collisions.
- Never ride at night.
- Only use the battery specified by the manufacturer.
- Only use the charger specified by the manufacturer.
- Riding the Mini Bike for Kids presents potential risks, and caution is required when riding. Inherent hazards are associated with its use (for example, falling off or riding it into a hazardous situation). Adult Supervision is needed, and adults must recognize that a rider can be seriously injured or die, even when safety precautions are taken. RIDE AT YOUR OWN RISK Children under six years are prohibited from using this product.
- A child must have the required skill level and maturity to ride this product safely. Not all 6-year-olds are equipped to ride the product. Ensure that the rider's physical size, age, weight, maturity, and ability to follow the rules are sufficient before letting your child ride.
- Risk of injury or death from loss of control, collisions, and falls. Always wear a properly fitted helmet and other protective equipment, such as elbow pads and kneepads, as this may be required by local law.
- Always keep two hands on the handlebars at all times.
- Do not touch the brake or motor housing after use. These components may be hot.



Always use an approved helmet and other protective gear.



Never ride in public traffic.



Never ride under the influence of drugs or alcohol.

Assembly

Adults must assist the children in the assembly and initial adjustment procedures of the product.

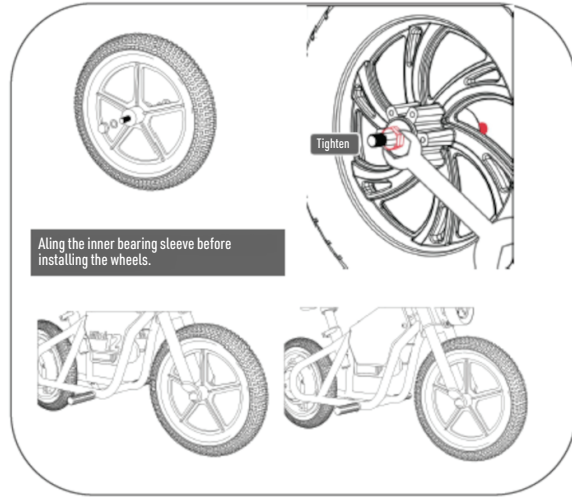

FRONT WHEEL ASSEMBLY

Note: Be careful when installing the front wheel due to sharp points of the front fork.

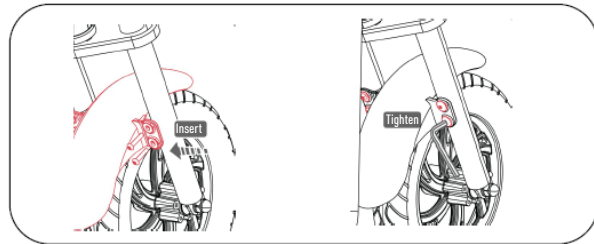

MUDGUARD ASSEMBLY

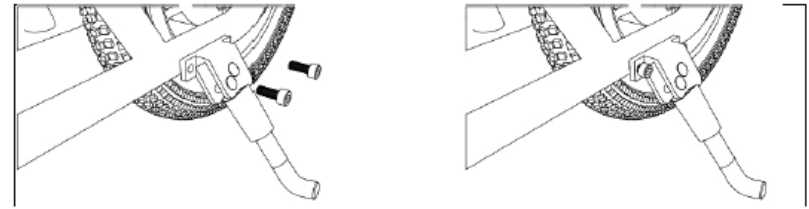

KICKSTAND ASSEMBLY

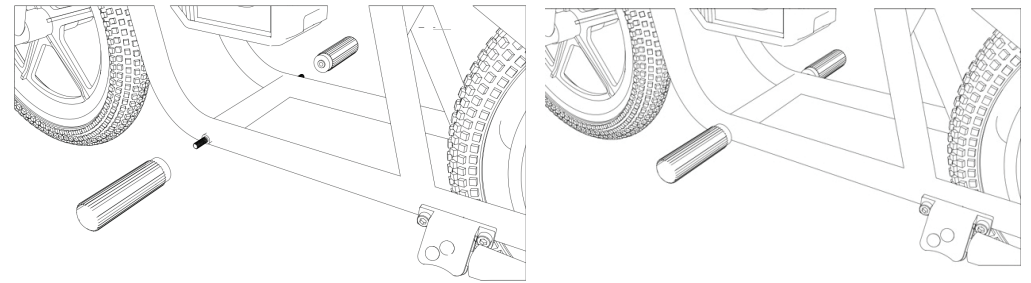

PEDAL ASSEMBLY

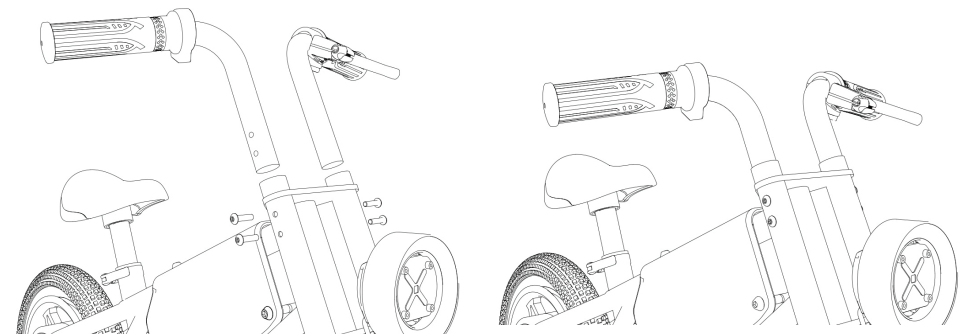

HANDLEBEAR ASSEMBLY

Note: Take care when installing handlebars, avoid pinching throttle and brake wires.

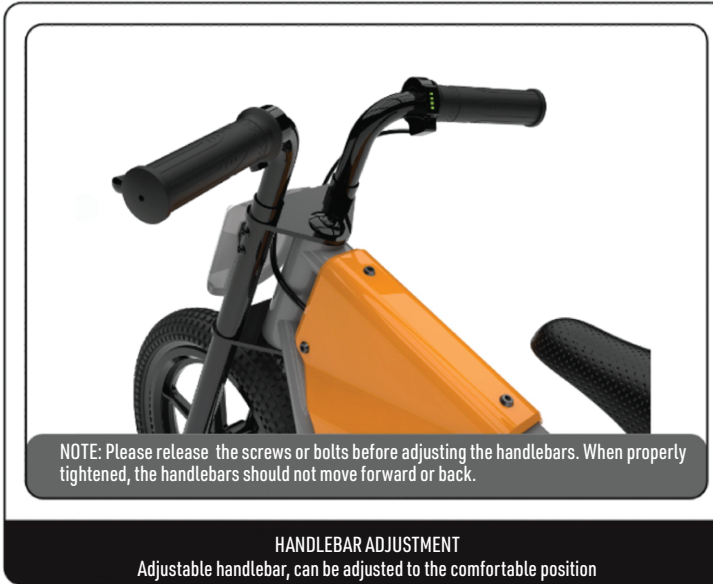

NOTE: Please release the screws or bolts before adjusting the handlebars. When properly tightened, the handlebars should not move forward or back.

HANDLEBAR ADJUSTMENT

Adjustable handlebar, can be adjusted to the comfortable position

Overview

The MINI E-Cruise electric scooter is a toy. It is not designed for transportation. To master driving skills, the rider must practice

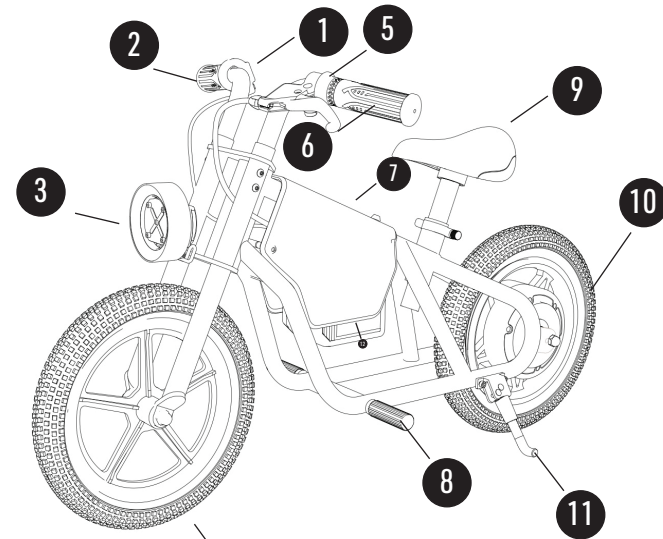

- 1 Display
- 2 Throttle
- 3 Headlight
- 4 Front wheel
- 5 Brake
- 6 Handlebar
- 7 Storage box
- 8 Kickstand
- 9 Seat
- 10 Motor
- 11 Kickstand
- 12 Battery

Throttle instructions



Battery level:
This icon indicates the battery reminder.



Speed:

Press power button two times to change between speed mode #1 and speed mode #2



ON/OFF BUTTON

Press power button and hold for 3 seconds to ON/OFF

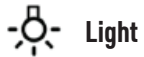

Light

Press power button one time to turn on or off the headlights

Engine sounds:

Press power button one three times to turn on or off the engine sound

Charging

Charge your NextGear E-Cruise Mini electric scooter before use!



Make sure the electric scooter is powered off before starting the charging process.

NOTE: The charger is included with the product. The battery must be fully charged before use. Use only the included charger to charge the battery.

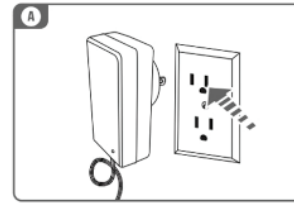

Plug the charger's plug into the electrical outlet. The charger's light should be green.
NOTE: Try another outlet if the green LED light does not turn on.

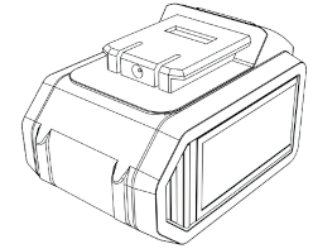

Connect the battery to the charging port. The charger's indicator light will be red during charging and turn green when fully charged.

WARNING!

This product uses a rechargeable Li-ion battery. Improper use can cause serious injury or death. NEVER charge the product unattended!

WARNING!

Read all the user instructions and warning labels before use.

NOTE: The battery is not fully charged when you receive the product, so charge it before first use.

Read the safety instructions before charging and follow the correct charging procedures.

- Use only an appropriate 24V charger to charge the electric scooter's battery. Do not attempt to charge the battery with any other charger.
- Do not store the electric scooter in an environment where the temperature is below 0°C or above 50°C.
- Do not charge the battery at temperatures below -10°C or above 50°C, as this may damage the battery.
- Do not use the charger if it has fallen or is damaged in any way. Check the charger's condition before each use and replace it if you notice wear or damage.
- The charger is designed to work with standard household electricity (100/240V). Do not attempt to use the charger with any other voltage level.
- Never modify the electrical system, as it may cause electric shocks or fire.
- When charging, place the electric scooter in a dry and well-ventilated area.
- Avoid damaging the charger by gently disconnecting it from the outlet, rather than pulling on the cable.
- Ensure the cable is placed where it will not be stepped on or tripped over, and that it will not be damaged or broken.
- Use an extension cord only if absolutely necessary. Improper use of an extension cord may pose a fire or electric shock risk.
- Never submerge the charger in water during cleaning to avoid electrical shock. Unplug the charger and wipe it with a dry cloth.
- Do not place any objects on the charger or place it on a soft surface that may overheat due to the charger's heat. Keep the charger away from heat sources.

Preparation

Always use appropriate protective gear, such as an approved helmet (with chin strap and secure fit), elbow and knee pads. Always wear shoes and keep the shoelaces tied and clear of the wheels and motor. Never ride barefoot or in sandals.



Switch on/off

Turn on: Turn on/off, Start: Press the power button and hold it down for 3 seconds until you hear a sound indicating that the device is powered on.

Turn off: Press power button and hold for 3 seconds, after "power off" rings, it turns off.

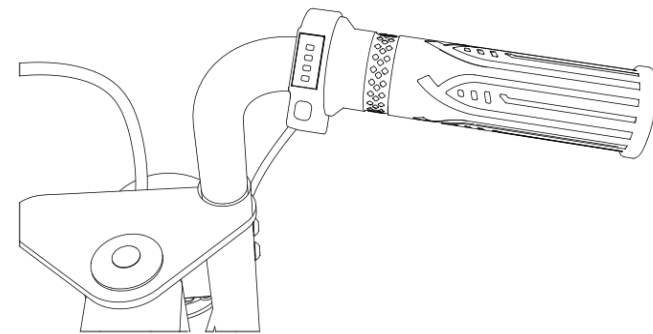

Specification

Product dimensions:	929 x 448 x 547 mm
Product weight:	9.5 kg
Battery type:	18V 5aH
DC input:	21V / 1A
Motor:	21V / 160W
Max. load capacity:	50 kg
Max. speed:	15 km/h
Max. range:	15 km
Speed control:	2 levels
Charging time:	5-6 hours
Tires:	12.0 x 3.0"
Front light:	Yes
Display:	Yes
Fender:	Yes
LED lights:	Yes
Sound effects:	Yes

Maintenance and repair

WARNING! Underhållsinstruktioner

- An adult assembling this product is responsible for ensuring that all parts are included in the package.
- Regularly check nuts and bolts, and tighten them if necessary. Any parts showing signs of wear or damage should be replaced immediately.
- Regularly check all screws and their protective covers, and tighten them if necessary. Also, check that plastic parts do not have cracks or breaks.
- In snowy and rainy conditions, store the electric bike indoors.
- Do not use the electric bike in wet or snowy conditions.
- Do not clean the electric bike by spraying it with a hose or pressure washer.
- Water or moisture in the motor, battery, or other electrical components may cause damage to the parts.
- Clean the electric bike with a dry cloth. Wax-free cleaning agents can be used to clean plastic parts.
- Do not spray the electric bike with a hose or submerge it in water.
- Check the tire pressure before riding. Air may slowly leak out if the inner tube is damaged or punctured. Repair or replace the tire if the tire pressure is abnormally low before riding.
- Before riding, check that the frame or handlebars do not have cracks or broken joints.
- Aggressive riding or collisions may cause damage to the frame or handlebars. Check the frame, handlebars, and attachments after every accident and before each ride.

SUOMITRADING.fi

Suomi Trading Oy
RealParkinkatu 12, 37570 Lempäälä
asiakaspalvelu@suomitradng.fi